



# ***XF300***

# ***XF305***

Videocamera HD  
Manuale di istruzioni

Italiano

Цифровая видеокамера HD  
Руководство по эксплуатации

Русский

# Важные инструкции по эксплуатации

## **ПРЕДУПРЕЖДЕНИЕ.**



ВО ИЗБЕЖАНИЕ ОПАСНОСТИ ПОРАЖЕНИЯ ЭЛЕКТРИЧЕСКИМ ТОКОМ НЕ СНИМАЙТЕ КОЖУХ (ИЛИ ЗАДНЮЮ ПАНЕЛЬ). ВНУТРИ КАМЕРЫ НЕТ ДЕТАЛЕЙ, ПОДЛЕЖАЩИХ ОБСЛУЖИВАНИЮ ПОЛЬЗОВАТЕЛЕМ. ОБСЛУЖИВАНИЕ ДОЛЖНО ВЫПОЛНЯТЬСЯ КВАЛИФИЦИРОВАННЫМ ПЕРСОНАЛОМ.

## **ПРЕДУПРЕЖДЕНИЕ.**



ВО ИЗБЕЖАНИЕ ОПАСНОСТИ ВОЗГОРАНИЯ ИЛИ ПОРАЖЕНИЯ ЭЛЕКТРИЧЕСКИМ ТОКОМ НЕ ДОПУСКАЙТЕ ПОПАДАНИЯ НА ИЗДЕЛИЕ ДОЖДЯ ИЛИ ВЛАГИ.

## **ПРЕДУПРЕЖДЕНИЕ ОБ АВТОРСКИХ ПРАВАХ**

Несанкционированная запись материалов, защищенных законом об авторских правах, может являться нарушением прав обладателей авторских прав и противоречить закону об охране авторских прав.

## **ВНИМАНИЕ.**

ДЛЯ УМЕНЬШЕНИЯ ОПАСНОСТИ ПОРАЖЕНИЯ ЭЛЕКТРИЧЕСКИМ ТОКОМ И СНИЖЕНИЯ УРОВНЯ НЕЖЕЛАТЕЛЬНЫХ ПОМЕХ ПОЛЬЗУЙТЕСЬ ТОЛЬКО РЕКОМЕНДОВАННЫМИ ДОПОЛНИТЕЛЬНЫМИ ПРИНАДЛЕЖНОСТЯМИ.

## **ВНИМАНИЕ.**

ЕСЛИ ПРИБОР НЕ ИСПОЛЬЗУЕТСЯ, ОТСОЕДИНИТЕ ВИЛКУ ОТ ЭЛЕКТРИЧЕСКОЙ РОЗЕТКИ.

Во избежание опасности поражения электрическим током не допускайте попадания на данное изделие капель или брызг.

## **Для пользователей в Великобритании**

При замене предохранителя используйте предохранители только одобренных типов с правильным номиналом. Обязательно установите на место крышку предохранителя.

Вилка питания от сети переменного тока выполняет функцию разъединительного устройства. Вилка питания должна быть легко доступна, чтобы ее можно было быстро отсоединить при необходимости.

## **ВНИМАНИЕ.**

- Опасность взрыва при установке аккумуляторов неправильного типа. Используйте только аккумуляторы рекомендованного типа.
- Не подвергайте аккумуляторы или изделие излишнему нагреву, например, внутри автомобиля под прямыми солнечными лучами, у огня и т. п.

При использовании компактного блока питания не закрывайте и не оборачивайте его материей, а также, не помещайте его в тесное замкнутое пространство. Устройство можете перегреться, а пластмассовый корпус - деформироваться, что, в свою очередь, может привести к поражению электрическим током или возгоранию.

Идентификационная табличка блока питания CA-930 расположена на его нижней панели.

**Только для Европейского Союза (Европейской экономической зоны).**



Эти символы указывают, что данный продукт не должен утилизироваться вместе с хозяйственно-бытовыми отходами в соответствии с Директивой WEEE (2002/96/EC), Директивой об аккумуляторах 2006/66/EC и/или законами Вашей страны, осуществляющими данные Директивы.

Данное изделие должно быть передано в предназначенный для этого пункт сбора, например, на основе авторизованного обмена “один к одному”, когда Вы покупаете подобное новое изделие, или в авторизованное место сбора отходов электрического и электронного оборудования, батарей и аккумуляторов для переработки. Неправильное обращение с отходами подобного типа может иметь влияние на окружающую среду и здоровье человека из-за потенциально опасных для здоровья веществ, которые, как правило, тесно связаны с электрическим и электронным оборудованием. Ваше сотрудничество в области правильной утилизации данного изделия вносит вклад в рациональное использование природных ресурсов.

Чтобы узнать больше информации о переработке отходов батарей и аккумуляторов, пожалуйста, обратитесь в местную городскую администрацию, орган по работе с отходами или предприятие по утилизации отходов, или зайдите на [www.canoneurope.com/environment](http://www.canoneurope.com/environment).  
(Европейская экономическая зона: Норвегия, Исландия и Лихтенштейн)



АЯ46

**Товарные знаки**

- Логотипы SD и SDHC являются товарными знаками компании SD-3C, LLC.
- CompactFlash является товарным знаком корпорации SanDisk Corporation.
- Microsoft и Windows являются товарными знаками либо зарегистрированными товарными знаками корпорации Microsoft в США и/или других странах.
- Apple, Macintosh, Mac OS, Final Cut Pro являются товарными знаками корпорации Apple Inc., зарегистрированными в США и других странах.
- Avid и Media Composer являются товарными знаками либо зарегистрированными товарными знаками корпорации Avid Technology или ее дочерних компаний в США и/или других странах.
- HDMI, High-Definition Multimedia Interface и логотип HDMI являются товарными знаками или зарегистрированными товарными знаками HDMI Licensing LLC в США и/или других странах.
- Прочие названия и изделия, не упомянутые выше, могут быть товарными знаками или зарегистрированными товарными знаками соответствующих компаний.
- В этом устройстве используется технология exFAT, лицензия на которую получена от корпорации Microsoft.
- ИСПОЛЬЗОВАНИЕ ДАННОГО ИЗДЕЛИЯ ПО ЛЮБОМУ ДРУГОМУ НАЗНАЧЕНИЮ, КРОМЕ ПЕРСОНАЛЬНОГО ИСПОЛЬЗОВАНИЯ ПОТРЕБИТЕЛЕМ ЛЮБЫМ ОБРАЗОМ, СООТВЕТСТВУЮЩИМ СТАНДАРТУ MPEG-2 ДЛЯ КОДИРОВАНИЯ ВИДЕОИНФОРМАЦИИ ДЛЯ СЖАТЫХ НОСИТЕЛЕЙ, ПРИ ОТСУТСТВИИ ЛИЦЕНЗИИ НА СООТВЕТСТВУЮЩИЕ ПАТЕНТЫ ИЗ ПОРТФЕЛЯ ПАТЕНТОВ MPEG-2 ЗАПРЕЩЕНО. УКАЗАННУЮ ЛИЦЕНЗИЮ МОЖНО ПОЛУЧИТЬ В КОМПАНИИ MPEG LA, L.L.C., 250 STEELE STREET, SUITE 300, DENVER, COLORADO 80206.

# Особенности видеокамер XF305/XF300

Видеокамера высокой четкости Canon XF305/XF300 создана для удовлетворения потребностей профессионалов. Ниже перечислены только некоторые функции, помогающие воплотить творческие замыслы в жизнь.

## Запись высокой четкости

Три КМОП-датчика и процессор изображения DIGIC DV III

Видеокамера оснащена тремя КМОП-датчиками изображения формата типа 1/3, каждый из которых записывает видеоизображение с эффективным количеством пикселей 2,07 млн. (1920x1080). В сочетании с процессором изображения DIGIC DV III и новым 18-кратным зум-объективом (фокусное расстояние 29,3 мм, F1.6) видеокамера обеспечивает четкость в центре изображения 1000 ТВ-строк. Более того, видеокамера обеспечивает впечатляющее видеоизображение с естественной цветопередачей, при этом благодаря двукратному повышению (при частоте кадров 50i) скорости сканирования по сравнению с предыдущими моделями уменьшены помехи и проявления искажений типа «сдвигающаяся шторка».

## Превосходное видеоизображение высокой четкости

В видеокамере используется кодек MPEG-2 Long GOP. При записи со скоростью потока данных 50 Мбит/с (со схемой дискретизации цветов 4:2:2) качество записей не уступает качеству вещательного видеосигнала. Записи сохраняются в файлах типа Material eXchange Format (MXF), совместимых с распространенным программным обеспечением нелинейного монтажа (NLE).

Записываемый видеосигнал можно настроить в соответствии с потребностями пользователя. Сочетая настройку скорости потока данных/разрешения с настройкой частоты кадров, можно получать видеоизображение от 1440x1080/25P при 25 Мбит/с до 1280x720/50P при 35 Мбит/с и 1920x1080/50i при 50 Мбит/с. Можно выбирать из 10 различных сочетаний!

## Удобство работы

### Фокусировка и зумирование

Были усовершенствованы системы фокусировки и зумирования. Добавлен новый режим полностью ручной фокусировки (□ 57), для которого предусмотрены физические ограничители на кольце фокусировки и индикатор расстояния на самом кольце. С помощью физических ограничителей на кольце зумирования (□ 83) можно легко переходить из максимально широкоугольного положения в положение полного телефото, поворачивая кольцо зумирования приблизительно на 90°.

### Общая конструкция

В результате обширных исследований и опроса профессиональных пользователей конструкция различных кнопок, переключателей и других органов управления была изменена. Положение кнопок и переключателей изменено для повышения удобства использования и доступа, а эргономическая конструкция ручки также усовершенствована для лучшего баланса. Кроме того, упрощено кадрирование при съемке за счет улучшенного видоискателя и более крупного ЖК-экрана, каждый из которых теперь обеспечивает стопроцентный охват изображения.

### Носитель изображения

Видеокамера записывает видеоизображение и звук на карты CompactFlash (CF). Так как в видеокамере предусмотрены два гнезда для CF-карт, можно спокойно снимать длительные эпизоды. После заполнения одной CF-карты запись без перерыва автоматически продолжается на другую карту.

## Прилагаемое программное обеспечение Canon XF Utility

Благодаря программному обеспечению **Canon XF Utility** управлять записями очень просто. Для просмотра видеозаписей и управления ими можно переписать видеозаписи в компьютер. С помощью прилагаемых подключаемых модулей можно использовать записи с основным программным обеспечением нелинейного монтажа\*.

\* Подробные сведения о совместимом программном обеспечении см. в разделе *Сохранение клипов в компьютере* (□ 167).

## Многосторонняя художественная выразительность

### Специальные режимы съемки

Специальные режимы съемки (□ 112) предоставляют творческий контроль над записями. Можно создавать в записи эффект замедленного или ускоренного воспроизведения, снимать определенное количество кадров с заданным интервалом (идеально для объектов с малыми перемещениями) или снимать определенное количество кадров при каждом нажатии кнопки (идеально для покадровой анимации).

### Параметры пользовательского изображения

Параметры пользовательского изображения (□ 122) обеспечивают беспрецедентный контроль для получения требуемого «вида» путем настройки таких параметров, как гамма-кривая и резкость. Параметры пользовательского изображения можно записать на SD-карту (что позволяет использовать одинаковые настройки на нескольких видеокамерах XF305/XF300) или внедрить в саму запись.

## Современные профессиональные функции

### Возможности подключения

профессионального уровня (только **XF305**)  
Стандартный в отрасли SDI-разъем HD/SD (□ 162) для вывода несжатого сигнала HD, встроенный звуковой тракт и временной код SMPTE (LTC) обеспечивают видеокамере функциональность профессиональных телевизионных камер. Синхронизация внешним синхросигналом (□ 96) и разъем TIME CODE (□ 96) позволяют использовать видеокамеру в составе группы снимающих камер.

## Настройка

В видеокамере предусмотрено несколько возможностей персональной настройки. Можно назначить часто используемые функции назначаемым кнопкам (□ 119), чтобы вызывать эти функции одним нажатием кнопки. Пользовательские функции (□ 135) и параметры пользовательской индикации (□ 136) обеспечивают еще большую свободу управления многими аспектами работы видеокамеры. Настройки пользовательского изображения и настройки меню можно сохранить на SD-карте и перенести в другие видеокамеры XF305/XF300, чтобы использовать их одинаковым образом.

## Прочие функции

### Аудиосистема

Звук записывается в виде 2-канального сигнала с линейной модуляцией ИКМ (16 бит/48 кГц). Во время съемки можно пользоваться встроенным микрофоном или двумя входными аудиоразъемами XLR (с фантомным питанием).

### Средства контроля видеоизображения

Можно контролировать яркость изображения с помощью монитора видеосигналов (□ 107), цвет изображения с помощью вектроскопа (□ 108) или фокусировку с помощью монитора контуров (□ 108).

### Добавленные и улучшенные возможности

К числу других функций относятся улучшенная стабилизация изображения (□ 66), возможность добавления метаданных в запись (□ 104) и аккумулятор, совместимый с системой «Intelligent System» (□ 218).



# Содержание

## 1. Введение 11

О данном Руководстве 11

Обозначения, используемые в данном  
Руководстве 11

Аксессуары из комплекта поставки 13

Названия деталей 14

## 2. Подготовка 23

Подготовка источника питания 23

Использование аккумулятора 23

Включение и выключение видеокамеры 27

Установка даты, времени и языка 28

Установка даты и времени 28

Изменение часового пояса 29

Отображение даты и времени во время  
съемки 29

Изменение языка 30

Использование меню 31

Выбор пункта в меню 31

Подготовка видеокамеры 33

Установка бленды объектива 33

Установка и снятие наглазника 33

Диоптрийная регулировка 34

Использование ЖК-дисплея 35

Одновременное использования видеоискателя и  
ЖК-дисплея 35

Настройка экрана видеоискателя/  
ЖК-дисплея 36

Задание для экрана черно-белого режима 36

Регулировка ремня ручки 37

Закрепление наплечного ремня 37

Снятие и установка крышек разъемов 38

Использование беспроводного пульта  
дистанционного управления 38

Использование штатива 39

Подготовка носителя для записи 40

Установка CF-карты 41

Проверка состояния гнезд CF-карт 41

Извлечение CF-карты 42

Установка и извлечение SD-карты 43

Инициализация носителя для записи 43

Переключение между гнездами CF-карт 45

Проверка оставшегося времени записи 45

Восстановление данных на CF-карте 46

## 3. Съемка 47

Запись видео 47

Подготовка к съемке 47

Съемка 48

Экранная индикация 51

Индикация на боковой панели 53

Режим энергосбережения 55

Конфигурация видеосигнала: скорость потока  
данных, разрешение и частота  
кадров 56

Настройка фокусировки 57

Режим полностью ручной фокусировки 57

Режим ручной фокусировки 58

Использование функций помощи при  
фокусировке 60

Режим автофокусировки 61

Временное включение автофокусировки 62

Обнаружение лиц и фокусировка на них 63

Ограничение диапазона фокусировки и  
макросъемка 64

Стабилизатор изображения 66

Усиление 67

Автоматическая регулировка усиления  
(AGC) 67

Ручная регулировка усиления 68

Выдержка затвора 70

Изменение режима выдержки затвора 71

Уменьшение мерцания 72

- Настройка диафрагмы 73
    - Автоматическая настройка диафрагмы 73
    - Ручная настройка диафрагмы 73
    - Временная отмена ручной настройки диафрагмы (PUSH AUTO IRIS) 74
    - Регулировка уровня автоэкспозиции 75
    - Задание режима экспозамера 75
  - Использование фильтра нейтральной плотности 77
  - Баланс белого 78
    - Автоматический баланс белого 78
    - Стандартный баланс белого 79
    - Установка цветовой температуры 80
    - Пользовательский баланс белого 81
  - Зумирование 82
    - Выбор органов управления зумированием 82
    - Использование кольца зумирования 83
    - Использование качающихся переключателей зумирования, беспроводного пульта ДУ или дополнительно приобретаемого пульта ДУ 83
  - Экранные маркеры и шаблон «зебра» 88
    - Отображение экранных маркеров 88
    - Отображение шаблона «зебра» 89
  - Установка временного кода 91
    - Выбор режима работы 91
    - Остановка индикации временного кода на экране 92
  - Установка пользовательского бита 94
    - XF305** Синхронизация с внешним устройством 95
      - Подключение внешнего устройства 95
      - Использование опорного видеосигнала (синхронизация внешним синхросигналом) 96
      - Использование сигнала временного кода 96
      - Вывод сигнала временного кода 97
  - Запись звука 98
    - Использование встроенного микрофона 98
    - Использование внешнего микрофона или линейного входа 99
    - Регулировка уровня звука 101
    - Контроль звука с помощью наушников 103
  - Использование метаданных 104
    - Задание примечания пользователя 104
  - Цветные полосы/опорный звуковой сигнал 106
    - Запись цветных полос 106
    - Запись опорного звукового сигнала 106
  - Средства контроля видеоизображения 107
    - Отображение видеоизмерительного средства 107
    - Настройка монитора видеосигнала 107
    - Настройка вектроскопа 108
    - Настройка монитора контуров 108
  - Добавление меток кадров во время съемки 110
  - Быстрый просмотр записи 111
  - Специальные режимы съемки 112
    - Режим съемки с интервалом 112
    - Режим покадровой съемки 114
    - Режим замедленной или ускоренной съемки 115
    - Режим предварительной съемки 117
- #### 4. Настройка 119
- Назначаемые кнопки 119
    - Изменение назначенных функций 120
    - Использование назначаемой кнопки 120
  - Параметры пользовательского изображения 122
    - Выбор файлов пользовательского изображения 122
    - Редактирование параметров файла пользовательского изображения 123
    - Переименование файлов пользовательского изображения 124
    - Защита файлов пользовательского изображения 124
    - Перенос файлов пользовательского изображения 124
    - Внедрение параметров пользовательского изображения в запись 126
    - Доступные параметры пользовательского изображения 127
  - Настройка функций и экранной индикации 135
    - Настройка функций 135
    - Настройка экранной индикации 136



- Сохранение и загрузка параметров камеры 137
  - Сохранение параметров камеры на SD-карту 137
  - Загрузка параметров камеры с SD-карты 137

## 5. Воспроизведение 139

- Воспроизведение 139
  - Индексный экран клипов 139
  - Воспроизведение клипов 141
  - Индикация на экране 142
  - Элементы управления воспроизведением 143
  - Регулировка громкости 144
  - Добавление меток кадров во время воспроизведения 145
- Операции с клипом 146
  - Использование меню клипа 147
  - Отображение сведений о клипе 148
  - Добавление меток  или  149
  - Удаление меток  или  149
  - Копирование клипов 150
  - Удаление клипов 151
  - Удаление примечания пользователя 152
  - Копирование файла пользовательского изображения, внедренного в клип 153
  - Отображение индексного экрана меток кадров 153
  - Отображение индексного экрана кадров одного клипа 154
  - Добавление или удаление меток кадров с индексного экрана 155
  - Смена эскиза клипа 156

## 6. Внешние соединения 159

- Конфигурация выходного видеосигнала 159
  - Конфигурация выходного видеосигнала в зависимости от разъема 159
  - Выходной сигнал SD 160

## Подключение внешнего монитора 161

- Схема подключения 161
  - XF305** С помощью разъема HD/SD SDI 162
  - С помощью разъема HDMI OUT 162
  - С помощью разъема HD/SD COMPONENT OUT 163
  - С помощью разъема AV или VIDEO 2 163
  - Наложение экранной индикации для отображения на внешнем мониторе 164

## Аудиовыход 165

- XF305** Встроенный звук 165
- Синхронизация изображения с контролируемым звуком 165
- Выбор аудиоканала 166
- Выбор уровня выходного сигнала разъема AV 166

## Сохранение клипов в компьютере 167

- Системные требования 167
- Установка и удаление программы Canon XF Utility (Windows) 168
- Установка и удаление программы Canon XF Utility (Mac OS) 171
- Просмотр руководств по работе с программным обеспечением 173

## 7. Фотографии 175

- Съемка фотографий 175
  - Съемка фотографий в режиме CAMERA 175
  - Захват фотографий в режиме MEDIA 176
- Воспроизведение фотографий 177
  - Отображение индексного экрана [Photos] 177
  - Просмотр фотографий 177
- Операции с фотографиями 179
  - Использование меню фотографии 179
  - Удаление фотографий 179
  - Защита фотографий 181
  - Копирование файлов пользовательского изображения 182
  - Нумерация фотографий 184

## 8. Дополнительная информация 185

- Параметры меню 185
- Отображение экрана состояния 198

Устранение неполадок	204
Список сообщений	207
Правила обращения	211
Обслуживание/прочее	215
Дополнительные принадлежности	217
Технические характеристики	221
Алфавитный указатель	225

Благодарим за приобретение видеокамеры Canon XF305/XF300. Перед началом работы с видеокамерой внимательно прочитайте данное Руководство и сохраните его в качестве справочника. В случае сбоев в работе видеокамеры см. раздел *Устранение неполадок* (📖 204).

### Обозначения, используемые в данном Руководстве

- **!** ВАЖНО: Предупреждения, относящиеся к эксплуатации видеокамеры.
- **i** ПРИМЕЧАНИЯ: Информация, дополняющая основные инструкции по выполнению операций.
- **📖**: Ссылка на номер страницы.
- **XF305**: Текст, относящийся только к указанной на значке модели.
- В данном Руководстве используются следующие термины.  
Под термином «экран» понимаются экраны ЖК-дисплея и видеоискателя.  
Под термином «CF-карта» понимается карта CompactFlash (CF).  
Под термином «SD-карта» понимается карта памяти SD или SDHC.  
Под термином «Носитель для записи» понимаются CF- и SD-карты.
- Фотографии, используемые в данном Руководстве, являются имитацией и сняты с помощью фотокамеры. В некоторые примеры экранов внесены изменения, чтобы упростить их восприятие.
- На приведенных в данном Руководстве иллюстрациях показана видеокамера **XF305**.
- Пункты меню в данной видеокамере отображаются только на английском языке. Перевод различных пунктов меню см. в разделе *Пункты меню* (📖 185).

Если для функции требуется использовать меню, в краткой инструкции отображаются подменю и, если имеется, значение по умолчанию для этого пункта меню. В проиллюстрированном примере показано, что функцию можно найти, выбрав меню [Camera Setup], затем пункт меню [Image Stabilizer].

Режимы работы

Значок **CAMERA** означает, что функция доступна в указанном режиме работы, а значок **MEDIA** означает, что функция недоступна. Подробные пояснения см. в разделе *Включение и выключение видеокамеры* (27).

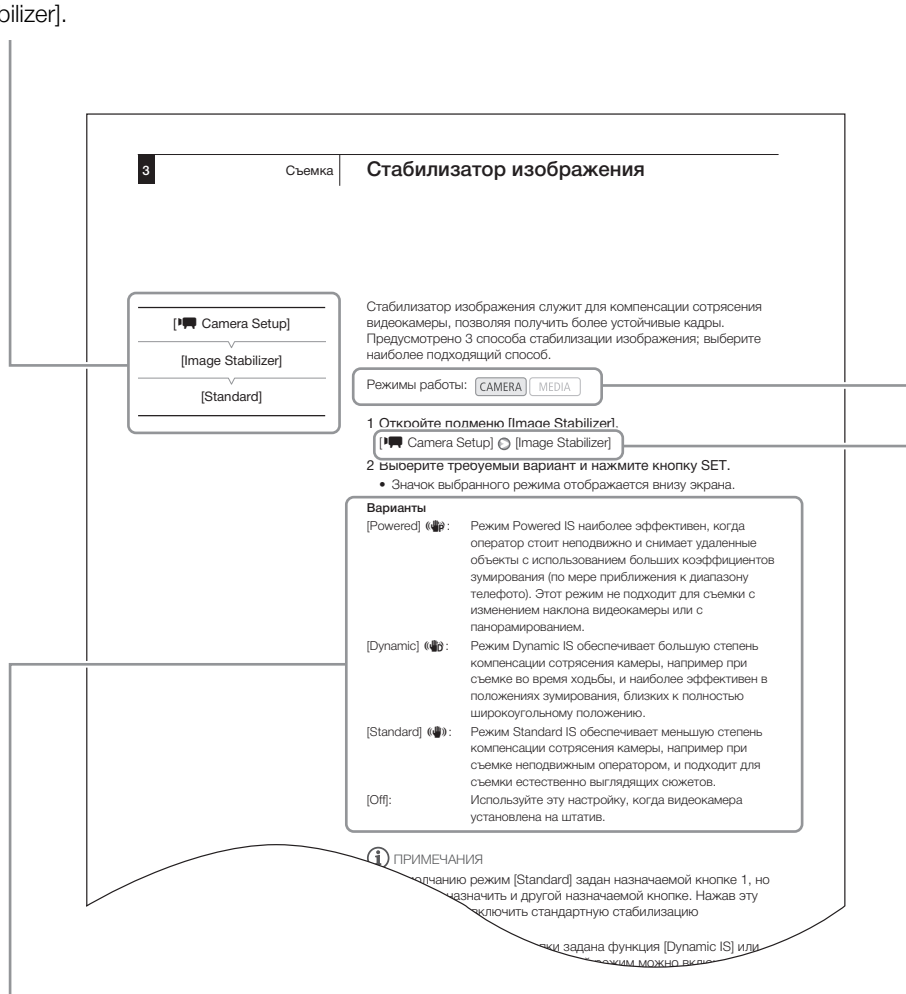

Если в процедуре требуется выбрать один из вариантов, доступные варианты перечисляются в процедуре или после нее. Скобки [ ] используются для обозначения пунктов меню, отображаемых на экране.

Стрелка служит для сокращенного отображения порядка выбора пунктов меню. Подробные сведения об использовании меню см. в разделе *Использование меню* (31). Краткую сводку всех доступных пунктов меню и их значений см. в приложении *Пункты меню* (185).

С видеокамерой поставляются перечисленные ниже аксессуары.

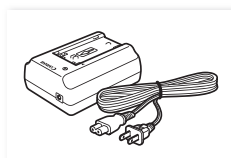

Компактный блок питания  
CA-930 (с кабелем  
питания)

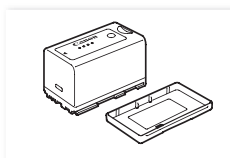

Аккумулятор BP-955  
(с крышкой клемм)

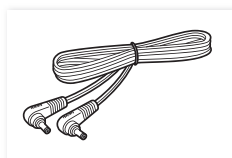

Кабель питания  
постоянного тока DC-930

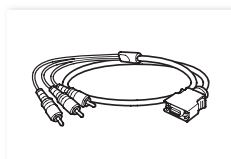

DTC-1500 Компонентный  
видеокабель

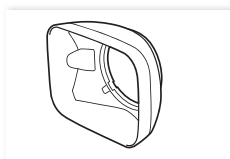

Бленда объектива



Наглазник



Крышка объектива

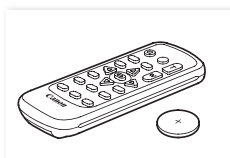

Беспроводной пульт  
дистанционного  
управления WL-D6000  
(с литиевым элементом  
питания CR2025)

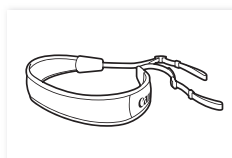

Наплечный ремень  
SS-1200

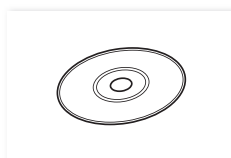

Диск Canon XF Utilities\*

\* Диск Canon XF Utilities содержит программное обеспечение для сохранения видеозаписей в компьютере и управления ими. Подробные сведения по установке этого программного обеспечения см. в разделе *Сохранение клипов в компьютере* (□ 167). Дополнительные сведения о функциях см. в руководстве пользователя программы Canon XF Utility после установки этого программного обеспечения.

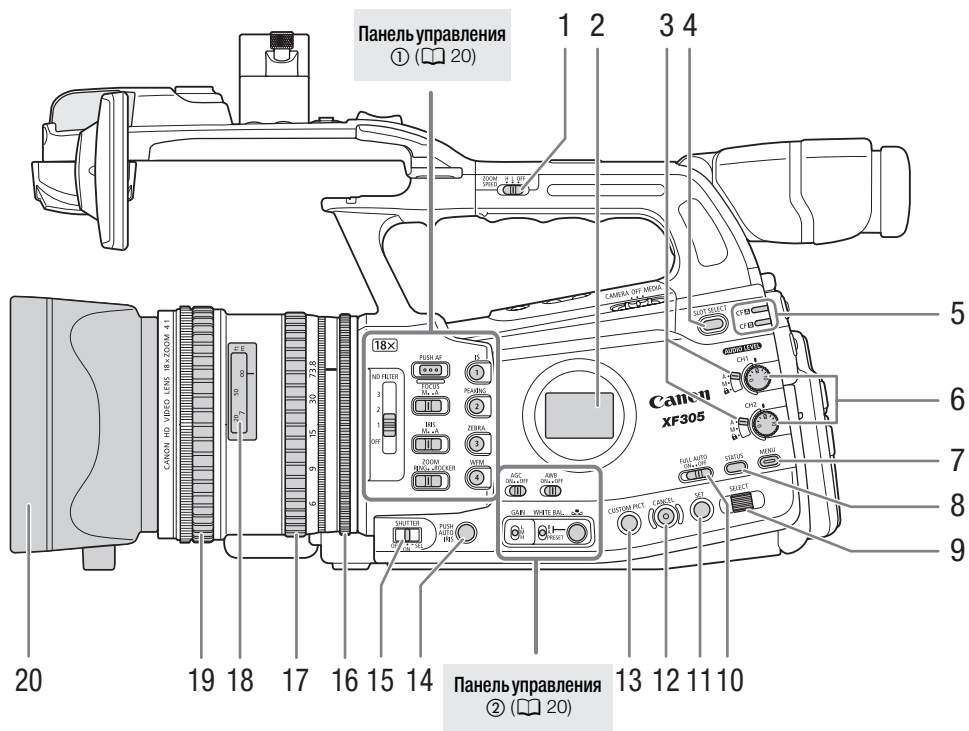

- |   |  |
|---|--|
| 1 Переключатель ZOOM SPEED (скорость зумирования) для качающегося переключателя зумирования на рукоятке (кн 85) | 9 Диск SELECT (выбор) (кн 31)                                  |
| 2 Боковой дисплей (кн 53)   | 10 Переключатель FULL AUTO (полное авто) (кн 50)               |
| 3 Переключатели <b>AUDIO LEVEL</b> (уровень звука) (кн 102)   | 11 Кнопка SET (задать) (кн 31)                                 |
| 4 Кнопка SLOT SELECT (выбор гнезда CF-карты) (кн 45)  | 12 Кнопка CANCEL (отмена) (кн 31)                              |
| 5 Индикаторы обращения к карте CF <b>A</b> (гнездо A CF-карты) и CF <b>B</b> (гнездо B CF-карты) (кн 41)        | 13 Кнопка CUSTOM PICT. (пользовательское изображение) (кн 122) |
| 6 Диски <b>AUDIO LEVEL</b> (уровень звука) для каналов CH1 и CH2 (кн 102)                                       | 14 Кнопка PUSH AUTO IRIS (автодиафрагма при нажатии) (кн 74)   |
| 7 Кнопка MENU (меню) (кн 31)  | 15 Переключатель SHUTTER (затвор) (кн 71)                      |
| 8 Кнопка STATUS (состояние) (кн 198)  | 16 Кольцо диафрагмы (кн 73)                                    |
|   | 17 Кольцо зумирования (кн 83)                                  |
|   | 18 Индикатор расстояния (кн 57)                                |
|   | 19 Кольцо фокусировки (кн 57)                                  |
|   | 20 Бленда объектива (кн 33)                                    |

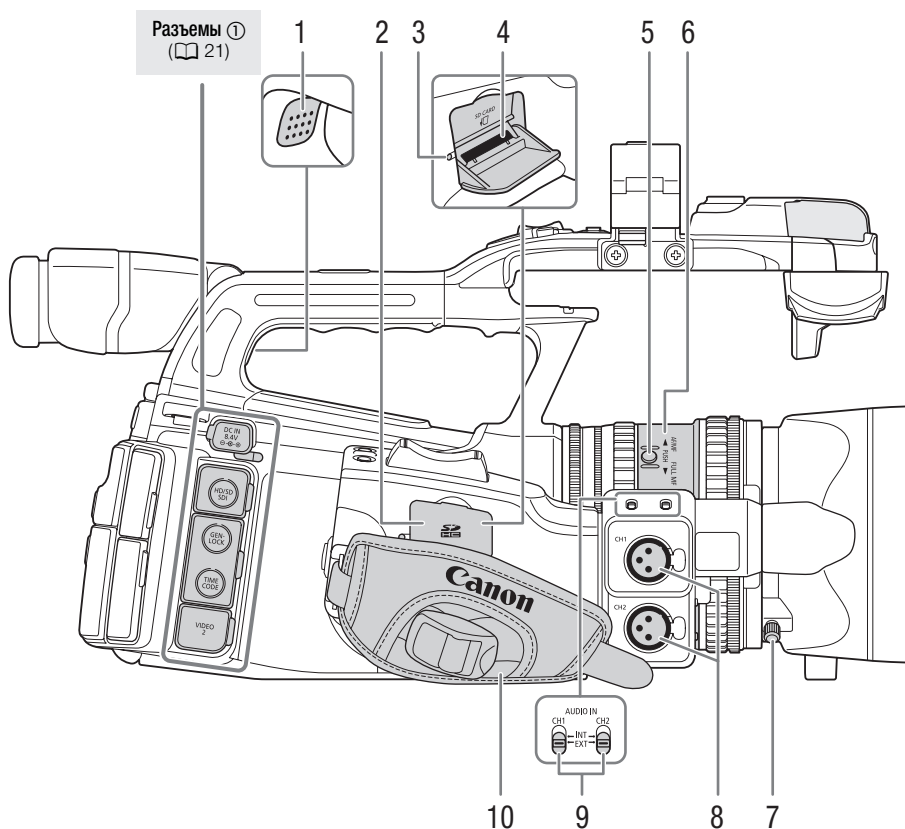

- 1 Динамик (📖 144)
- 2 Крышка гнезда SD-карты
- 3 Индикатор обращения к SD-карте (📖 43)
- 4 Гнездо SD-карты (📖 43)
- 5 Кнопка PUSH (нажать) (📖 57)
- 6 Кольцо режима фокусировки (📖 57)
- 7 Винт крепления бленды объектива (📖 33)
- 8 Разъемы XLR (CH1 и CH2) (📖 99)
- 9 Переключатели AUDIO IN (аудиовход) для каналов CH1 и CH2 (📖 98, 100)
- 10 Ручка (📖 37)

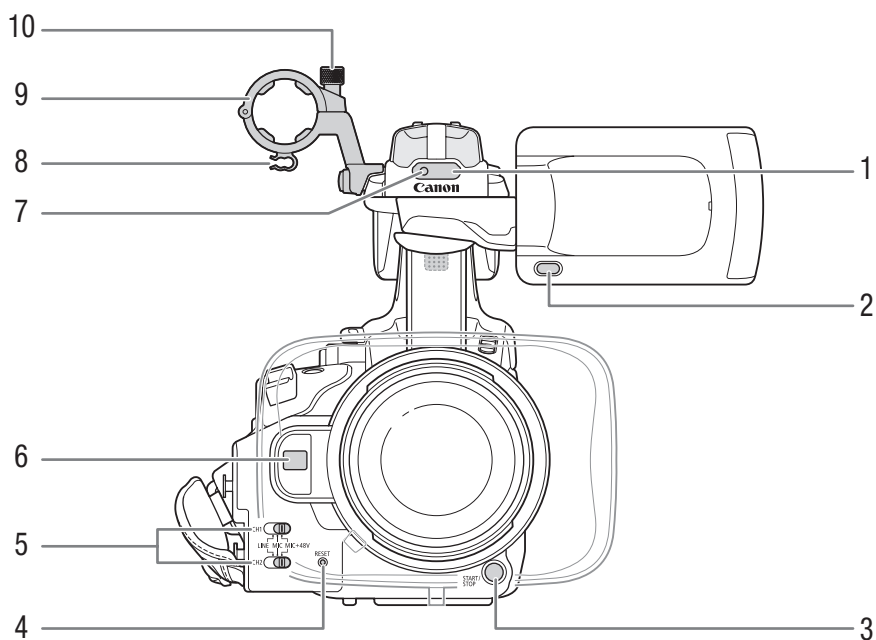

- 1 Датчик дистанционного управления (📖 39)
- 2 Кнопка MIRROR (зеркало) (📖 35)
- 3 Кнопка START/STOP (пуск/остановка) (📖 48)
- 4 Кнопка RESET (сброс) (📖 206)
- 5 Переключатели разъема XLR для каналов CH1 и CH2 (📖 100)
- 6 Датчик мгновенной автофокусировки (I.A.F) (📖 61)
- 7 Передний индикатор съемки (📖 48)
- 8 Хомут микрофонного кабеля (📖 99)
- 9 Держатель микрофона (📖 99)
- 10 Винт фиксатора микрофона (📖 99)



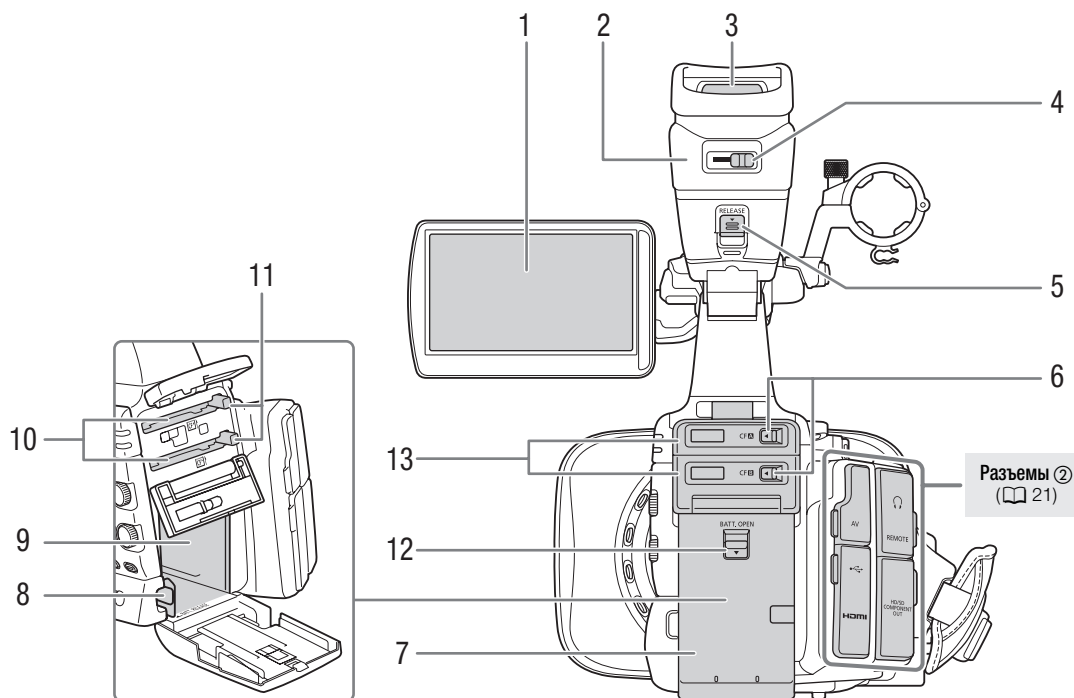

- 1 Экран ЖК-дисплея (📖 36)
- 2 Блок видоискателя
- 3 Видоискатель (📖 34, 36)
- 4 Рычаг диоптрийной регулировки (📖 34)
- 5 Переключатель RELEASE (разблокировка видоискателя) (📖 215)
- 6 Переключатели крышки гнезда CF-карты для гнезд А (верхнее) и В (нижнее) (📖 41)
- 7 Крышка отсека аккумулятора (📖 24)
- 8 Переключатель BATT. RELEASE (разблокировка аккумулятора) (📖 24)
- 9 Отсек аккумулятора
- 10 Гнезда А (верхнее) и В (нижнее) CF-карты (📖 41)
- 11 Кнопки извлечения CF-карты (📖 42)
- 12 Переключатель BATT. OPEN (открыть отсек аккумулятора) (📖 24)
- 13 Крышки гнезда CF-карты для гнезд А (верхнее) и В (нижнее)

Разъемы ②  
(📖 21)

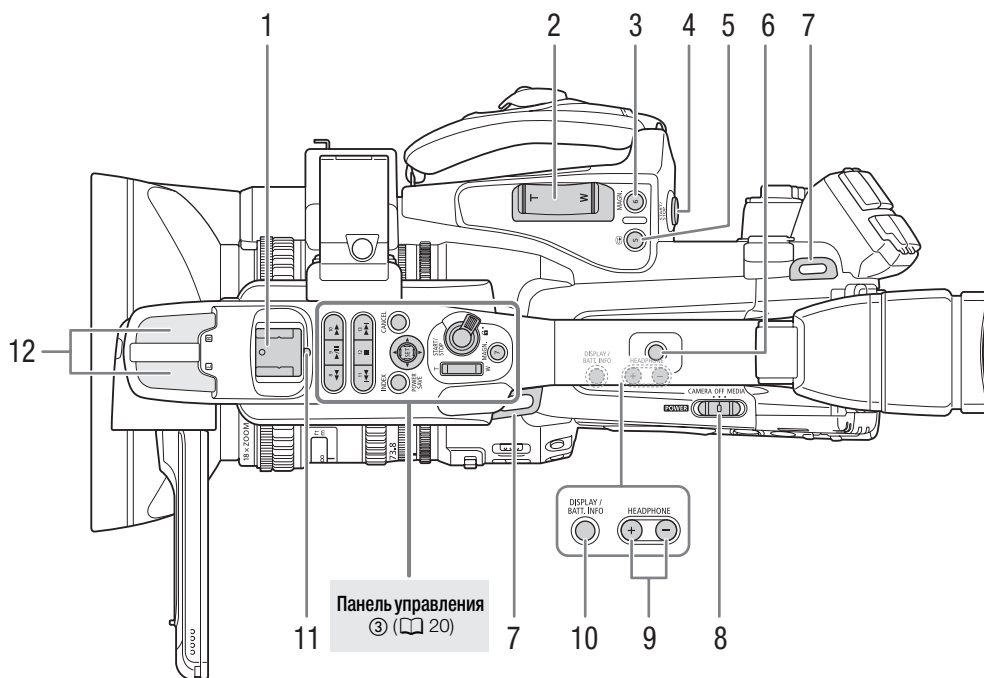

- 1 Колодка для аксессуаров  
Для установки аксессуаров, таких как дополнительно приобретаемая аккумуляторная осветительная лампа VL-10Li II.
- 2 Качающийся переключатель зумирования на ручке (📖 83)
- 3 Кнопка MAGN. (увеличение) (📖 61)/Назначаемая кнопка 6 (📖 119)
- 4 Кнопка START/STOP (пуск/остановка) (📖 48)
- 5 Кнопка  (просмотр записи) (📖 111)/Назначаемая кнопка 5 (📖 119)
- 6 Гнездо на рукоятке под винты 0,64 см (1/4")
- 7 Крепление ремня (📖 37)
- 8 Переключатель **POWER** (питание) (📖 27)
- 9 Кнопки HEADPHONE (наушники) +/- (📖 103)
- 10 Кнопка DISPLAY (индикация) (📖 51)/  
Кнопка BATT. INFO (сведения об аккумуляторе) (📖 25)
- 11 Задний индикатор съемки (📖 48)
- 12 Встроенный микрофон (📖 98)

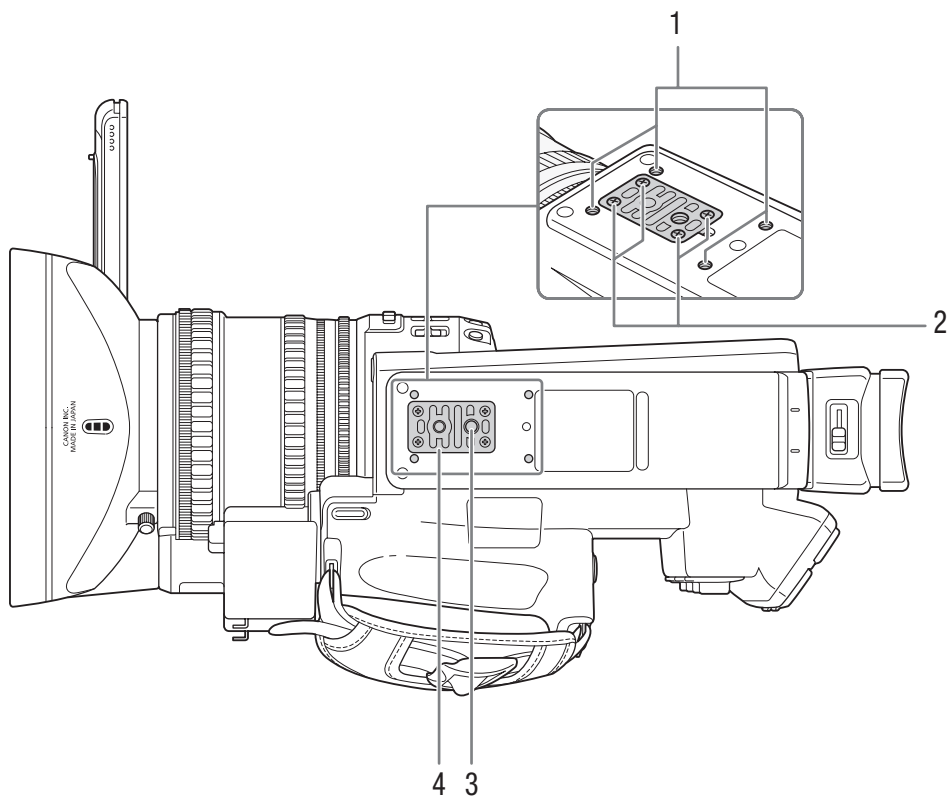

- 1 Гнезда крепления для дополнительно приобретаемого адаптера штатива TA-100 (📖 39)
- 2 Винты крепления для основания штатива (📖 39)
- 3 Штативное гнездо (📖 39)
- 4 Основание для штативов с винтами 0,64 см (1/4") (📖 39)

## Панель управления ①

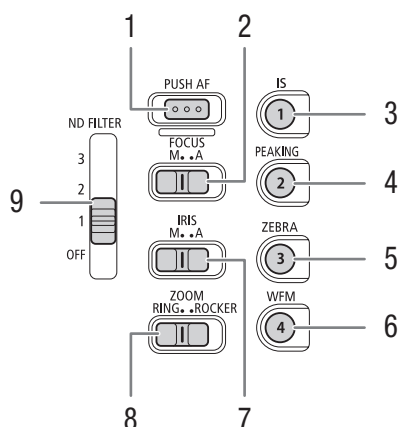



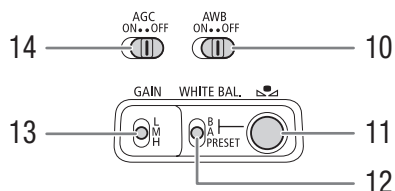

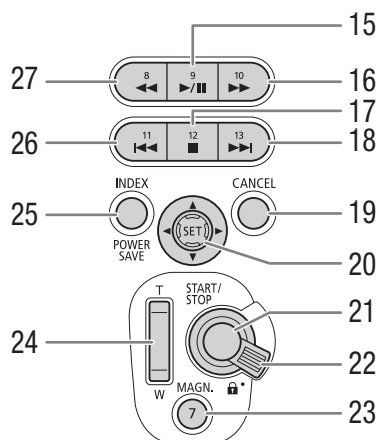

## Панель управления ②





## Панель управления ③

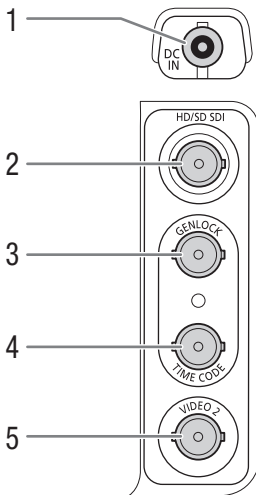

- 1 Кнопка PUSH AF (нажать для AF) (кн 62)
- 2 Переключатель FOCUS (фокусировка) (кн 58, 61)
- 3 Кнопка IS (стабилизатор изображения) (кн 66)/ Назначаемая кнопка 1 (кн 119)
- 4 Кнопка PEAKING (выделение резкостью) (кн 60)/Назначаемая кнопка 2 (кн 119)
- 5 Кнопка ZEBRA (зебра) (кн 88)/ Назначаемая кнопка 3 (кн 119)
- 6 Кнопка WFM (монитор видеосигнала) (кн 107)/Назначаемая кнопка 4 (кн 119)
- 7 Переключатель IRIS (диафрагма) (кн 73)
- 8 Переключатель ZOOM (зум) (кн 82)
- 9 Переключатель ND FILTER (фильтр нейтральной плотности) (кн 77)
- 10 Переключатель AWB (автоматический баланс белого) (кн 78)
- 11 Кнопка  (настройка баланса белого) (кн 79)
- 12 Переключатель WHITE BAL. (баланс белого) (кн 79)
- 13 Переключатель GAIN (усиление) (кн 68)
- 14 Переключатель AGC (автоматическая регулировка усиления) (кн 67)
- 15 Кнопка  (воспроизведение/пауза) (кн 141)/ Назначаемая кнопка 9 (кн 119)
- 16 Кнопка  (ускоренное воспроизведение) (кн 143)/Назначаемая кнопка 10 (кн 119)
- 17 Кнопка  (стоп) (кн 141)/ Назначаемая кнопка 12 (кн 119)
- 18 Кнопка  (переход вперед) (кн 143)/ Назначаемая кнопка 13 (кн 119)
- 19 Кнопка CANCEL (отмена) (кн 31)
- 20 Джойстик (кн 31)/Кнопка SET (здать) (кн 31)
- 21 Кнопка START/STOP (пуск/остановка) (кн 48)
- 22 Рычаг блокировки кнопки START/STOP (кн 49)
- 23 Кнопка MAGN. (увеличение) (кн 61)/ Назначаемая кнопка 7 (кн 119)
- 24 Качающийся переключатель зумирования на рукоятке (кн 85)
- 25 Кнопка INDEX (индекс) (кн 140)/ Кнопка POWER SAVE (энергосбережение) (кн 55)
- 26 Кнопка  (переход назад) (кн 143)/ Назначаемая кнопка 11 (кн 119)
- 27 Кнопка  (ускоренное воспроизведение назад) (кн 143)/Назначаемая кнопка 8 (кн 119)

Разъемы ①



- 1 Разъем питания постоянного тока DC IN (книжка 26)
- 2 **XF305** Разъем HD/SD SDI (книжка 162)
- 3 **XF305** Разъем GENLOCK (книжка 96)
- 4 **XF305** Разъем TIME CODE (временной код) (книжка 97)
- 5 Разъем VIDEO 2 (книжка 163)
- 6 Разъем  (наушники) (книжка 103)
- 7 Разъем REMOTE (дистанционное управление)
- 8 Разъем HD/SD COMPONENT OUT (компонентный выход HD/SD) (книжка 163)
- 9 Разъем HDMI OUT (книжка 162)
- 10 Разъем USB (книжка 167)
- 11 Разъем AV (книжка 163)

Разъемы ②

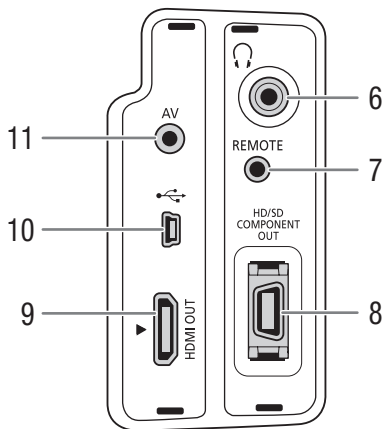

## Беспроводной пульт дистанционного управления WL-D6000

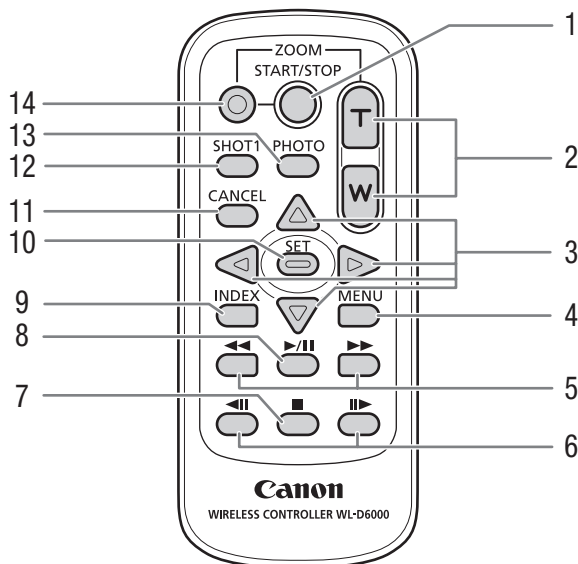

- 1 Кнопка START/STOP (пуск/остановка) (📖 48)
- 2 Кнопки ZOOM (зум) (📖 86)
- 3 Кнопки ▲/▼/◀/▶
- 4 Кнопка MENU (меню) (📖 31)
- 5 Кнопки ◀◀/▶▶ (ускоренное воспроизведение/ускоренное воспроизведение назад) (📖 143)
- 6 Кнопки ◀◀/▶▶ (покадровый переход вперед/назад) (📖 143)
- 7 Кнопка ■ (стоп) (📖 141)
- 8 Кнопка ▶/|| (воспроизведение/пауза) (📖 141)
- 9 Кнопка INDEX (индекс) (📖 140)
- 10 Кнопка SET (задать) (📖 31)
- 11 Кнопка CANCEL (отмена) (📖 31)
- 12 Кнопка SHOT1 (метка кадра 1) (📖 110)
- 13 Кнопка PHOTO (фото) (📖 175)
- 14 Кнопка разрешения записи: при использовании кнопки START/STOP или кнопка ZOOM одновременно с требуемой кнопкой необходимо нажимать эту кнопку.

## Подготовка источника питания

Подготовка

2

Питание видеокамеры может осуществляться от аккумулятора или напрямую от компактного блока питания. Если подключить компактный блок питания к видеокамере с установленным аккумулятором, питание видеокамеры будет осуществляться от электросети.

Перед использованием аккумуляторов их необходимо зарядить. Приблизительное время зарядки аккумулятора и время съемки/воспроизведения с полностью заряженным аккумулятором см. в разделах *Время зарядки* (📖 218) и *Время съемки и воспроизведения* (📖 218).

### Использование аккумулятора

Для питания видеокамеры можно использовать прилагаемый аккумулятор BP-955 либо дополнительно приобретаемый аккумулятор BP-975, BP-950G или BP-970G. Аккумуляторы BP-955 и BP-975 совместимы с системой «Intelligent System», т. е. пользователь может проверять оставшееся время работы от аккумулятора.

### Зарядка аккумулятора

Заряжайте аккумуляторы с помощью прилагаемого компактного блока питания. Перед зарядкой отсоедините кабель постоянного тока от компактного блока питания и снимите с аккумулятора крышку клемм.

- 1 Если к компактному блоку питания подсоединен кабель постоянного тока, отсоедините его.
- 2 Подсоедините кабель питания к компактному блоку питания (①).
- 3 Подключите кабель питания к электрической розетке (②).
- 4 Установите аккумулятор на компактный блок питания (③).
  - Слегка нажав, сдвиньте аккумулятор в направлении стрелки до щелчка в фиксаторе.
  - Начинает мигать индикатор CHARGE (зарядка), показывая при этом приблизительную величину заряда аккумулятора. После завершения зарядки индикатор горит постоянно.

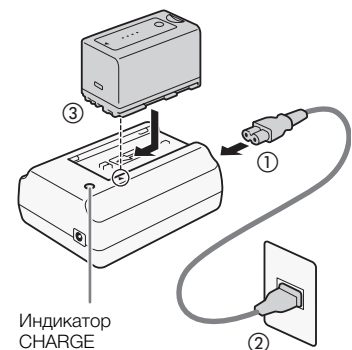
Индикатор  
CHARGE

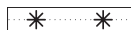

0-34%: мигает 1 раз в секунду

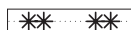

35-69%: мигает 2 раза в секунду



70-99%: мигает 3 раза в секунду

5 После завершения зарядки снимите аккумулятор с компактного блока питания.

6 Отсоедините кабель питания от электрической розетки, затем от компактного блока питания.

### **i** ПРИМЕЧАНИЯ

- Для зарядки аккумулятора отсоедините от компактного блока питания кабель постоянного тока.
- Прилагаемый аккумулятор BP-955 и дополнительно приобретаемый аккумулятор BP-975 не совместимы с видеосъемками Canon предыдущих моделей.

### Установка аккумулятора

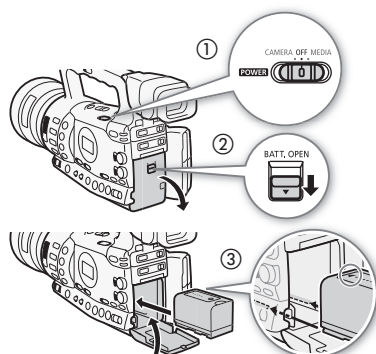

1 Нажав и удерживая кнопку на переключателе **POWER** (питание), переместите переключатель в положение OFF (1).

2 Сдвиньте переключатель BATT. OPEN (открыть отсек аккумулятора) в направлении стрелки и откройте крышку отсека аккумулятора (2).

3 Полностью вставьте аккумулятор в отсек и аккуратно нажмите до фиксации со щелчком (3).

4 Закройте крышку отсека аккумулятора.

### Снятие аккумулятора

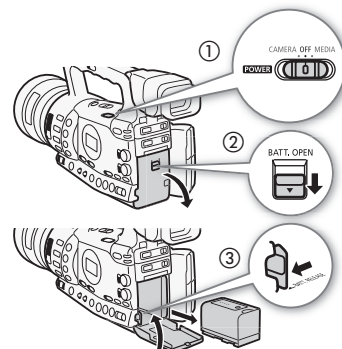

1 Нажав и удерживая нажатой кнопку на переключателе **POWER**, переместите его в положение OFF.

2 Сдвиньте переключатель BATT. OPEN в направлении стрелки и откройте крышку отсека аккумулятора.

3 Нажмите защелку BATT. RELEASE (разблокировка аккумулятора) в направлении стрелки и извлеките аккумулятор.

4 Закройте крышку отсека аккумулятора.



## Проверка оставшегося заряда аккумулятора

Если используется прилагаемый аккумулятор BP-955 или дополнительно приобретаемый аккумулятор BP-975, при выключенной видеокамере приблизительный оставшийся заряд аккумулятора можно проверить одним из указанных ниже способов. Если видеокамера включена, оставшийся заряд аккумулятора можно проверить на любом экране съемки/воспроизведения или на экране состояния [Battery / Hour Meter] (📖 198).

Нажмита на аккумуляторе кнопку CHECK (проверка). Индикатор загорается примерно на 3 с и показывает приблизительный оставшийся заряд аккумулятора.

☀ ○ ○ ○ ○	0-25%
☀ ☀ ○ ○	26-50%
☀ ☀ ☀ ○	51-75%
☀ ☀ ☀ ☀	76-100%

На выключенной видеокамере при установленном аккумуляторе, совместимом с системой «Intelligent System», нажмите кнопку BATT. INFO (информация об аккумуляторе) для отображения оставшегося времени работы от аккумулятора и доступного времени съемки (длительность индикации – 5 с). В зависимости от срока службы аккумулятора, сведения об аккумуляторе могут не отображаться.

### ! ВАЖНО

- Подсоединяйте к компактному блоку питания только изделия, явно рекомендованные для использования с данной видеокамерой.

### i ПРИМЕЧАНИЯ

- Рекомендуется заряжать аккумулятор при температуре от 10 до 30 °C. При температуре менее 0 °C или более 40 °C зарядка не начинается.
- В случае неполадки с компактным блоком питания или аккумулятором индикатор зарядки выключается и зарядка прекращается.
- Правила обращения с аккумулятором см. в разделе *Аккумулятор* (📖 211).
- Поскольку заряженный аккумулятор постепенно самопроизвольно разряжается, заряжайте его в день использования или накануне, чтобы обеспечить полный заряд.
- Рекомендуется подготовить запасные аккумуляторы в расчете на время съемки, в 2 – 3 раза превышающее планируемое.
- При первом использовании аккумулятора полностью зарядите его, затем полностью разрядите его в видеокамере. Это обеспечит правильность индикации оставшегося времени съемки.

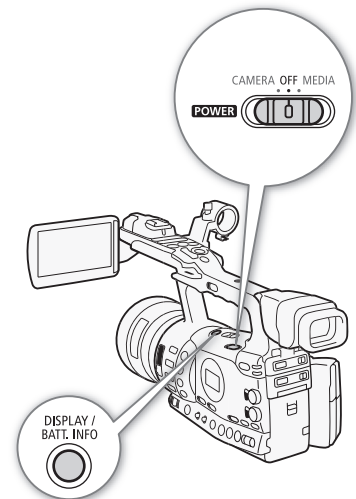
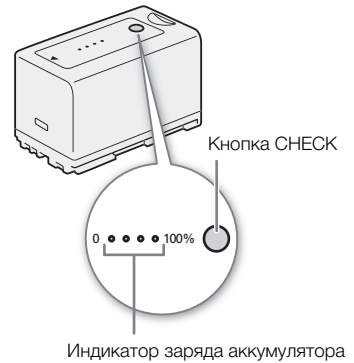

- Многократная зарядка и разрядка аккумулятора постепенно сокращает время работы от аккумулятора. Если используется прилагаемый аккумулятор BP-955 или дополнительно приобретаемый аккумулятор BP-975, оставшееся время работы от аккумулятора можно проверить на экране состояния [Battery / Hour Meter] (📖 202) или на экране сведений об аккумуляторе (нажав кнопку BATT INFO. при выключенной видеокамере). После полной зарядки аккумулятора и его последующей разрядки точность показаний увеличивается.

### Питание от бытовой электросети

При использовании прилагаемого компактного блока питания CA-930 и кабеля постоянного тока DC-930:

- 1 Нажав и удерживая кнопку на переключателе **POWER** (питание), переместите переключатель в положение OFF (①).
- 2 Подсоедините кабель постоянного тока к разъему DC IN видеокамеры (②).
- 3 Подсоедините кабель питания к компактному блоку питания и подключите его к электрической розетке (③).
- 4 Подсоедините кабель постоянного тока к компактному блоку питания (④).

### ! ВАЖНО

- Перед подсоединением и отсоединением компактного блока питания выключайте видеокамеру.

### i ПРИМЕЧАНИЯ

- Если для питания видеокамеры используется сеть переменного тока, можно заменять аккумулятор при включенном питании.

При использовании дополнительно приобретаемого компактного блока питания CA-920 и переходника постоянного тока DC-920:

- 1 Нажав и удерживая нажатой кнопку на переключателе **POWER**, переместите переключатель в положение OFF (①).

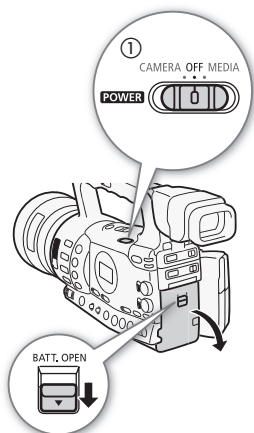
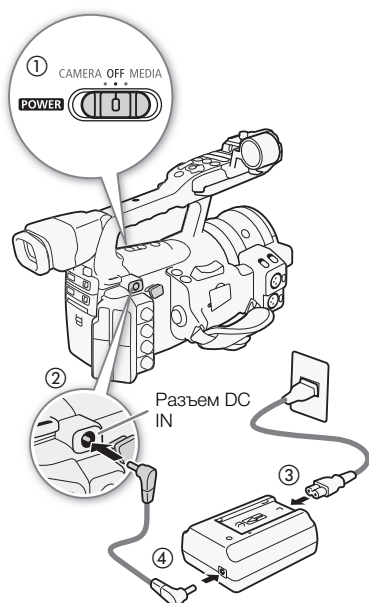

- 2 Установите в видеокамеру переходник постоянного тока (2).
- 3 Подсоедините кабель питания к компактному блоку питания и подключите его к электрической розетке (3).
- 4 Подсоедините переходник постоянного тока к блоку питания (4).
- 5 Закройте крышку отсека аккумулятора.
- 6 После использования отсоедините переходник постоянного тока.
  - Откройте крышку отсека аккумулятора, нажмите фиксатор BATT. RELEASE влево и извлеките переходник постоянного тока.

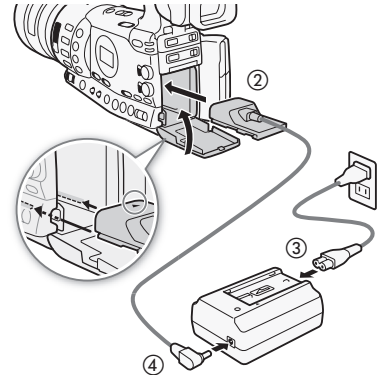

## ! ВАЖНО

- Перед подсоединением и отсоединением компактного блока питания выключайте видеокамеру.

## Включение и выключение видеокамеры

В видеокамере предусмотрены два режима работы: режим CAMERA (CAMERA) для съемки и режим MEDIA (MEDIA) для воспроизведения записей. Режим работы выбирается с помощью переключателя **POWER**.

### Включение видеокамеры

Нажав и удерживая кнопку на переключателе **POWER**, переместите переключатель в положение CAMERA для выбора режима CAMERA или в положение MEDIA для выбора режима MEDIA.



Режим CAMERA



Режим MEDIA

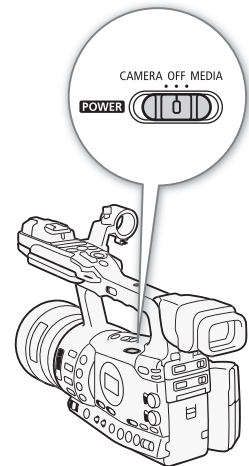

### Выключение видеокамеры

Нажав и удерживая нажатой кнопку на переключателе **POWER**, переместите его в положение OFF.



## Установка даты и времени

Перед использованием видеокамеры необходимо установить в ней дату и время. Если часы видеокамеры не установлены, автоматически отображается экран [Date/Time] с выбранным полем года.

Режимы работы: CAMERA MEDIA

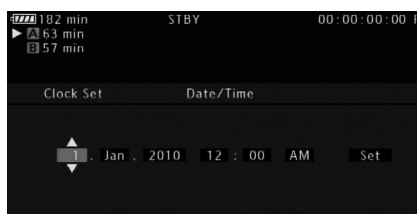

- 1 Нажимая джойстик вверх/вниз или поворачивая диск SELECT (выбор), измените число, затем перейдите (▶) в поле месяца.
- 2 Аналогичным образом измените значения остальных полей.
- 3 Выберите (▶) [Set], затем нажмите кнопку SET (задать), чтобы запустить часы и закрыть этот экран.

### **i** ПРИМЕЧАНИЯ

- В случае разрядки встроенного литиевого аккумулятора установки даты и времени могут быть потеряны. В таком случае зарядите встроенный литиевый аккумулятор (📖 213) и снова установите часовой пояс, дату и время.
- Формат даты и формат времени (12/24 часа) можно изменить с помощью настройки [👉 Other Functions] ➤ [Clock Set] ➤ [Date Format].
- Дату и время можно также изменить впоследствии (не во время начальной настройки) с помощью настройки [👉 Other Functions] ➤ [Clock Set] ➤ [Date/Time].

## Изменение часового пояса

Измените часовой пояс в соответствии с часовым поясом, в котором Вы находитесь. Значение по умолчанию – [UTC+01:00 Paris]. Часовые пояса основаны на универсальном глобальном времени по Гринвичу (UTC).

Режимы работы:

- 1 Нажмите кнопку MENU.
- 2 Нажимая джойстик вверх/вниз или поворачивая диск SELECT (выбор), выберите пункт [ Other Functions].
- 3 Аналогичным образом выберите пункт [Time Zone].
- 4 Измените часовой пояс, нажимая джойстик вверх/вниз или поворачивая диск SELECT.
- 5 Нажмите кнопку SET, чтобы задать часовой пояс, затем нажмите кнопку MENU, чтобы закрыть меню.

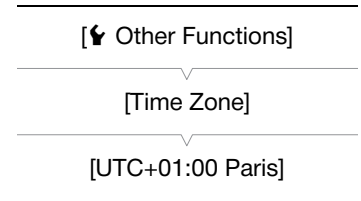

## Отображение даты и времени во время съемки

Дата и время могут отображаться в левом нижнем углу экрана.

Режимы работы:

- 1 Нажмите кнопку MENU.
- 2 Нажимая джойстик вверх/вниз или поворачивая диск SELECT, выберите меню [ LCD/VF Setup].
- 3 Аналогичным образом выберите пункт [Custom Display], затем пункт [Date/Time].
- 4 Выберите отображаемую информацию, нажимая джойстик вверх/вниз или поворачивая диск SELECT.
  - Выберите [Off] для съемки без отображения даты и времени.
- 5 Нажмите кнопку SET, затем нажмите кнопку MENU, чтобы закрыть меню.

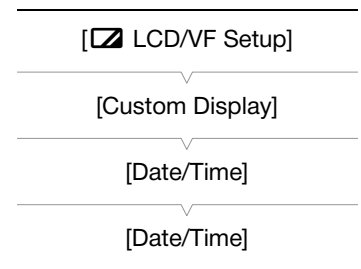

---

[👉 Other Functions]

---

[Language 🗣️]

---

[English]

---

### Изменение языка

Можно изменить язык, на котором отображаются сообщения на экране. По умолчанию установлен английский язык, но можно выбрать немецкий, испанский, французский, итальянский, польский, русский, упрощенный китайский и японский. Однако пункты меню и их значения всегда отображаются на английском языке, независимо от выбранного языка.

Режимы работы:

- 1 Нажмите кнопку MENU.
- 2 Нажимая джойстик вверх/вниз или поворачивая диск SELECT, выберите пункт [👉 Other Functions].
- 3 Аналогичным образом выберите пункт [Language 🗣️].
- 4 Нажимая джойстик вверх/вниз или поворачивая диск SELECT, выберите язык.
- 5 Нажмите кнопку SET, чтобы выбрать язык, затем нажмите кнопку MENU, чтобы закрыть меню.

В режиме **CAMERA** многие функции видеокамеры можно настраивать в меню общих настроек, открываемом при нажатии кнопки MENU. В режиме **MEDIA** нажмите кнопку MENU, чтобы открыть меню общих настроек, или кнопку SET, чтобы открыть меню клипов для операций с клипами. Подробнее доступные пункты меню и их значения рассматриваются в разделе *Параметры меню* (185).

Режимы работы: **CAMERA** **MEDIA**

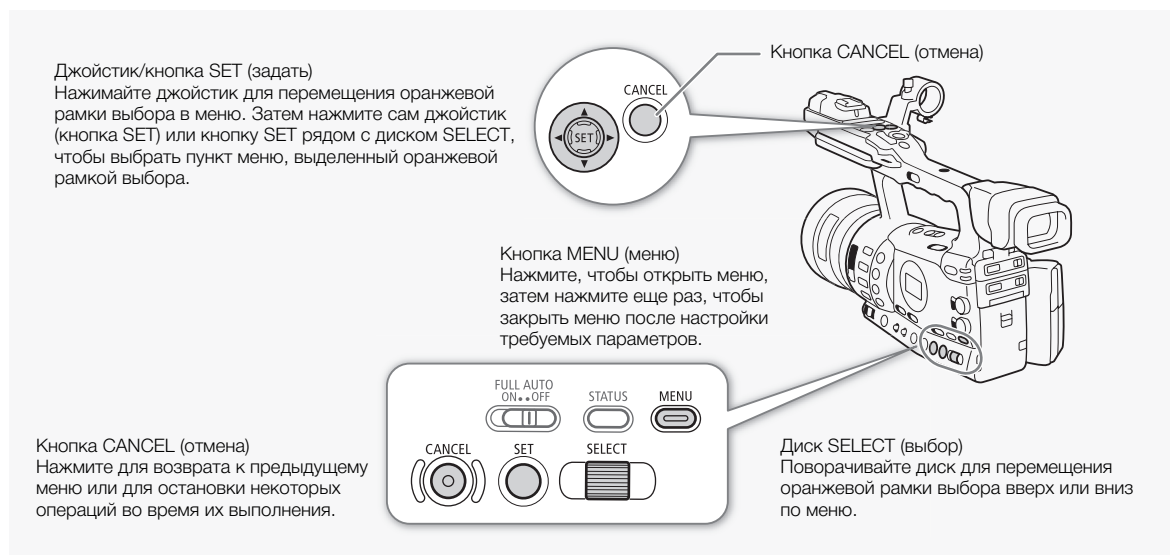

## Выбор пункта в меню

Ниже приведены пошаговые инструкции по выбору пункта в меню. В процедурах в остальной части данного Руководства операции открытия и закрытия меню подразумевается и не включены в состав процедуры.

### 1 Нажмите кнопку MENU.

- Открывается меню с оранжевой рамкой выбора на том пункте меню, который был выбран в прошлый раз в момент закрытия меню (если видеокамера не выключалась).

### 2 Нажимая джойстик вверх/вниз или поворачивая диск SELECT, выберите требуемое подменю.

### 3 Нажмите джойстик вправо или нажмите кнопку SET.

- Оранжевый прямоугольник выбора отображается на пункте подменю.
- Для возврата в предыдущее подменю нажмите кнопку CANCEL, нажмите джойстик влево или выберите [↶].

**4 Нажимая джойстик вверх/вниз или поворачивая диск SELECT, выберите требуемый пункт меню.**

- Если подменю содержит много пунктов меню, с правой стороны подменю отображается полоса прокрутки, указывающая, что для просмотра других пунктов меню необходимо прокрутить его вверх или вниз.
- Метка ► рядом с пунктом меню указывает на наличие следующего подменю. Повторите шаги 3 и 4.

**5 Нажмите джойстик вправо или нажмите кнопку SET.**

- Оранжевая рамка выбора отображается на значении.
- Для возврата в предыдущее подменю нажмите кнопку CANCEL.

**6 Нажимая джойстик вверх/вниз или поворачивая диск SELECT, выберите требуемое значение, затем нажмите кнопку SET.**

- В зависимости от пункта меню, могут потребоваться дополнительные операции выбора.

**7 Нажмите кнопку MENU, чтобы закрыть меню.**** ПРИМЕЧАНИЯ**

- Недоступные пункты могут отображаться серым цветом.
- В любой момент меню можно закрыть, нажав кнопку MENU.
- При работе с беспроводным пультом ДУ используйте кнопки ▲, ▼, ◀, ▶ и SET таким же образом, как джойстик видеокамеры.
- Текущие настройки можно проверить на экранах состояния (📖 198).



В этом разделе рассматриваются основные операции по подготовке видеокамеры, такие как установка бленды объектива, установка и снятие наглазника, а также настройка видоискателя и экрана ЖК-дисплея.

## Установка бленды объектива

Установите бленду объектива для защиты объектива и уменьшения количества рассеянного света, попадающего в объектив.

1 Наденьте бленду на торец объектива таким образом, чтобы окошко для внешнего датчика мгновенной автофокусировки было направлено вниз (①), затем поверните бленду на 90° по часовой стрелке (②).

- Будьте осторожны, чтобы не деформировать бленду.
- Убедитесь, что бленда объектива совмещена с резьбой.

2 Затяните стопорный винт (③).

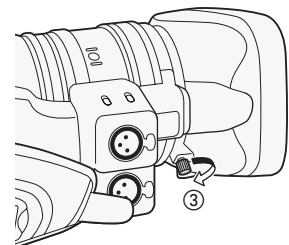
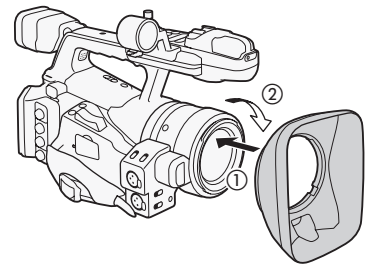

## Установка и снятие наглазника

### Установка наглазника

Установите наглазник, чтобы он закрывал резиновую часть блока видоискателя.

- Рычагом диоптрийной регулировки можно пользоваться даже при установленном наглазнике.
- Для работы левым глазом установите наглазник выступающей частью в противоположную сторону.

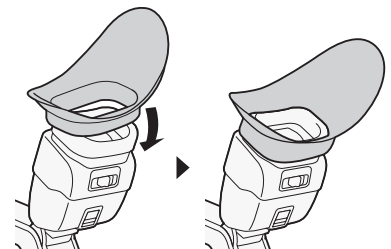

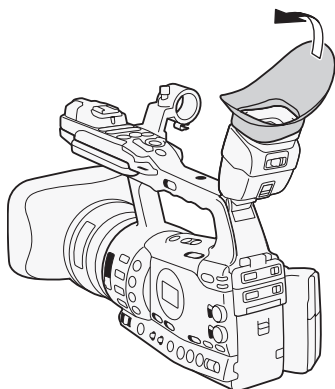

### Снятие наглазника

Снимите наглазник, как показано на рисунке.

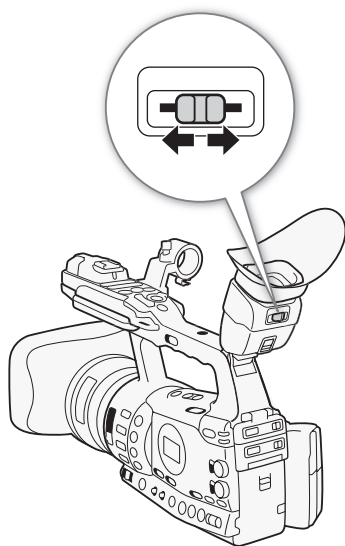

### Диоптрийная регулировка

Включите видеокамеру и произведите настройку рычагом диоптрийной регулировки.

## Использование ЖК-дисплея

Для удобства можно выдвинуть ЖК-дисплей влево или вправо, в зависимости от ситуации, возникшей при съемке.

### 1 Выдвиньте ЖК-дисплей.

- Чтобы выдвинуть ЖК-дисплей влево, нажмите на правую сторону панели ЖК-дисплея. Чтобы выдвинуть ЖК-дисплей вправо, нажмите на левую сторону.

### 2 Выдвигайте ЖК-дисплей, пока он не будет расположен перпендикулярно рукоятке (①).

### 3 Поворачивая ЖК-дисплей, установите его в требуемое положение (②).

#### **i** ПРИМЕЧАНИЯ

- По умолчанию при использовании ЖК-дисплея экран видеосъемки выключается. Однако можно также использовать оба дисплея одновременно. См. следующий раздел.
- Для ЖК-дисплея можно задать черно-белый режим (📖 36).
- Если при использовании приобретенной в магазине насадки на объектив изображение на экране оказывается перевернутым, с помощью настройки [👉 Other Functions] ➤ [Custom Function] ➤ [Scan Reverse Rec] можно восстановить правильную ориентацию изображения.

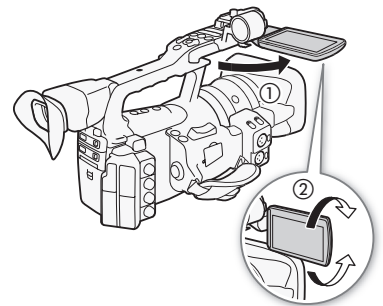
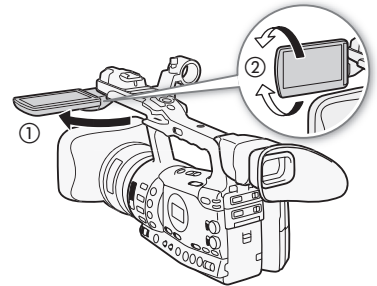

## Одновременное использования видеосъемки и ЖК-дисплея

По умолчанию при использовании ЖК-дисплея экран видеосъемки выключается. Для их одновременного использования выполните приведенные ниже операции.

Режимы работы: CAMERA MEDIA

### 1 Откройте подменю [LCD/VF Simul.].

[ LCD/VF Setup] ➤ [LCD/VF Simul.]

### 2 Выберите значение [On], затем нажмите кнопку SET.

#### **i** ПРИМЕЧАНИЯ

- При съемке с ЖК-дисплеем, развернутым в сторону снимаемого объекта, нажав кнопку MIRROR, можно произвести зеркальное отражение изображения на экране по вертикали.

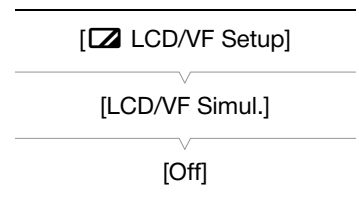

---

[ LCD/VF Setup]

---

[LCD Setup]  
[VF Setup]

---

[Brightness: 0]  
[Contrast: 0]  
[Color: 0]  
[Sharpness: 2]  
[Backlight: Normal]

---



---

[ LCD/VF Setup]

---

[LCD/VF B&W]

---

[Off]

---

### Настройка экрана видоискателя/ЖК-дисплея

Можно настраивать яркость, контрастность, цвета, резкость и подсветку видоискателя и ЖК-дисплея независимо друг от друга. Эти настройки не влияют на записываемое изображение.

Режимы работы:

1 Откройте меню настройки для видоискателя или экрана ЖК-дисплея.

[ LCD/VF Setup]  [LCD Setup] или [VF Setup]

2 Выберите пункт [Brightness], [Contrast], [Color], [Sharpness] или [Backlight] и нажмите кнопку SET.

3 Настройте параметр, затем нажмите кнопку SET.

- Для настройки других требуемых параметров повторяйте шаги 2 и 3.

#### ПРИМЕЧАНИЯ

- Если задать для назначаемой кнопки функцию [LCD Setup] ( 119), при нажатии этой кнопки открывается подменю [LCD Setup].

### Задание для экрана черно-белого режима

По умолчанию видоискатель и экран ЖК-дисплея работают в цветном режиме, но можно переключить их в черно-белый режим. Даже если на экран выводится черно-белое изображение, текст и значки на экране все равно отображаются в цвете.

Режимы работы:

1 Откройте подменю [LCD/VF B&W].

[ LCD/VF Setup]  [LCD/VF B&W]

2 Выберите значение [On], затем нажмите кнопку SET.

#### ПРИМЕЧАНИЯ

- Для экрана можно также установить черно-белый режим, задав назначаемую кнопку функции [LCD/VF B&W] ( 119).

### Регулировка ремня ручки

Отрегулируйте ремень ручки таким образом, чтобы указательный и средний пальцы доставали до качающегося переключателя зумирования на ручке, а большой палец доставал до кнопки START/STOP.

#### ! ВАЖНО

- Будьте внимательны, чтобы не уронить видеокамеру во время регулировки ремня ручки.

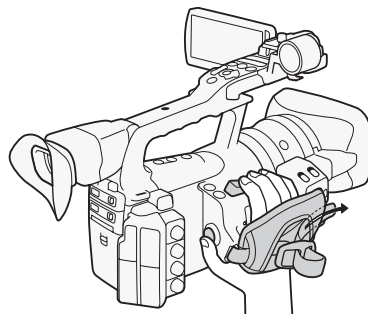

### Закрепление наплечного ремня

Пропустите концы ремня через кронштейны крепления и отрегулируйте длину ремня.

#### ! ВАЖНО

- Будьте внимательны, чтобы не уронить видеокамеру во время закрепления или регулировки наплечного ремня.

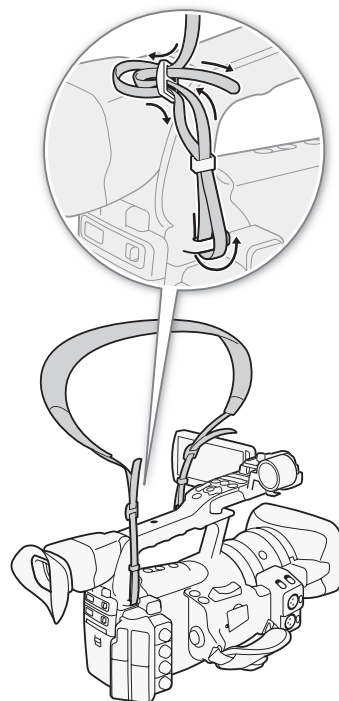

## Снятие и установка крышек разъемов

Снимите крышки для доступа к перечисленным ниже разъемам.

- Разъем HD/SD SDI\*
- Разъемы GENLOCK и TIME CODE\*
- Разъем VIDEO 2
- Разъемы  (наушники) и REMOTE
- Разъем HD/SD COMPONENT OUT
- Разъем AV
- Разъемы USB и HDMI OUT

\* Только **XF305**.

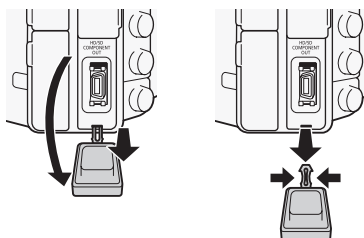

### Снятие крышек разъемов

- 1 Откройте крышку разъема и потяните ее наружу.
- 2 Возьмитесь за полосу, крепящую крышку разъема к видеокамере, и потяните за нее.

Для крышек разъемов HD/SD SDI, GENLOCK, TIME CODE и VIDEO 2 выполнять этот шаг не требуется.

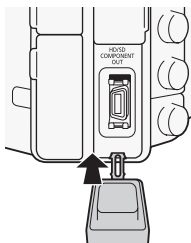

### Установка крышек разъемов

Для установки крышки разъема вставьте соединяющую полосу в отверстие.

#### ПРИМЕЧАНИЯ

- Если за соединяющую полосу трудно взяться пальцами, используйте пинцет или аналогичный инструмент.

## Использование беспроводного пульта дистанционного управления

### Установка элемента питания

Перед использованием беспроводного пульта ДУ вставьте в него прилагаемый плоский литиевый элемент питания CR2025.

- 1 Нажмите выступ в направлении стрелки (1) и извлеките держатель элемента питания (2).
- 2 Установите литиевый элемент питания стороной «+» наружу (3).
- 3 Установите держатель элемента питания (4).

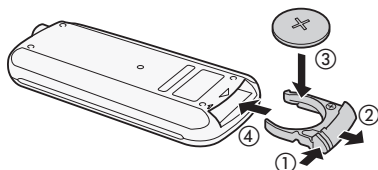

### Активизация беспроводного пульта ДУ

Режимы работы: CAMERA MEDIA

- 1 Откройте подменю [Wireless Controller].  
[ Other Functions]  [Wireless Controller]
- 2 Выберите значение [On], затем нажмите кнопку SET.

[ Other Functions]

[Wireless Controller]

[On]

## **i** ПРИМЕЧАНИЯ

- Беспроводной пульт ДУ можно также активизировать, задав функцию [Wireless Controller] для назначаемой клавиши (☰ 119).

### Использование беспроводного пульта ДУ для управления видеокамерой

При использовании беспроводного пульта ДУ направляйте его на датчик ДУ видеокамеры. При нажатии кнопок на беспроводном пульте ДУ загораются индикаторы съемки на видеокамере.

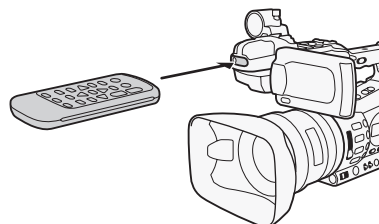

## **i** ПРИМЕЧАНИЯ

- При использовании кнопки START/STOP или кнопок ZOOM беспроводного пульта ДУ одновременно с требуемой кнопкой необходимо нажимать кнопку разрешения записи.
- Если управление видеокамерой с беспроводного пульта ДУ невозможно или возможно только с очень близкого расстояния, замените элемент питания.
- Если датчик дистанционного управления освещается сильным источником света или на него попадают прямые солнечные лучи, беспроводной пульт ДУ может не работать.

### Использование штатива



Видеокамеру можно устанавливать на штатив, но не следует использовать штативы с крепежными винтами длиной более 5,5 мм, так как они могут повредить видеокамеру.

#### Использование штатива с крепежными винтами 0,95 см (3/8 дюйма)

Для использования штатива с крепежными винтами 0,95 см (3/8 дюйма) необходимо сначала установить на видеокамеру дополнительно приобретаемое основание адаптера штатива ТВ-1, затем установить штатив на основание адаптера.

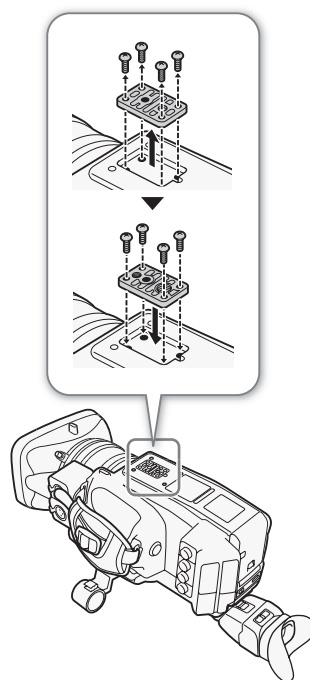
- 1 Снимите основание штатива с видеокамеры.
  - Выверните 4 винта, затем снимите основание.
- 2 Установите дополнительно приобретаемое основание адаптера штатива ТВ-1.
  - Надежно заверните 4 винта.
- 3 Установите штатив.
  - Надежно заверните винты штатива.
  - Если на штативе предусмотрен как монтажный винт 0,64 см (1/4 дюйма), так и монтажный винт 0,95 см (3/8 дюйма), надежно заверните оба винта.



Видеокамера записывает клипы на карты CompactFlash (CF), а фотографии\* – на карты памяти  SD и  SDHC. Видеокамера оснащена двумя гнездами для CF-карт. При первом использовании носителя для записи в данной видеокамере носитель следует инициализировать (☞ 43).

\* Видеокамера может записывать параметры пользовательского изображения и параметры камеры на SD-карту. Чтобы вместе с клипом записать примечание пользователя, с помощью прилагаемого программного обеспечения **Canon XF Utility** создайте файл примечания пользователя и запишите его на SD-карту. Видеокамера может считать файл и внедрить его в клип.

#### Совместимые CF-карты

В этой видеокамере можно использовать UDMA-совместимые\* CF-карты типа I емкостью не менее 512 МБайт. Дополнительные сведения см. на местном веб-сайте Canon.

\* Спецификация прямого доступа к памяти UDMA позволяет передавать данные между CF-картой и устройством с высокой скоростью (измеряемой в Мбит/с). В зависимости от CF-карты запись может оказаться невозможной даже при использовании UDMA-совместимой CF-карты.

#### ПРИМЕЧАНИЯ

- Невозможно гарантировать правильную работу всех CF-карт.



## Установка CF-карты

CF-карту можно установить в гнездо A или гнездо B CF-карт. При наличии двух CF-карт можно использовать оба гнезда.

1 Сдвиньте переключатель крышки гнезда CF-карты в направлении символа ◀ (①).

- Крышка гнезда CF-карты открывается вверх (гнездо A) или вниз (гнездо B).

2 Без перекосов вставьте CF-карту в гнездо до упора этикеткой вверх (②).

3 Закройте крышку гнезда CF-карты (③).

- Не пытайтесь закрыть крышку силой, если CF-карта неправильно установлена.

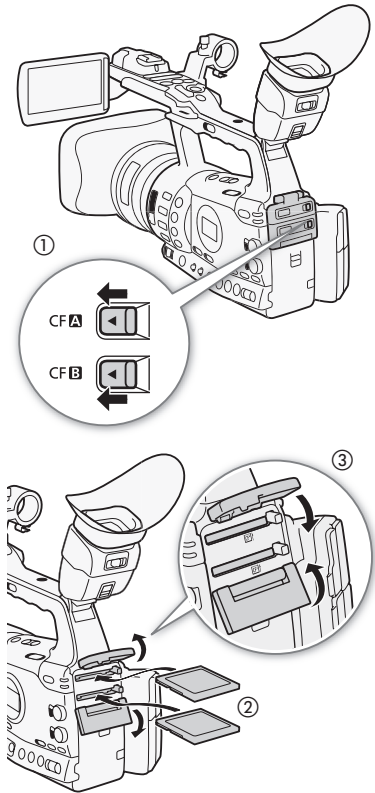

## Проверка состояния гнезд CF-карт

Состояние гнезд CF-карт можно быстро проверить, посмотрев на индикаторы обращения к карте CF **A**/CF **B**. См. следующую таблицу.

Цвет индикатора обращения	Состояние гнезда CF-карты
Красный	Производится обращение к CF-карте.
Зеленый	Запись/чтение возможны, и это гнездо CF-карты выбрано для записи/воспроизведения.
Индикатор не горит	CF-карта не установлена, гнездо CF-карты не выбрано или обращение с CF-карте не производится.

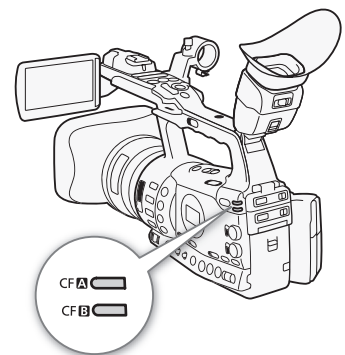

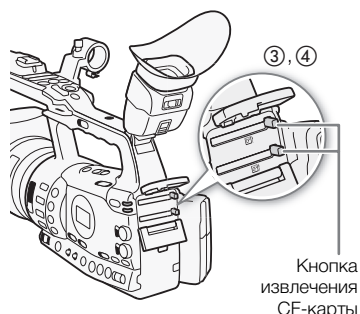
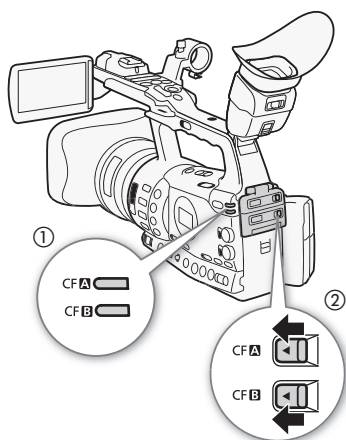

### Извлечение CF-карты

1 Дождитесь, пока выключится индикатор обращения к гнезду, из которого требуется извлечь CF-карту.

2 Сдвиньте переключатель крышки гнезда CF-карты в направлении символа ◀ (2).

- Крышка гнезда CF-карты открывается вверх (гнездо A) или вниз (гнездо B).

3 Нажмите кнопку извлечения CF-карты (3).

- Кнопка извлечения частично выдвигается.

4 Нажмите кнопку извлечения CF-карты, чтобы извлечь CF-карту (4).

5 Потянув за CF-карту, полностью извлеките ее и закройте крышку гнезда CF-карты.

### ! ВАЖНО

- Когда индикатор обращения к карте CF **A** или CF **B** горит красным цветом, соблюдайте следующие меры предосторожности; в противном случае возможна безвозвратная потеря данных:
  - не отсоединяйте источник питания и не выключайте видеокамеру;
  - не открывайте крышку гнезда CF-карты, к которой производится обращение.

### i ПРИМЕЧАНИЯ

- Если для функции [Other Functions] [Media Access LED] задано значение [Off], индикаторы обращения не загораются.

## Установка и извлечение SD-карты

- 1 Выключите видеокамеру (①).
- 2 Откройте крышку гнезда SD-карты.
- 3 Без перекосов до упора вставьте SD-карту в гнездо SD-карты этикеткой в сторону ремня ручки до фиксации со щелчком (②).
- 4 Закройте крышку гнезда SD-карты (③).
  - Не пытайтесь закрыть крышку силой, если SD-карта неправильно установлена.

### ! ВАЖНО

- Когда индикатор обращения к SD-карте мигает, соблюдайте следующие меры предосторожности; в противном случае возможна безвозвратная потеря данных:
  - не отсоединяйте источник питания и не выключайте видеокамеру;
  - не извлекайте SD-карту.
- Перед установкой или извлечением SD-карты выключайте видеокамеру. Установка или извлечение SD-карты при включенной видеокамере может привести к безвозвратной потере данных.
- Передняя и задняя стороны карт SD не взаимозаменяемы. При установке карты SD в неправильной ориентации возникнут неполадки в работе видеокамеры. Обязательно вставляйте карту SD так, как указано на шаге 3.

### i ПРИМЕЧАНИЯ

- **Для извлечения SD-карты:** один раз нажмите на SD-карту, чтобы освободить ее. Когда пружина вытолкнет SD-карту наружу, полностью извлеките карту.
- Если для функции [👤 Other Functions] [Media Access LED] задано значение [Off], индикаторы обращения не загораются.

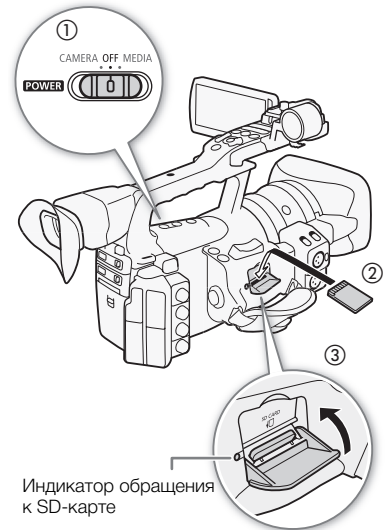

Индикатор обращения к SD-карте

## Инициализация носителя для записи

Перед первым использованием любого носителя для записи в данной видеокамере его следует инициализировать. Инициализацию носителя для записи можно также использовать, чтобы безвозвратно удалить все содержащиеся на нем данные.

При инициализации SD-карты можно выбрать быструю инициализацию, при которой стирается таблица размещения файлов, но не производится физическое удаление хранящихся данных, или полную инициализацию, при которой полностью стираются все данные.

[👤 Other Functions]

[Initialization]

Режимы работы: CAMERA MEDIA

1 Откройте подменю [Initialization].

[ Other Functions]  [Initialization]

2 Выберите значение [CF A], [CF B] или [SD card], затем нажмите кнопку SET.

#### Инициализация CF-карты

3 Выберите [OK] и нажмите кнопку SET.

4 При появлении запроса подтверждения нажмите кнопку SET.

- Производится инициализация CF-карты, и все содержащиеся на ней данные стираются.

#### Инициализация SD-карты

3 Выберите вариант [Complete] (полная инициализация) или [Quick] (быстрая инициализация), затем нажмите кнопку SET.

4 Выберите [OK] и нажмите кнопку SET.

- Если выбран вариант инициализации [Complete], выполняемую операцию можно отменить, дважды нажав кнопку SET. После этого SD-карту можно использовать, но все данные будут стерты.

5 При появлении запроса подтверждения нажмите кнопку SET.

- Производится инициализация SD-карты, и все содержащиеся на ней данные стираются.

#### ВАЖНО

- При инициализации носителя для записи безвозвратно стираются все данные, включая клипы с метками , защищенные фотографии и пользовательскую информацию об изображении. Восстановление утраченных данных невозможно. Обязательно заранее сохраняйте важные записи.
- В зависимости от карты SD, полная инициализация может занимать несколько минут.

#### ПРИМЕЧАНИЯ

- Во время съемки на CF-карту можно инициализировать другую CF-карту во втором гнезде CF-карты.

## Переключение между гнездами CF-карт

В видеокамере предусмотрено два гнезда CF-карт, CF **A** (гнездо CF-карты A) и CF **B** (гнездо CF-карты B). Если в оба гнезда установлены CF-карты, по мере необходимости можно переключаться между ними. Кроме того, если во время съемки используемая CF-карта полностью заполняется, съемка беспрепятственно продолжается на другую CF-карту (эстафетная запись). Эстафетная запись возможна с переключением с CF-карты в гнезде A на CF-карту в гнезде B и наоборот.

Режимы работы: CAMERA MEDIA

Нажмите кнопку **SLOT SELECT**.

- Индикатор обращения выбранного гнезда CF-карты загорается зеленым цветом.

### **i** ПРИМЕЧАНИЯ

- Если в оба гнезда CF-карт установлены CF-карты и открывается крышка выбранного гнезда, видеокамера автоматически переключается на другое гнездо.
- Кнопку **SLOT SELECT** невозможно использовать для переключения между гнездами CF-карт во время съемки.
- Если в режиме ускоренной съемки задана скорость потока данных 50 Мбит/с (☐ 56), эстафетная запись недоступна.

## Проверка оставшегося времени записи

Когда видеокамера находится в режиме CAMERA, на экране отображается используемое гнездо CF-карты и доступное время записи (в минутах\*), оставшееся на каждой из CF-карт. Когда видеокамера находится в режиме MEDIA, доступное время записи отображается на боковой панели.

На экране состояния [Media] (☐ 200) можно проверить оставшееся время записи, общий объем и использованный объем каждого носителя для записи, а также оставшееся количество фотографий.

\* Приблизительное оставшееся время записи основано на текущей скорости потока данных (☐ 56).

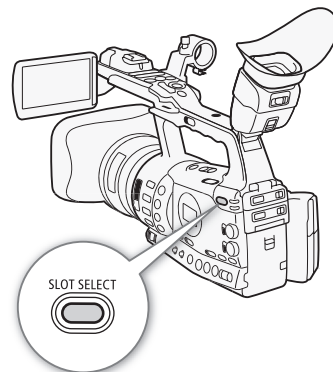

### Восстановление данных на CF-карте

В ситуациях, когда, например, во время записи данных была выключена видеокамера или извлечена CF-карта, возможно возникновение ошибок данных на CF-карте. В таком случае можно попробовать восстановить данные на CF-карте.

Режимы работы:

- 1 Установите в видеокамеру CF-карту с данными, которые требуется восстановить.
- 2 При появлении экрана с предложением восстановить данные выберите вариант [Yes] и нажмите кнопку SET.

#### ПРИМЕЧАНИЯ

- При выполнении этой операции стираются клипы длительностью менее 10 с. Кроме того, с конца записанных на CF-карту клипов стираются данные длительностью до 10 с.
- В некоторых ситуациях восстановление данных невозможно, например при повреждении файловой системы FAT32 или при физическом повреждении CF-карты.
- Во время съемки возможно восстановление данных на CF-карте, на которую не производится запись.

## Запись видео

Съемка

3

В этом разделе рассматриваются основные функции съемки. Перед тем как начать снимать, произведите предварительно тестовую съемку для проверки правильности работы видеокамеры. Снимайте в течение приблизительно 6 мин со скоростью потока данных 50 Мбит/с (📖 56). В случае сбоев в работе видеокамеры см. раздел *Устранение неполадок* (📖 204).

Подробные сведения о записи звука см. в разделе *Запись звука* (📖 98).

Режимы работы: CAMERA MEDIA

### Подготовка к съемке

- 1 Установите в видеокамеру заряженный аккумулятор (📖 24).
- 2 Установите CF-карту в гнездо CF-карты (📖 41).
  - Для использования эстафетной записи (📖 45) установите вторую CF-карту в другое гнездо CF-карты.
- 3 Снимите крышку с объектива.
- 4 Настройте видоискатель.

#### **i** ПРИМЕЧАНИЯ

- Во время съемки видеокамера может добавить к клипу примечание пользователя (📖 104). Оно может использоваться для записи таких сведений, как название клипа, имя оператора и место съемки. Однако примечание пользователя необходимо задать перед съемкой.
- Используя гнездо для крепежных винтов 0,64 см (1/4 дюйма), можно устанавливать на рукоятку дополнительно приобретаемые аксессуары.



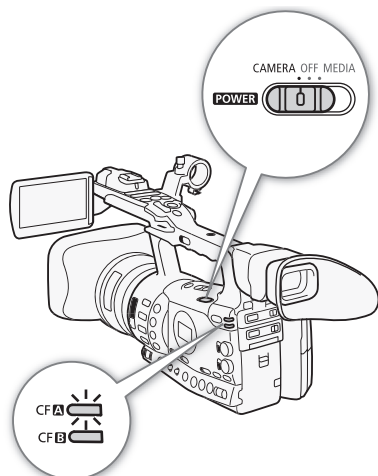

## Съемка

1 Нажав и удерживая нажатой кнопку на переключателе **POWER**, переместите переключатель в положение **CAMERA** (📖 27).

- Видеокамера включается в режиме **CAMERA** и переходит в режим паузы записи.
- Индикатор обращения к гнезду CF-карты, выбранному для записи, загорается красным цветом, затем цвет индикатора изменяется на зеленый.

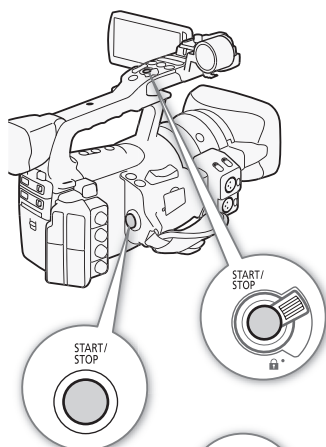

2 Для начала съемки нажмите кнопку **START/STOP**.

- Начинается запись. Загораются передний и задний индикаторы съемки, и на экране появляется индикатор записи [●REC].
- Можно использовать кнопку **START/STOP**, расположенную на боковой ручке, рукоятке или под кольцом диафрагмы.
- При использовании беспроводного пульта ДУ одновременно нажимайте кнопку **START/STOP** и кнопку разрешения записи.

3 Для приостановки съемки нажмите кнопку **START/STOP**.

- Клип\* записывается на CF-карту, и видеокамера переходит в режим паузы записи. Также выключаются индикаторы съемки.

\* Под термином «клип» понимается отрезок видеозаписи с момента нажатия кнопки **START/STOP** для начала съемки до момента повторного нажатия этой кнопки для приостановки съемки. В клип можно также включить параметры пользовательского изображения (📖 122) и метаданные (📖 104).

## ! ВАЖНО

- Когда индикатор обращения к карте **CF A** или **CF B** горит красным цветом, соблюдайте следующие меры предосторожности; в противном случае возможна безвозвратная потеря данных:
  - не открывайте крышку гнезда CF-карты, к которой производится обращение, и не извлекайте эту CF-карту;
  - не отсоединяйте источник питания и не выключайте видеокамеру.
- Обязательно регулярно сохраняйте свои записи (📖 167), особенно после съемки важных событий. Корпорация Canon не несет ответственности в случае утраты или повреждения каких-либо данных.



**i** ПРИМЕЧАНИЯ

- Кнопка START/STOP на рукоятке снабжена фиксирующим рычагом, предотвращающим случайное срабатывание. Установите фиксирующий рычаг в положение , если требуется исключить случайную приостановку съемки или если не планируется пользоваться кнопкой START/STOP. Верните рычаг в исходное положение, чтобы снова можно было пользоваться кнопкой START/STOP.
- Для просмотра последнего записанного клипа можно использовать параметр [ Other Functions]  [Rec Review] ( 111).
- Если назначаемой кнопке назначена функция [Add  Mark] или [Add  Mark] ( 119), нажав эту кнопку, можно добавить метку  или  в последний записанный клип.
- Для удаления последнего записанного клипа можно использовать параметр [ Other Functions]  [Clips]  [Delete Last Clip] ( 194). Можно также назначить назначаемой кнопке функцию [Delete Last Clip].
- **XF305** Если для параметра [ Other Functions]  [SDI Rec Command] задано значение [On] и к видеокамере с помощью разъема HD/SD SDI подключено другое устройство, то при запуске и остановке съемки на видеокамере на другом устройстве также начинается или останавливается запись. Дополнительные сведения см. на местном веб-сайте Canon.

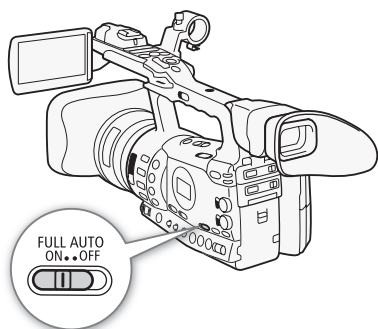

### Съемка в полностью автоматическом режиме

Переместите переключатель FULL AUTO в положение ON, чтобы переключить видеокамеру в полностью автоматический режим. В полностью автоматическом режиме видеокамера автоматически устанавливает диафрагму, коэффициент усиления, выдержку затвора и баланс белого. Видеокамера автоматически непрерывно настраивает яркость и баланс белого\*. Однако в полностью автоматическом режиме автофокусировка не включается.

\* Для режима экспонометра (☐ 75) устанавливается значение [Standard], для уровня автоэкспозиции (☐ 75) устанавливается значение [±0], а для ограничения АРУ (☐ 67) устанавливается значение [Off/21 dB].

### О клипах

Когда видеокамера записывает клип, она назначает имя клипа длиной в 6 символов, состоящее из 2-буквенного префикса и 4 цифр (например, «AA0001»). Цифры увеличиваются каждый раз при записи клипа. С помощью параметров [👉 Other Functions] [Clips] [Title Prefix] и [Number Setting] можно заранее задать начальное имя клипа. После записи клипа изменить его имя невозможно.

Для клипов с длительным временем съемки видеофайл (поток) в клипе разделяется приблизительно через каждые 2 Гбайта. Даже в этом случае воспроизведение будет непрерывным.

### **i** ПРИМЕЧАНИЯ

- Если съемка производится с двумя CF-картами, и используемая CF-карта полностью заполняется, запись клипа продолжается без перебоев на другую CF-карту (эстафетная запись). В таком случае запись производится в отдельные клипы.
- Если запись производилась с использованием пользовательских параметров изображения и метаданных, эти параметры записываются вместе с клипом. Дополнительные сведения см. в разделах *Параметры пользовательского изображения* (☐ 122) и *Использование метаданных* (☐ 104).

### Экранная индикация

В этом разделе рассматривается различная индикация, отображаемая на экране в режиме **CAMERA**. С помощью функции пользовательской индикации (☰ 136) можно отображать или скрывать большую часть экранных индикаторов. Такие экранные индикаторы обозначены звездочкой (\*).

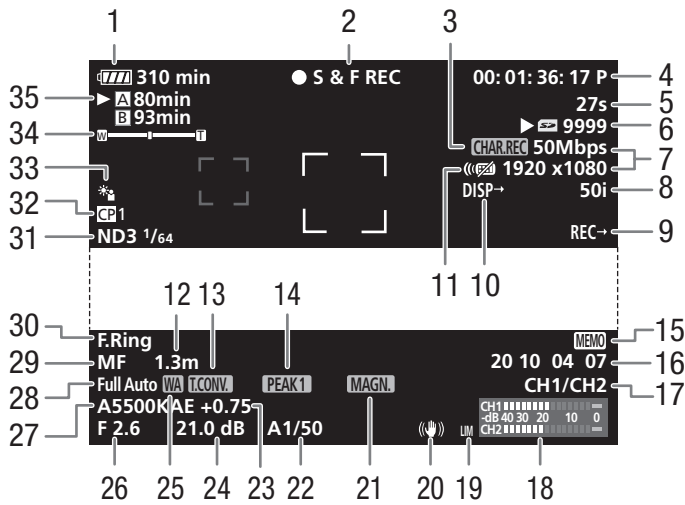

При отображении даты и времени:

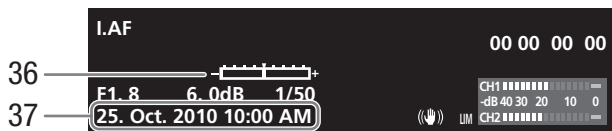

- |  |   |
|--|---|
| 1 Оставшееся время работы от аккумулятора* (📖 54)          | 20 Стабилизатор изображения* (📖 66)                   |
| 2 Операция записи* (📖 54)                                  | 21 Увеличение* (📖 61)                                 |
| 3 Запись символов* (📖 135)                                 | 22 Выдержка затвора* (📖 70)                           |
| 4 Временной код* (📖 91)                                    | 23 Уровень автоэкспозиции (📖 75)                      |
| 5 Счетчик интервала* (📖 112)                               | 24 Усиление* (📖 67)                                   |
| 6 Состояние SD-карты*                                      | 25 Широкоугольная насадка                             |
| 7 Скорость потока данных/ Разрешение* (📖 56)               | 26 Величина диафрагмы* (📖 73)                         |
| 8 Частота кадров* (📖 56)                                   | 27 Баланс белого* (📖 78)                              |
| 9 Команда записи для разъема SDI (📖 195)                   | 28 Полностью автоматический режим* (📖 50)             |
| 10 Индикация выходов* (📖 164)                              | 29 Режим фокусировки* (📖 57)                          |
| 11 Беспроводной пульт ДУ* (📖 38)                           | 30 Предупреждение кольца фокусировки* (📖 57)          |
| 12 Расстояние до объекта* (📖 58)                           | 31 Фильтр нейтральной плотности* (📖 77)               |
| 13 Цифровой телеконвертер* (📖 186)                         | 32 Пользовательское изображение* (📖 122)              |
| 14 Выделение резкостью* (📖 60)                             | 33 Режим экспозамера* (📖 75)                          |
| 15 Примечание пользователя* (📖 104)                        | 34 Индикатор зума* (📖 82)                             |
| 16 Пользовательский бит* (📖 94)                            | 35 Состояние CF-карты/ доступное время съемки* (📖 54) |
| 17 Канал аудиовыхода* (📖 166)                              | 36 Шкала экспозиции* (📖 69)                           |
| 18 Измеритель уровня звука (📖 102)                         | 37 Дата и время* (📖 28)                               |
| 19 Ограничитель пиковых значений звукового сигнала (📖 102) |   |

### ПРИМЕЧАНИЯ

- Нажав кнопку DISPLAY, можно отключить большинство значков и индикаторов.
- Если рядом с индикацией баланса белого, величины диафрагмы, усиления или выдержки затвора отображается значок A, это означает, что для этого параметра включен автоматический режим.

### Индикация на боковой панели



Указанную ниже информацию можно проверить на боковой панели, даже если ЖК-дисплей убран.



#### **i** ПРИМЕЧАНИЯ

- Когда видеочкамера находится в режиме **MEDIA**, временной код и настройка временного кода не отображаются.
- Индикация [EXT-LOCK] отображается только на модели XF305.

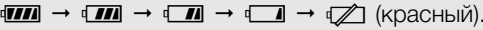
### 1 Оставшееся время работы от аккумулятора

- Этот значок показывает грубую оценку оставшегося заряда в процентах от полного заряда аккумулятора. Рядом со значком отображается оставшееся время съемки/воспроизведения от аккумулятора, в минутах.
-  (красный).  
Если отображается символ , замените аккумулятор полностью заряженным.
- В зависимости от условий эксплуатации видеокамеры и аккумулятора, фактический заряд аккумулятора может отображаться неточно.





### 2 Операция записи

● REC	Съемка
STBY	Пауза записи
● INT REC	Съемка с интервалом
INT STBY (INT мигает)	Пауза съемки с интервалом
● FRM REC	Покадровая съемка
● FRM STBY	Пауза покадровой съемки (после начала съемки)
FRM STBY (FRM мигает)	Пауза покадровой съемки (до начала съемки)
● S&F REC	Замедленная и ускоренная съемка
S&F STBY	Пауза замедленной и ускоренной съемки
● PRE REC	Предварительная съемка (после нажатия кнопки START/STOP)
PRE REC STBY	Предварительная съемка (до нажатия кнопки START/STOP)

### 25 Широкоугольная насадка

- Указывает, установлена ли дополнительно приобретаемая широкоугольная насадка WA-H82 ( 86).

### 35 Состояние CF-карты/доступное время съемки

- Состояние CF-карты отображается следующими значками.
  -   Запись на CF-карту возможна
  -   CF-карта отсутствует или запись на нее невозможна
  - Выбранная для записи CF-карта отображается меткой .

## Режим энергосбережения

Включайте режим энергосбережения для выключения экрана и сокращения потребления энергии аккумулятора. При нажатии кнопки видеокамера немедленно возвращается в режим паузы записи.

### 1 Удерживайте кнопку POWER SAVE нажатой не менее 2 с.

- Экран выключается, и видеокамера переходит в режим энергосбережения.
- В режиме энергосбережения индикаторы съемки дважды мигают приблизительно каждые 3 с. В видеокамере сохраняются предыдущие временной код и настройки видеокамеры.

### 2 Для возврата видеокамеры в режим паузы записи нажмите кнопку POWER SAVE.

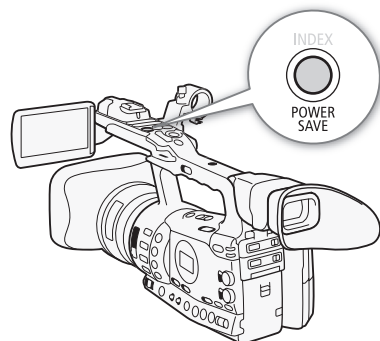

## Конфигурация видеосигнала: скорость потока данных, разрешение и частота

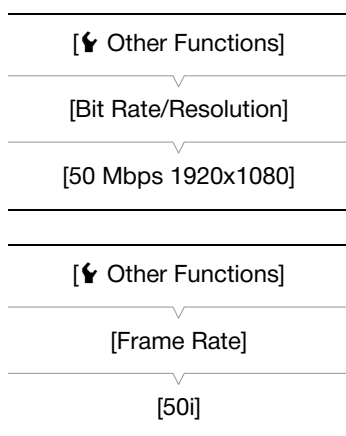

Перед началом съемки выберите скорость потока данных, разрешение (размер кадра) и частоту кадров, оптимальные для Ваших творческих целей.

Режимы работы:

1 Откройте подменю [Bit Rate/Resolution], чтобы задать скорость потока данных и разрешение.

[Other Functions] → [Bit Rate/Resolution]

2 Выберите требуемый вариант и нажмите кнопку SET.

- Выбранные скорость потока данных и разрешение отображаются с правой стороны экрана.

3 Откройте подменю [Frame Rate], чтобы задать частоту кадров.

[Other Functions] → [Frame Rate]

4 Выберите требуемый вариант и нажмите кнопку SET.

- Выбранная частота кадров отображается с правой стороны экрана.

### ПРИМЕЧАНИЯ

- Подробные сведения о сигнале, выводимом на каждый из разъемов, см. в разделе *Конфигурация выходного видеосигнала* (159).

### Доступные настройки скорости потока данных, разрешения и частоты кадров

Скорость потока данных*	Разрешение	Частота кадров		
		50i	50P	25P
50 Мбит/с (CBR 4:2:2)	1920 x 1080	●	–	●
	1280 x 720	–	●	●
35 Мбит/с (VBR 4:2:0)	1920 x 1080	●	–	●
	1280 x 720	–	●	●
25 Мбит/с (CBR 4:2:0)	1440 x 1080	●	–	●

\* В первой строке указана скорость потока данных (Мбит/с); во второй строке в скобках указано, является ли скорость потока данных постоянной (CBR) или переменной (VBR), а также приводится схема дискретизации цветов.



В данной видеокамере предусмотрено 4 способа настройки фокусировки. В случае полностью ручной или ручной фокусировки для более точной настройки фокуса можно использовать функции выделения резкостью и увеличения.

Полностью ручная фокусировка (FULL MF): для фокусировки используйте кольцо фокусировки. Кольцо фокусировки работает в ограниченном режиме (кольцо имеет физические ограничители), и можно пользоваться индикатором расстояния на кольце.

Ручная фокусировка (MF): для фокусировки используйте кольцо фокусировки. Кольцо фокусировки работает в неограниченном режиме (кольцо не имеет физических ограничителей), и невозможно пользоваться индикатором расстояния на кольце.

Автофокусировка (AF): видеокамера непрерывно автоматически настраивает фокусировку. При использовании автофокусировки можно выбрать режим мгновенной или обычной автофокусировки. Можно также использовать кольцо фокусировки (без физических ограничителей).

Автофокусировка при нажатии (PUSH AF): при использовании режима ручной фокусировки или обычной автофокусировки видеокамеру можно переключать в режим мгновенной автофокусировки на время, пока удерживается нажатой кнопка PUSH AF.

Режимы работы:

## Режим полностью ручной фокусировки

При использовании режима полностью ручной фокусировки можно настраивать фокусировку вручную только с помощью кольца фокусировки. Так как кольцо фокусировки имеет ограниченный диапазон перемещения, легко понять, где находятся положения макро и бесконечность. Кроме того, кольцо фокусировки показывает приблизительное расстояние до объекта.

- 1 Нажмите кнопку PUSH (кнопка разблокировки кольца режима фокусировки) на кольце режима фокусировки и поверните кольцо в положение FULL MF.

- В левом нижнем углу экрана отображается значок [MF].

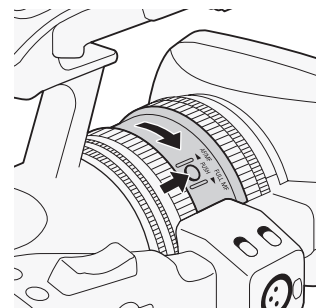

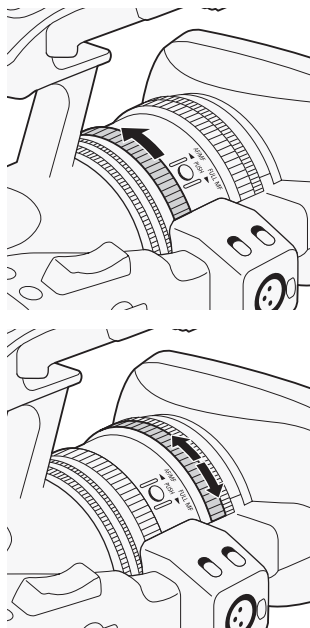

2 Установите объектив в положение максимального телефото.

3 Сфокусируйтесь, поворачивая кольцо фокусировки.

- Если фокусировка произведена в положении максимального телефото, изображение будет сфокусированным во всем диапазоне зумирования.

#### ПРИМЕЧАНИЯ

- **Использование индикации расстояния до объекта на экране:**
  - При переключении видеокamеры из режима автофокусировки или при настройке фокусировки с помощью кольца фокусировки на экране в течение примерно 3 с отображается приблизительное расстояние до объекта.
  - Используйте отображаемое расстояние до объекта только как оценку; если в определенном диапазоне зумирования значение расстояния не имеет достаточной точности, оно отображается серым цветом.
  - [ $\infty$ ] обозначает фокусировку на бесконечность, а [ $\infty-$ ] – фокусировку за бесконечность.
  - С помощью параметра [ $\left[ \right]$  Other Functions]  $\left[ \right]$  [Custom Function]  $\left[ \right]$  [Obj. Dist. Unit] можно выбирать единицы измерения расстояния – метры или футы ( $\left[ \right]$  135).
  - Если установлена дополнительно приобретаемая широкоугольная насадка WA-H82, правильное расстояние до объекта не отображается.

### Режим ручной фокусировки

Для ручной фокусировки поворачивайте кольцо фокусировки. Чем быстрее поворачивается кольцо фокусировки, тем быстрее производится фокусировка на объект.

- 1 Установите переключатель FOCUS в положение M.
  - В левом нижнем углу экрана отображается значок [MF].

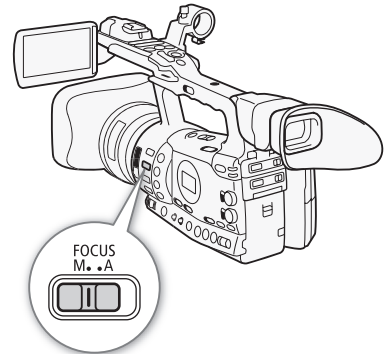

- 2 Нажмите кнопку PUSH (кнопка разблокировки кольца режима фокусировки) на кольце режима фокусировки и поверните кольцо в положение AF/MF.

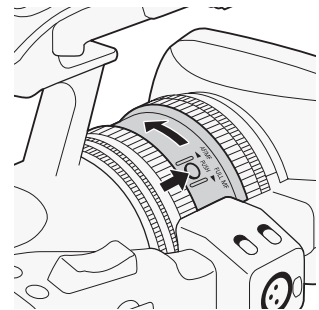

- 3 Сфокусируйтесь, поворачивая кольцо фокусировки.

**i** ПРИМЕЧАНИЯ

- **При использовании полностью ручного режима фокусировки:**
  - Если повернуть кольцо фокусировки слишком быстро, немедленная фокусировка видеокамеры может оказаться невозможной. В таком случае видеокамера сфокусируется на объекте после завершения поворота кольца фокусировки.
  - При переключении видеокамеры из режима ручной фокусировки в режим полностью ручной фокусировки положение фокусировки автоматически настраивается в соответствии с индикатором расстояния на кольце фокусировки.
  - Настройка фокусировки с помощью пульта ДУ, подключенного к разъему REMOTE, невозможна.
- Во время зумирования можно настраивать фокусировку с помощью кольца фокусировки. Если изначально в видеокамере был установлен режим автофокусировки, после ручной настройки фокусировки восстанавливается режим автофокусировки.
- Чувствительность кольца фокусировки в режиме ручной фокусировки можно задать с помощью параметра [Other Functions] ➤ [Custom Function] ➤ [F. Ring Control] (📖 135).

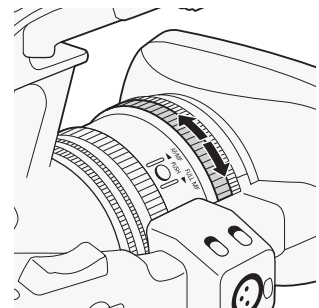

- Если после ручной фокусировки на некоторое время оставить видеокамеру с включенным питанием, со временем фокусировка на объект может быть утрачена. Такое небольшое смещение фокуса возможно в связи с повышением температуры внутри видеокамеры и объектива. Перед возобновлением съемки проверяйте фокусировку.

### Использование функций помощи при фокусировке

Для более точной фокусировки в режиме полностью ручной фокусировки или ручной фокусировки можно пользоваться двумя функциями помощи при фокусировке – выделение резкостью, которая повышает контрастность за счет подчеркивания контуров объекта, и увеличение, которая увеличивает изображение на экране. Для большего эффекта можно использовать одновременно обе функции.

Можно также во время использования функций помощи при фокусировке переключать экран в черно-белый режим с помощью параметра [ Other Functions] [Custom Function] [F. Assist. B&W] ( 135).

LCD/VF Setup

[Select]  
(в пункте [Peaking])

[Peaking 1]

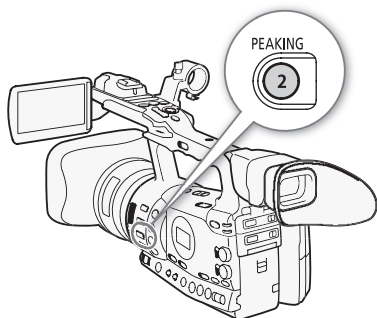

### Выделение резкостью

В видеокамере предусмотрены два уровня выделения резкостью. Выберите уровень до включения выделения резкостью.

1 Для выбора уровня выделения резкостью откройте подменю [Select] (в пункте [Peaking]).

LCD/VF Setup [Select] (в пункте [Peaking])

2 Выберите требуемый уровень и нажмите кнопку SET.

3 Нажмите кнопку PEAKING.

- Отображается значок выделения резкостью (**PEAK1** или **PEAK2**), и контуры изображения становятся более четкими.
- Для выключения выделения резкостью снова нажмите эту кнопку.
- Включать и выключать выделение резкостью можно также с помощью параметра [ LCD/VF Setup] [Peaking].

### ПРИМЕЧАНИЯ

- Выделение резкостью производится только на экране видеокамеры. Оно не отображается на внешнем мониторе, подключенном к видеокамере.
- Выделение резкостью не влияет на записываемое изображение.
- Цвет, усиление и частоту двух уровней выделения резкостью можно задавать независимо друг от друга.

- При настройке фокусировки в режиме полностью ручной фокусировки или ручной фокусировки можно использовать параметр [Other Functions] ➤ [WFM (LCD)] ➤ [Edge Monitor] (108), чтобы еще больше повысить точность фокусировки.

## Увеличение

Нажмите кнопку MAGN.

- В нижней части экрана отображается символ **MAGN.**, и центральная часть экрана увеличивается приблизительно в 2 раза\*.
- Для отмены функции снова нажмите эту кнопку.

\* Увеличение на экране ЖК-дисплея и на экране видеоскатора различно. Увеличение также отличается в зависимости от конфигурации видеосигнала.

### **i** ПРИМЕЧАНИЯ

- Увеличение производится только на экране видеокамеры. Оно не отображается на внешнем мониторе, подключенном к видеокамере.
- Увеличение не влияет на записываемое изображение.

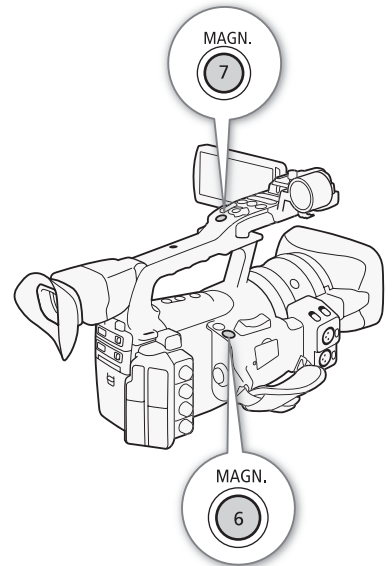

## Режим автофокусировки

В видеокамере используется система автофокусировки TTL с непрерывной фокусировкой на объект в центре экрана. Диапазон фокусировки составляет от 2 см (в максимально широкоугольном положении, измеряется от торца оправы объектива) до ∞.

В режиме автофокусировки можно поворачивать кольцо фокусировки вручную. После того как Вы прекратите поворачивать кольцо фокусировки, видеокамера возвращается в режим автофокусировки. Это удобно, например, при фокусировке на объект, расположенный за окном.

- 1 Нажмите кнопку PUSH (кнопка разблокировки кольца режима фокусировки) на кольце режима фокусировки и поверните кольцо в положение AF/MF.

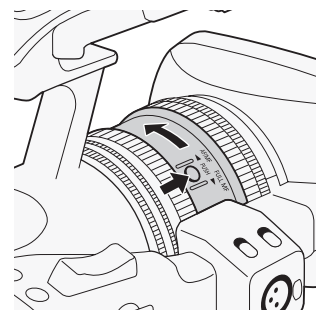

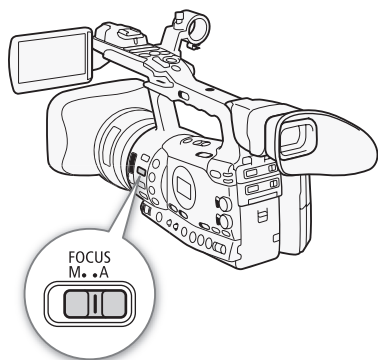

## 2 Установите переключатель FOCUS в положение A.

- В левом нижнем углу экрана отображается значок [I.AF].

---

[Camera Setup]

[AF Mode]

[Speed]

[Instant]

---

### Установка режима автофокусировки

Можно выбрать, как производится фокусировка видеокамеры в режиме автофокусировки.

#### 1 Откройте подменю скорости автофокусировки [Speed].

[Camera Setup] ➤ [AF Mode] ➤ [Speed]

#### 2 Выберите требуемый вариант и нажмите кнопку SET.

#### Варианты

- [Instant]: Задает режим мгновенной автофокусировки. Фокусировка настраивается с максимальной скоростью. Этот режим удобен даже при съемке с очень высокой или низкой освещенностью. В этом режиме для фокусировки используется как система TTL, так и внешний датчик.
- [Normal]: Задает режим обычной автофокусировки. Настройка автофокусировки производится на стабильной скорости.

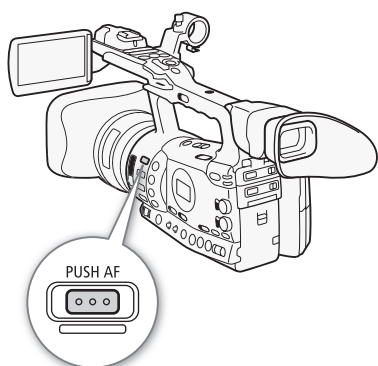

### Временное включение автофокусировки

В режиме ручной фокусировки или в режиме обычной автофокусировки нажмите кнопку PUSH AF и удерживайте ее нажатой.

- Автофокусировка (режим мгновенной автофокусировки) действует в течение времени, пока удерживается нажатой кнопка PUSH AF. Можно также использовать кнопку PUSH AF на дополнительно приобретаемом контроллере дистанционного управления зумированием ZR-2000.

## ПРИМЕЧАНИЯ

- При съемке с ярким освещением отверстие диафрагмы видеокамеры уменьшается. Этот эффект, который может привести к смазыванию изображения, более заметен в широкоугольной области диапазона зумирования. Включите или выключите встроенный фильтр нейтральной плотности в соответствии с индикацией на экране ( 77).
- При установке на видеокамеру широкоугольной насадки WA-H82 режим мгновенной фокусировки и режим автофокусировки при нажатии кнопки PUSH AF недоступны.
- Если задана частота кадров [25P], время выполнения автофокусировки увеличивается по сравнению со временем автофокусировки при частоте кадров [50].
- Во время съемки при недостаточной освещенности диапазон фокусировки сужается, и изображение может выглядеть смазанным.
- Автофокусировка может быть неэффективной для перечисленных ниже объектов. В этом случае сфокусируйтесь вручную.
  - Отражающие поверхности
  - Объекты с низкой контрастностью или без вертикальных линий
  - Быстро движущиеся объекты
  - Объекты, снимаемые через грязные или мокрые стекла
  - Ночные сюжеты

## Обнаружение лиц и фокусировка на них

В режиме автофокусировки видеокамера может определить лицо человека, автоматически сфокусироваться на него и даже отслеживать человека по мере его перемещения. Если в кадре находятся несколько человек, один из них выбирается в качестве главного объекта (с белой рамкой обнаружения лица) и видеокамера фокусируется на лицо этого человека.

### 1 Откройте подменю [Face AF].

 Camera Setup] ➤ [AF Mode] ➤ [Face AF]

### 2 Выберите значение [On], затем нажмите кнопку SET.

### 3 Задайте назначаемой кнопке функцию [Select Face] ( 119).



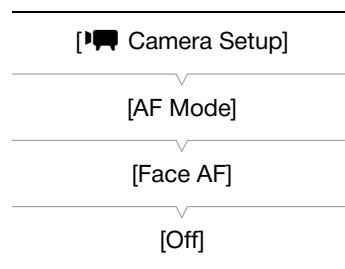

### 4 Наведите видеокамеру на объект.

- Если в кадре присутствуют несколько человек, видеокамера автоматически выберет одного из них в качестве главного объекта. Видеокамера выделяет главный объект белой рамкой обнаруженного лица, а другие лица – серыми рамками.



- Чтобы изменить главный объект при наличии нескольких человек, нажимайте назначаемую кнопку, для которой задана функция [Select Face].

#### ПРИМЕЧАНИЯ

- Видеокамера может ошибочно обнаруживать лица у объектов, не являющихся людьми. В таком случае отключите обнаружение лиц.
- В некоторых случаях лица могут обнаруживаться неправильно. Ниже приведены типичные примеры:
  - лица, являющиеся очень мелкими, крупными, темными или светлыми относительно всего изображения;
  - лица, повернутые в сторону, по диагонали или частично скрытые.
- Использование обнаружения лиц невозможно в следующих случаях:
  - если установлена выдержка затвора более 1/25;
  - если используется режим замедленной или ускоренной съемки и для частоты кадров при съемке установлено значение, меньшее 24P;
  - если для параметра [ Other Functions]  [Custom Function]  [Scan Reverse Rec] задано значение [On].
- При обнаружении лица объекта видеокамера добавляет в этот кадр метку события. Затем с помощью прилагаемой программы Canon XF Utility можно производить поиск меток событий в клипе.
- Если для назначаемой кнопки задана функция [Face AF] ( 119), данный режим автофокусировки можно включать с помощью этой кнопки.

 Camera Setup]

[Focus Limit]

[Off]

### Ограничение диапазона фокусировки и макросъемка

По умолчанию диапазон фокусировки видеокамеры позволяет выполнять макросъемку. Можно включить ограничение диапазона фокусировки. Диапазон фокусировки 2 см – ∞ (в полностью широкоугольном положении) сужается до диапазона 1 м – ∞ (во всем диапазоне зумирования).

#### 1 Откройте подменю [Focus Limit].

 Camera Setup]  [Focus Limit]

#### 2 Выберите значение [On], затем нажмите кнопку SET.

- Выберите значение [Off], чтобы разрешить макросъемку.

#### ПРИМЕЧАНИЯ

- Если в видеокамере установлен режим полностью ручной фокусировки, ограничение диапазона фокусировки включено.



- Если для назначаемой кнопки задана функция [Focus Limit] (📖 119), ограничение диапазона фокусировки можно включать с помощью этой кнопки.

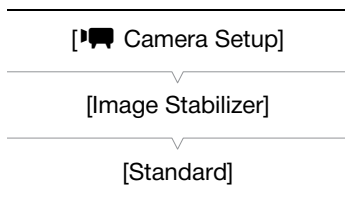

Стабилизатор изображения служит для компенсации сотрясения видеокамеры, позволяя получить более устойчивые кадры. Предусмотрено 3 способа стабилизации изображения; выберите наиболее подходящий способ.

Режимы работы: CAMERA MEDIA



### 1 Откройте подменю [Image Stabilizer].

[Camera Setup] → [Image Stabilizer]

### 2 Выберите требуемый вариант и нажмите кнопку SET.

- Значок выбранного режима отображается внизу экрана.

#### Варианты

- [Powered] : Режим Powered IS наиболее эффективен, когда оператор стоит неподвижно и снимает удаленные объекты с использованием больших коэффициентов зумирования (по мере приближения к диапазону телефото). Этот режим не подходит для съемки с изменением наклона видеокамеры или с панорамированием.
- [Dynamic] : Режим Dynamic IS обеспечивает большую степень компенсации сотрясения камеры, например при съемке во время ходьбы, и наиболее эффективен в положениях зумирования, близких к полностью широкоугольному положению.
- [Standard] : Режим Standard IS обеспечивает меньшую степень компенсации сотрясения камеры, например при съемке неподвижным оператором, и подходит для съемки естественно выглядящих сюжетов.
- [Off]: Используйте эту настройку, когда видеокамера установлена на штатив.

#### ПРИМЕЧАНИЯ

- По умолчанию режим [Standard] задан назначаемой кнопке 1, но его можно назначить и другой назначаемой кнопке. Нажав эту кнопку, можно включить стандартную стабилизацию изображения.
- Если для назначаемой кнопки задана функция [Dynamic IS] или [Powered IS] (119), назначенный режим можно включать или выключать с помощью этой кнопки.
- Если сотрясения видеокамеры слишком велики, стабилизатор изображения может не обеспечивать полную компенсацию.
- Если используется режим [Dynamic], компенсация значительного сотрясения видеокамеры может негативно повлиять на контуры изображения (например, повторное изображение, артефакты и темные области).

Функция регулировки усиления настраивает уровень генерируемого видеосигнала в зависимости от условий освещения и съемки. Можно выбрать автоматическую или ручную регулировку усиления.

Режимы работы: CAMERA MEDIA

### Автоматическая регулировка усиления (AGC)

Усиление автоматически настраивается на основе яркости объекта.

Установите переключатель AGC в положение ON.

- На экране рядом со значением усиления отображается значок **A**.
- Если в видеокамере установлен полностью автоматический режим (☐ 50), включается автоматическая регулировка усиления.

### Задание ограничения усиления (ограничение AGC)

Если переключатель AGC установлен в положение ON, можно включить ограничение коэффициента усиления, чтобы исключить установку коэффициента усиления, превышающего заранее заданный предел в диапазоне от 3 до 18 дБ.

- 1 Откройте подменю [AGC Limit].  
[Camera Setup] → [AGC Limit]
- 2 Выберите требуемый уровень и нажмите кнопку SET.

### Доступные значения ограничения усиления

Off/21 dB	18 dB	15 dB	12 dB	9 dB	6 dB	3 dB
-----------	-------	-------	-------	------	------	------

### **i** ПРИМЕЧАНИЯ

- Если в видеокамере установлен полностью автоматический режим (☐ 50), для параметра [AGC Limit] устанавливается значение [Off/21 dB].

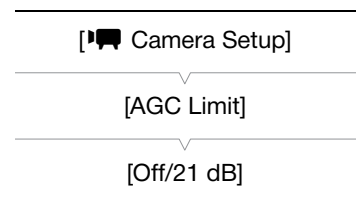
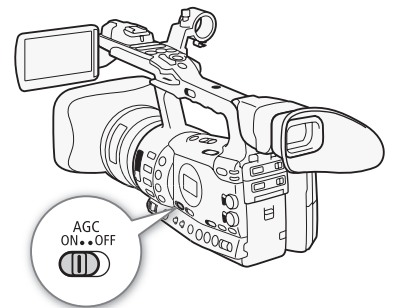

### Ручная регулировка усиления

Для ручной регулировки усиления установите переключатель AGC в положение OFF. Можно выбрать один из 3 заранее заданных уровней усиления (L: низкий, M: средний, H: высокий), которым можно независимо задавать значения усиления. Возможна также точная настройка усиления с шагом 0,5 дБ.

[Camera Setup]	
[Gain]	
[L	0.0 dB]
[M	6.0 dB]
[H	12.0 dB]

### Назначение коэффициентов усиления различным положениям переключателя GAIN

Можно назначить отдельные значения усиления для положений L, M и H переключателя GAIN.

- Откройте подменю [Gain].  
[Camera Setup] ➤ [Gain]
- Выберите пункт [L], [M] или [H] и нажмите кнопку SET.
- Выберите требуемый уровень усиления.
  - Для точной настройки усиления выберите пункт [Fine Tuning], затем выберите требуемый уровень усиления.
  - Для требуемой настройки других положений переключателя повторите шаги 2 и 3.

### Доступные уровни усиления

Setting	Описание
-6.0 dB, -3.0 dB	Съемка с низким уровнем шумов для съемки сюжетов в помещении, при низкой освещенности или сюжетов с низкой контрастностью.
0.0 dB	Для реалистичных ночных сюжетов или сюжетов с искусственным освещением.
3.0 dB, 6.0 dB, 12.0 dB, 18.0 dB, 21.0 dB, 33.0 dB	Повышенная яркость для съемки сюжетов в особо темном помещении или при особо низкой освещенности.
[Fine Tuning] (0.0 – 21.0 dB)	Выберите пункт [Fine Tuning] для регулировки усиления с шагом 0,5 дБ.

**Применение назначенного уровня усиления**

- 1 Установите переключатель AGC в положение OFF.
- 2 Установите переключатель GAIN в положение L, M или H.
  - Задается уровень усиления, назначенный выбранному положению переключателя GAIN.

**Шкала экспозиции**

Шкала экспозиции

Если для установки значений усиления и диафрагмы задан ручной режим, а для выдержки затвора автоматический режим не задан, на экране отображается шкала экспозиции. Шкала экспозиции показывает приблизительную настройку экспозиции в диапазоне +/- 2 EV. За пределами этого диапазона индикатор будет мигать.

**i ПРИМЕЧАНИЯ**

- При выборе высоких значений коэффициента усиления изображение может немного мерцать. Особенно это касается значения 33,0 дБ – оно позволяет снимать с высокой чувствительностью, но повышает вероятность появления шумов и артефактов (белые точки, вертикальные полосы или появление блочной структуры на изображении).
- Можно также воспользоваться настройкой [Other Functions] [Custom Function] [Shockless Gain] (135) для обеспечения плавного перехода при изменении положения переключателя GAIN.

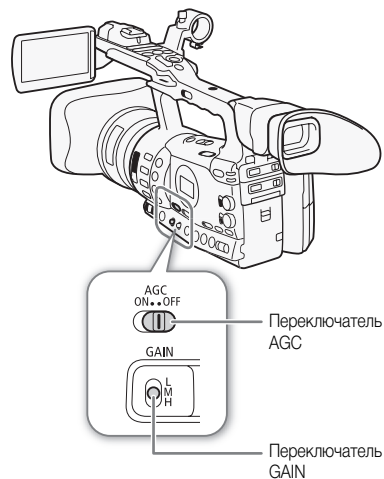

## Выдержка затвора

Установите выдержку затвора в соответствии с условиями съемки. Например, при недостаточной освещенности можно установить большую выдержку затвора. В видеокамере предусмотрено 6 указанных ниже режимов.

Режимы работы: CAMERA MEDIA

OFF: видеокамера использует стандартную выдержку затвора в соответствии с частотой кадров.

Автоматический: видеокамера автоматически настраивает выдержку затвора в соответствии с яркостью изображения. Этот режим недоступен в режимах замедленной или ускоренной съемки. В этом режиме на экране рядом со значением выдержки затвора отображается символ [A].

Выдержка: позволяет задать выдержку затвора (в долях секунды).

Угол: можно задать угол затвора для определения выдержки затвора.

Съемка ТВ-экрана: задание частоты для исключения появления темных полос или мерцания экрана при съемке компьютерных электронно-лучевых мониторов.

Длительная выдержка: можно задать длительную выдержку затвора для яркой съемки в местах с недостаточной освещенностью. Этот режим недоступен в режимах замедленной или ускоренной съемки.

### Доступные значения выдержки затвора

Доступные значения выдержки затвора зависят от частоты кадров.

Режим выдержки затвора	Частота кадров	
	50i	25P
OFF <sup>1</sup>	1/50	1/25
Автоматический <sup>2</sup>	1/50 – 1/500	1/25 – 1/500
Выдержка <sup>3</sup>	1/50, 1/60, 1/75, 1/90, 1/100, 1/120, 1/150, 1/180, 1/210, 1/250, 1/300, 1/350, 1/400, 1/500, 1/600, 1/700, 1/800, 1/1000, 1/1200, 1/1400, 1/1600, 1/2000	1/25, 1/29, 1/30, 1/33, 1/40, 1/50, 1/60, 1/75, 1/90, 1/100, 1/120, 1/150, 1/180, 1/210, 1/250, 1/300, 1/350, 1/400, 1/500, 1/600, 1/700, 1/800, 1/1000, 1/1200, 1/1400, 1/1600, 1/2000
Угол <sup>3</sup>	360°, 300°, 240°, 180°, 150°, 120°, 90°, 60°, 45°, 30°, 22,5°, 15°, 11,25°	360°, 300°, 240°, 180°, 150°, 120°, 90°, 75°, 60°, 45°, 30°, 22,5°, 15°, 11,25°
Съемка ТВ-экрана <sup>3</sup>	50 – 251,15 Гц	25 – 251,15 Гц
Длительная выдержка <sup>2</sup>	1/3, 1/6, 1/12, 1/25	1/3, 1/6, 1/12

<sup>1</sup> В режимах замедленной и ускоренной съемки выдержка затвора зависит от выбранной частоты кадров при съемке.

<sup>2</sup> Недоступно в режимах замедленной или ускоренной съемки.

<sup>3</sup> Доступные значения зависят от частоты кадров.

## Изменение режима выдержки затвора

### 1 Установите переключатель SHUTTER в положение ON.

- Выдержка затвора, отображаемая внизу экрана, изменяется в зависимости от режима. Для всех режимов, кроме автоматического, значение выделяется оранжевым цветом.

### 2 Для изменения режима сдвигайте переключатель SHUTTER в направлении SEL.

- Повторяйте шаг 2 до тех пор, пока не появится требуемый режим. Режим выдержки затвора изменяется в следующем порядке:  
Автоматический → Выдержка → Угол → Съемка ТВ-экрана → Длительная выдержка
- Если выбран автоматический режим, выполнять остальную часть процедуры не требуется.

### 3 С помощью джойстика или диска SELECT настройте значение.

- В режиме съемки ТВ экрана отрегулируйте частоту таким образом, чтобы не было видно темных полос.

### 4 Нажмите кнопку SET.

- Оранжевая рамка исчезает. Устанавливаются выбранное значение и режим выдержки затвора.
- Чтобы снова изменить режим, начинайте с шага 2.

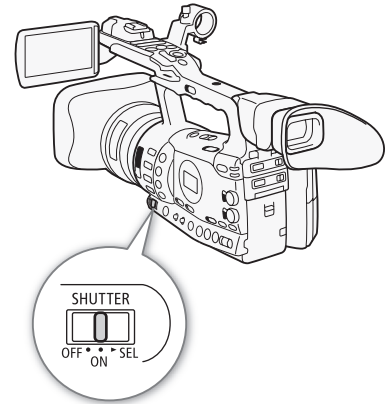

## Использование режима длительной выдержки

При съемке в условиях недостаточной освещенности можно повысить яркость изображения, используя режим длительной выдержки. Этот режим можно также использовать для добавления в запись определенных эффектов, таких как размытие заднего плана при панорамировании или съемка движущегося объекта с остаточным следом.

- Качество изображения может быть ниже, чем при использовании меньших выдержек затвора при более высокой освещенности.
- Автофокусировка может работать не очень хорошо.

## ПРИМЕЧАНИЯ

- При съемке в условиях высокой освещенности с использованием автоматической регулировки диафрагмы видеокамера уменьшает диафрагму. В результате возможно размытие изображения. Во избежание этого установите выдержку затвора 1/100 или менее.
- Если в видеокамере установлен полностью автоматический режим ( 50), устанавливается автоматический режим выдержки затвора.

- Если для установки значений усиления и диафрагмы задан ручной режим, а для выдержки затвора автоматический режим не задан, на экране отображается шкала экспозиции (📖 69).

---

[📷 Camera Setup]

[Flicker Reduction]

[Off]

---

### Уменьшение мерцания

Можно уменьшить мерцание, появляющееся при съемке с освещением флуоресцентными лампами.

1 Откройте подменю [Flicker Reduction].

[📷 Camera Setup] ➤ [Flicker Reduction]

2 Выберите значение [Automatic], затем нажмите кнопку SET.



Настраивая диафрагму, можно влиять на яркость записей или изменять глубину резкости. При увеличении диафрагменного числа (F8 – F9.5) в фокусе оказываются как близкие, так и удаленные объекты. Диафрагма может настраиваться видеокамерой автоматически или можно вручную настраивать диафрагму для дополнительного контроля над видеозаписями.

Режимы работы: CAMERA MEDIA

## Автоматическая настройка диафрагмы

Видеокамера автоматически настраивает диафрагму на основе яркости объекта.

Установите переключатель IRIS в положение A.

- На экране рядом с величиной диафрагмы отображается значок A.
- Если в видеокамере установлен полностью автоматический режим (📖 50), видеокамера автоматически настраивает диафрагму.

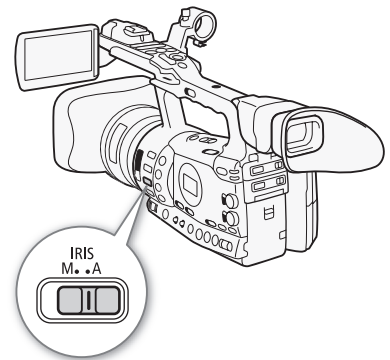

## Ручная настройка диафрагмы

Для ручной настройки диафрагмы служит кольцо диафрагмы.

1 Установите переключатель IRIS в положение M.

2 Настройте диафрагму, поворачивая кольцо диафрагмы.

- На экране значение диафрагменного числа отображается с шагом 1/4 степени.

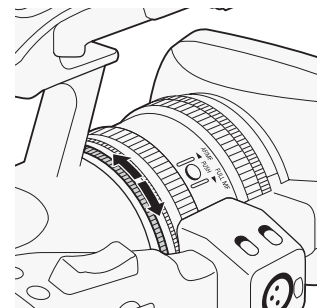

### Доступные значения величины диафрагмы

F1.6	F1.8	F2.0	F2.2	F2.4	F2.6	F2.8	F3.2	F3.4	F3.7	F4.0
F4.4	F4.8	F5.2	F5.6	F6.2	F6.7	F7.3	F8.0	F8.7	F9.5	F10*
F11*	F12*	F14*	F15*	F16*	F17*	F19*	F21*	F22*	CLOSE*	

\* Выбор возможен только в случае, если для параметра [👤 Other Functions] ⚙ [Custom Function] ⚙ [Iris Limit] задано значение [Off].

### 📘 ПРИМЕЧАНИЯ

- Если для установки значений усиления и диафрагмы задан ручной режим, а для выдержки затвора автоматический режим не задан, на экране отображается шкала экспозиции (📖 69).
- Параметр [👤 Other Functions] ⚙ [Custom Function] ⚙ [Iris Limit] (📖 135) позволяет исключить закрытие диафрагмы ниже дифракционного предела объектива (F9.5). Когда эта функция включена, максимальное значение диафрагменного числа

составляет [F9.5]. Когда эта функция выключена, можно полностью закрыть диафрагму, но значения диафрагмы, превосходящие дифракционный предел, отображаются серым цветом. Использование величины диафрагмы, отображаемой серым цветом, приведет к дифракционному размытию изображения.

- Установленное вручную значение диафрагмы не сохраняется при включении автоматической настройки диафрагмы (кроме полностью автоматического режима). При возврате в режим ручной настройки диафрагмы сохраняется величина диафрагмы, автоматически установленная видеокамерой.
- Если включен встроенный фильтр нейтральной плотности, при использовании больших диафрагменных чисел изображение может стать темным. В таком случае выключите фильтр нейтральной плотности, затем измените величину диафрагмы.
- С помощью параметра [Other Functions] [Custom Function] [I. Ring Direction] (135) можно изменить направление регулировки при повороте кольца диафрагмы.
- Можно задать для параметра [Other Functions] [Custom Function] [ZR-2000 AE Shift] (135) значение [Iris], чтобы изменять величину диафрагмы с помощью диска AE SHIFT на дополнительно приобретаемом пульте ДУ зумированием ZR-2000.

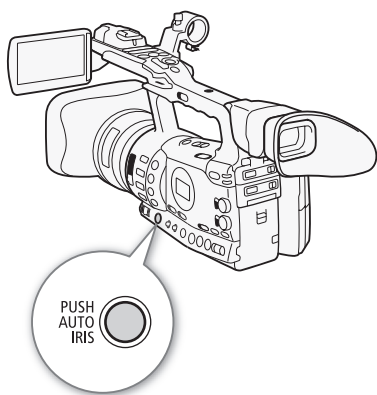

### Временная отмена ручной настройки диафрагмы (PUSH AUTO IRIS)

В режиме ручного управления настройкой диафрагмы нажмите кнопку PUSH AUTO IRIS и удерживайте ее нажатой. При нажатой кнопке видеокамера автоматически настраивает диафрагму для получения оптимальной величины диафрагмы и экспозиции. Если установлен автоматический режим выдержки затвора (70), а переключатель AGC заранее установлен в положение ON (67), выдержка затвора и усиление автоматически настраиваются в соответствии с величиной диафрагмы.

#### 1 Нажмите кнопку PUSH AUTO IRIS и удерживайте ее нажатой.

- Видеокамера автоматически устанавливает экспозицию. Отображаемые на экране величины диафрагмы, выдержки затвора и усиления соответственно изменяются.

#### 2 Отпустите кнопку PUSH AUTO IRIS.

- Видеокамера возвращается в режим ручной настройки диафрагмы.
- Заданная видеокамерой величина диафрагмы заменяет предыдущее значение.

## ПРИМЕЧАНИЯ

- Если нажать и сразу же отпустить кнопку PUSH AUTO IRIS, экран может стать сначала ярким, а затем темным.

## Регулировка уровня автоэкспозиции

С помощью регулировки сдвига автоэкспозиции можно настроить уровень автоэкспозиции, чтобы сделать изображение более темным или более ярким. Можно выбрать один из 15 уровней автоэкспозиции.

### 1 Откройте подменю [AE Shift].

[ Camera Setup]  [AE Shift]



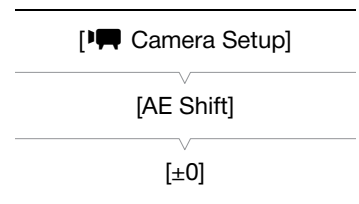

### 2 Выберите уровень автоэкспозиции, затем нажмите кнопку SET.



### Доступные уровни автоэкспозиции

+2,0	+1,5	+1,25	+1,0	+0,75	+0,5	+0,25	±0
-0,25	-0,5	-0,75	-1,0	-1,25	-1,5	-2,0	

## ПРИМЕЧАНИЯ

- Если в видеокамере установлен полностью автоматический режим ( 50), настройка уровня автоэкспозиции невозможна.
- Можно задать для параметра [ Other Functions]  [Custom Function]  [ZR-2000 AE Shift] ( 135) значение [AE Shift], чтобы настраивать уровень автоэкспозиции с помощью диска AE SHIFT на дополнительно приобретаемом пульте ДУ зумированием ZR-2000.

## Задание режима экспозамера

Выберите режим экспозамера в соответствии с условиями съемки. Это обеспечит более подходящий уровень экспозиции объекта.

### 1 Откройте подменю [Light Metering].



[ Camera Setup]  [Light Metering]

### 2 Выберите требуемый вариант и нажмите кнопку SET.

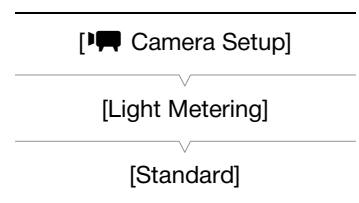

- Значок выбранного режима отображается с левой стороны экрана.



**Варианты**

- [Backlight] : Предназначен для съемки эпизодов в контровом свете.
- [Standard]: Экспозиция усредняется по всей сцене, при этом находящийся в центре объект учитывается с большим весом.
- [Spotlight] : Этот вариант предназначен для съемки эпизодов, в которых освещена только центральная область изображения.

 ПРИМЕЧАНИЯ

- Если в видеокамере установлен полностью автоматический режим ( 50), для параметра [Light Metering] устанавливается значение [Standard].
- Если назначаемой кнопке задана функция [Backlight] или [Spotlight] ( 119), с помощью этой кнопки можно изменять режим экспомера.

Использование фильтров нейтральной плотности позволяет сохранить величину диафрагмы в требуемом диапазоне при съемке в условиях высокой освещенности\*.

\* При съемке с ярким освещением отверстие диафрагмы видеокамеры уменьшается. В зависимости от положения зумирования, это может привести к размытию изображения. Такое размытие можно уменьшить, используя фильтр нейтральной плотности или установив меньшую выдержку затвора.

Режимы работы: **CAMERA** **MEDIA**

Установите переключатель ND FILTER в требуемое положение.

- Настройка фильтра отображается с левой стороны экрана.

Настройки фильтра нейтральной плотности

Положение переключателя	Индикация на экране
OFF	Индикация отсутствует
1	[ND1 1/4]
2	[ND2 1/16]
3	[ND3 1/64]

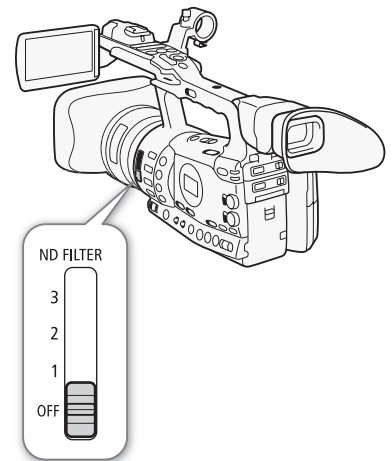

## **i** ПРИМЕЧАНИЯ

- Если в режиме автоматической настройки диафрагмы (📖 73) текущая установка фильтра не является подходящей, отображается предупреждение о фильтре нейтральной плотности. Выполните действия, описанные в следующей таблице.

Предупреждение	Что следует сделать
[ND CLR] (мигает)	Установите переключатель ND FILTER в положение OFF.
[ND1 1/4] (мигает)	Установите переключатель ND FILTER в положение 1.
[ND2 1/16] (мигает)	Установите переключатель ND FILTER в положение 2.
[ND3 1/64] (мигает)	Установите переключатель ND FILTER в положение 3.
Индикатор [ND] отображается красным цветом	Переключатель ND FILTER находится между двумя положениями. Правильно установите его в требуемое положение.

- В зависимости от сюжета, при включении/выключении фильтра нейтральной плотности возможно изменение цветов. В этом случае может быть эффективно использование пользовательского баланса белого (📖 81).

Для калибровки изображения с целью точного отображения цветов в различных условиях освещения в видеокамере используется электронная обработка баланса белого. Предусмотрено 4 способа установки баланса белого.

**Автоматический баланс белого:** видеокамера автоматически настраивает оптимальный уровень баланса белого.

**Стандартный баланс белого:** установите для баланса белого значение [Daylight] (5,600 K) или [Tungsten] (3,200 K).

**Установка цветовой температуры:** позволяет установить цветовую температуру в диапазоне от 2000 K до 15000 K.

**Пользовательский баланс белого:** позволяет с помощью белого объекта измерить баланс белого и задать его для одной из двух предустановленных позиций.

При съемке с флуоресцентным освещением рекомендуется использовать автоматический баланс белого или установить пользовательский баланс белого.

Режимы работы: CAMERA MEDIA

### ПРИМЕЧАНИЯ

- Настройки параметров [Custom Picture]  [Color Matrix] и [White Balance] ( 122) имеют преимущество над настройками баланса белого.

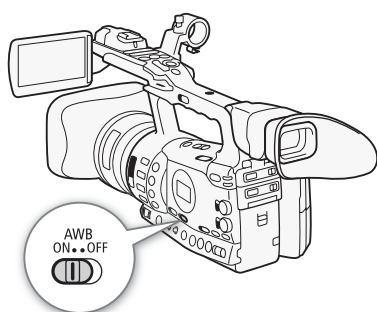

### Автоматический баланс белого

Видеокамера непрерывно автоматически настраивает баланс белого для достижения оптимального уровня. При смене источника освещения видеокамера настраивает баланс белого.

**Установите переключатель AWB в положение ON.**

- На экране рядом с цветовой температурой отображается значок **A**.
- Если в видеокамере установлен полностью автоматический режим ( 50), включается режим автоматического баланса белого.

**i** ПРИМЕЧАНИЯ

- Пользовательская установка баланса белого может обеспечить лучшие результаты в следующих случаях:
  - при съемке в переменных условиях освещения;
  - при съемке крупным планом;
  - при съемке одноцветных объектов (небо, море или лес);
  - при съемке с освещением ртутными лампами и флуоресцентными лампами определенных типов.

**Стандартный баланс белого**

В видеокамере предусмотрены стандартные настройки для съемки вне помещения (дневной свет: 5600 К) и в помещении (лампы накаливания: 3200 К). После выбора настройки можно выполнить ее тонкую подстройку.

- 1 Установите переключатель AWB в положение OFF.
- 2 Установите переключатель WHITE BAL. в положение PRESET.
- 3 Откройте подменю [White Balance].  
[Camera Setup] [White Balance]
- 4 Выберите требуемый вариант и нажмите кнопку SET.

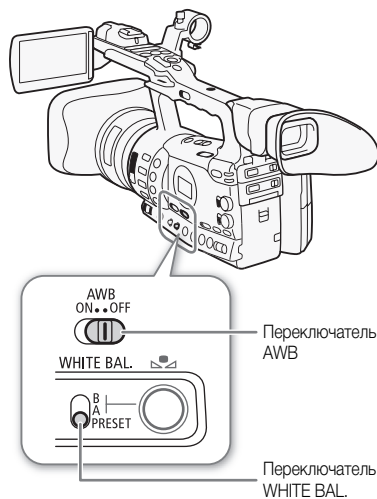

**Варианты**



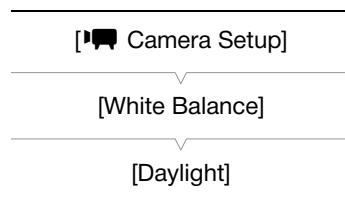

- [Daylight]: Подходит для съемки таких эпизодов, как восходы или закаты, фейерверки или ночные эпизоды.
- [Tungsten]: Подходит для съемки таких эпизодов, как вечеринки с переменными условиями освещения либо эпизоды со студийным освещением или освещением натриевыми лампами.
- [Kelvin]: Позволяет задать значение цветовой температуры (80).

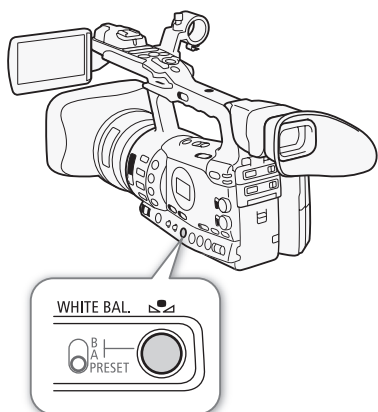

**Точная настройка стандартного баланса белого**

Настройки [Daylight] и [Tungsten] можно подстраивать в диапазоне от -9 до 9.





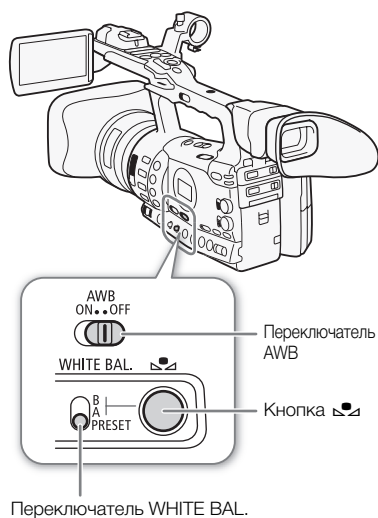

- 1 Нажмите кнопку .
  - Значок  на экране выделяется оранжевым цветом.
- 2 Выберите требуемый уровень настройки.
- 3 Нажмите кнопку .
  - Значок  на экране больше не выделяется оранжевым цветом.



Переключатель WHITE BAL.

### Установка цветовой температуры

Приведенная ниже процедура позволяет задать цветовую температуру в диапазоне от 2000 К до 15000 К с шагом 100 К.

- 1 Установите переключатель AWB в положение OFF.
- 2 Установите переключатель WHITE BAL. в положение PRESET.
- 3 Откройте подменю [White Balance].  
[ Camera Setup]  [White Balance]
- 4 Выберите пункт [Kelvin], затем нажмите кнопку SET.
- 5 Закройте меню, затем нажмите кнопку .
  - Отображаемая цветовая температура выделяется оранжевым цветом.
- 6 Выберите требуемую цветовую температуру и нажмите кнопку .
  - Устанавливается цветовая температура, и отображаемая цветовая температура больше не выделяется оранжевым цветом.

[ Camera Setup]



[White Balance]

[Kelvin]



### Пользовательский баланс белого

В видеокамере можно сохранить две настройки пользовательского баланса белого для использования в будущем.

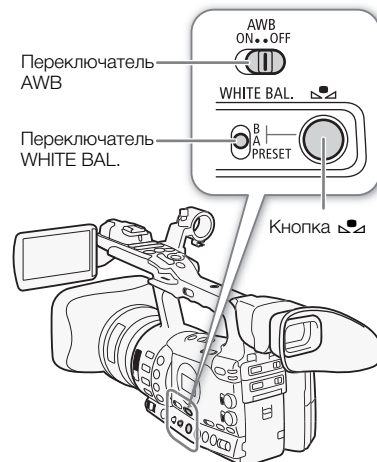

- 1 Установите переключатель AWB в положение OFF.
- 2 Установите переключатель WHITE BAL. в положение A или B.
- 3 Наведите видеокамеру на белый объект таким образом, чтобы он занимал весь экран.
  - Используйте те же условия освещения, что и планируется использовать при съемке.
- 4 Нажмите кнопку .
  - Часто мигает значок  A или  B.
  - Следите, чтобы белый объект заполнял экран до завершения процедуры.
  - После того как значок перестанет мигать, процедура завершена. Настройка сохраняется в видеокамере даже после выключения питания.



### Съемка с пользовательским балансом белого

- 1 Установите переключатель AWB в положение OFF.
- 2 Установите переключатель WHITE BAL. в положение требуемой пользовательской настройки, A или B.
  - Активизируется выбранная пользовательская настройка баланса белого.

#### ПРИМЕЧАНИЯ

- Заранее установите для параметра [Camera Setup]  [Tele-converter] (186) значение [Off].
- Перенастраивайте пользовательский баланс белого при включении/выключении фильтра нейтральной плотности или при изменении источника освещения.
- Очень редко и в зависимости от источника освещения значок  может продолжать мигать (частота мигания уменьшится). Результат будет все равно лучше, чем при автоматическом балансе белого.

Зумированием (до 18x) можно управлять с помощью качающегося переключателя зумирования на боковой ручке или на рукоятке. Можно также использовать кольцо зумирования на объективе или кнопки зумирования на беспроводном пульте дистанционного управления.

Режимы работы: CAMERA MEDIA

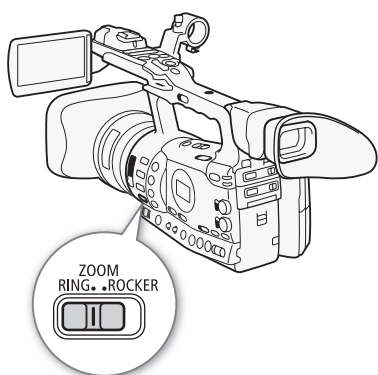

## Выбор органов управления зумированием

Установите переключатель ZOOM в требуемое положение.

### Варианты

- RING:** Позволяет использовать кольцо зумирования.
- ROCKER:** Позволяет использовать качающийся переключатель зумирования на боковой ручке и на рукоятке, кнопки на прилагаемом беспроводном пульте ДУ или кнопки на дополнительном приобретаемом пульте ДУ, подключаемом к разъему REMOTE.

### **i** ПРИМЕЧАНИЯ

- При включении видеокамеры в режиме CAMERA или при переводе переключателя POWER из положения MEDIA в положение CAMERA исходное положение зумирования зависит от положения переключателя ZOOM. Если переключатель ZOOM установлен в положение RING, положение зумирования определяется текущим положением кольца зумирования; если переключатель зумирования установлен в положение ROCKER, положение зумирования будет таким, каким оно было при последнем использовании видеокамеры в режиме CAMERA.
- Задав для параметра [Camera Setup] [Tele-converter] значение [On], можно увеличить фокусное расстояние приблизительно в 1,5 раза\*. Можно также задать назначаемой кнопке функцию [Tele-converter] (119), чтобы включить цифровой телеконвертер.

\* Производится цифровая обработка изображения, поэтому разрешение может снизиться.

## Использование кольца зумирования

Установив переключатель ZOOM в положение RING, можно производить «наезд» на объект или «отъезд» от объекта, поворачивая кольцо зумирования. Скорость зумирования зависит от скорости поворота кольца зумирования.

### **i** ПРИМЕЧАНИЯ

- Если повернуть кольцо зумирования слишком быстро, немедленное зумирование может оказаться невозможным. В таком случае видеокамера произведет зумирование после завершения поворота кольца зумирования.
- При установке переключателя ZOOM в положение RING положение зумирования изменяется в соответствии с текущим положением кольца зумирования, которое изменяет угол обзора изображения. Кроме того, возможно нарушение фокусировки.

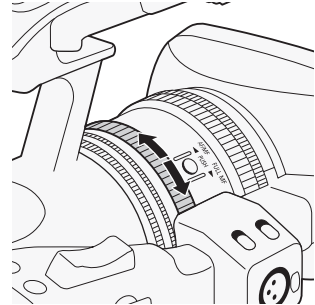

## Использование качающихся переключателей зумирования, беспроводного пульта ДУ или дополнительно приобретаемого пульта ДУ

При использовании зумирования на экране появляется индикатор зумирования\*, показывающий приблизительное положение зумирования. Для использования качающихся переключателей зумирования обязательно заранее установите переключатель ZOOM в положение ROCKER.

\* С помощью параметра [Other Functions] > [Custom Function] > [Zoom Indicator] (135) можно задать отображение индикатора зумирования в цифровом виде.

### Использование качающегося переключателя зумирования на ручке

Для задания скорости зумирования используйте функции подменю [Camera Setup] > [Zoom]. Если выбрана постоянная скорость зумирования, задайте одну из 16 постоянных скоростей (1 – самая низкая, 16 – самая высокая). В случае переменной скорости зумирования аккуратно нажмите для медленного зумирования; нажмите сильнее для более быстрого зумирования.

Для «отъезда» видеокамеры (широкоугольное положение) переместите качающийся рычаг в направлении W, для «наезда» видеокамеры (телефото) – в направлении T.

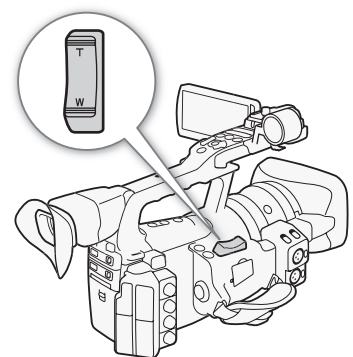

[Camera Setup]

[Zoom]

[Speed Level]

[Normal]

[Camera Setup]

[Zoom]

[Grip Rocker]

[Variable]

[Camera Setup]

[Zoom]

[Constant Speed 8]

**Задание скорости зумирования**

Приблизительные скорости зумирования для всего диапазона зумирования (между крайними положениями) указаны в приведенной далее таблице.

- 1 Откройте подменю значения скорости зумирования [Speed Level].  
[Camera Setup] ➤ [Zoom] ➤ [Speed Level]
- 2 Выберите значение [Fast], [Normal] или [Slow], затем нажмите кнопку SET.
- 3 Откройте подменю [Grip Rocker].  
[Camera Setup] ➤ [Zoom] ➤ [Grip Rocker]
- 4 Выберите значение [Constant] или [Variable], затем нажмите кнопку SET.

**Задание значения скорости зумирования для варианта [Constant]**

- 5 Откройте подменю качающегося рычага [Constant Speed].  
[Camera Setup] ➤ [Zoom] ➤ [Constant Speed]
- 6 Выберите требуемый уровень и нажмите кнопку SET.

**Приблизительные значения скорости зумирования (качающийся переключатель зумирования на ручке)**

Значение [Grip Rocker]	Настройка [Constant Speed]	Значение [Speed Level]		
		[Slow]	[Normal]	[Fast]
[Constant]	[1] (самая низкая)	5 мин	3 мин	1 мин
	[16] (самая высокая)	4,5 с	2,5 с	1,8 с*
[Variable]	–	4,5 с – 5 мин	2,5 с – 3 мин	1,8 с* – 1 мин

\* При слишком высокой скорости зумирования (менее 2 с между крайними положениями) автоматическая фокусировка видеокамеры во время зумирования будет затруднена.

## Использование качающегося переключателя зумирования на рукоятке

Для задания скорости зумирования используйте переключатель ZOOM SPEED и функции из подменю [Camera Setup] [Zoom].

Для «отъезда» видеокамеры (широкоугольное положение) переместите качающийся рычаг в направлении W, для «наезда» видеокамеры (телефото) – в направлении T.

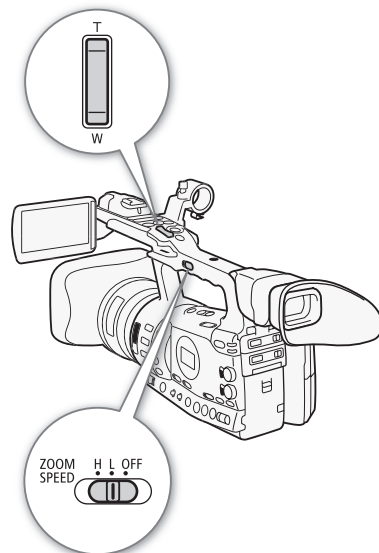

## Задание скорости зумирования

Приблизительные скорости зумирования для всего диапазона зумирования (между крайними положениями) указаны в приведенной далее таблице.

- Установите переключатель ZOOM SPEED в положение H или L.
  - Чтобы отключить качающийся переключатель зумирования на рукоятке, переместите переключатель ZOOM SPEED в положение OFF. В таком случае выполнять остальную часть процедуры не требуется.
- Откройте подменю значения скорости зумирования [Speed Level].  
[Camera Setup] [Zoom] [Speed Level]
- Выберите значение [Fast], [Normal] или [Slow], затем нажмите кнопку SET.
- Откройте подменю зумирования [Handle Rocker].  
[Camera Setup] [Zoom] [Handle Rocker H] или [Handle Rocker L].
- Выберите требуемый уровень и нажмите кнопку SET.

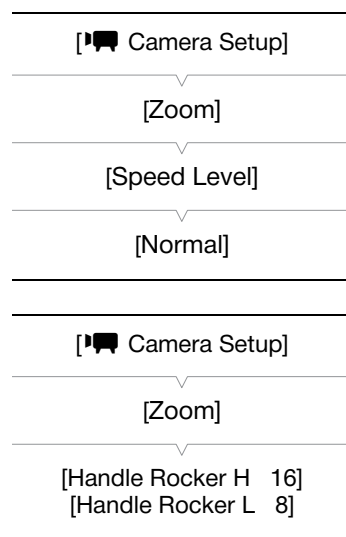

## Приблизительные значения скорости зумирования (качающийся переключатель зумирования на рукоятке)

Значение [Handle Rocker H]/[Handle Rocker L]	Значение [Speed Level]		
	[Slow]	[Normal]	[Fast]
[1] (самая низкая)	5 мин	3 мин	1 мин
[16] (самая высокая)	4,5 с	2,5 с	1,8 с*

\* При слишком высокой скорости зумирования (менее 2 с между крайними положениями) автоматическая фокусировка видеокамеры во время зумирования будет затруднена.

### Использование беспроводного пульта ДУ или дополнительно приобретаемого пульта ДУ

Скорости зумирования при использовании беспроводного пульта ДУ и дополнительно приобретаемого или имеющегося в продаже пульта ДУ, подключенного к разъему REMOTE, отличаются. При использовании беспроводного пульта ДУ для зумирования необходимо одновременно нажать кнопку разрешения записи и требуемую кнопку зумирования.

#### Задание скорости зумирования

Чтобы задать скорость зумирования для прилагаемого беспроводного пульта ДУ, выполните следующую процедуру. Сводные сведения о скорости зумирования при использовании беспроводного пульта ДУ или других пультов ДУ см. в приведенной ниже таблице.

- 1 Откройте подменю значения скорости зумирования [Speed Level].  
[Camera Setup] ⬅ [Zoom] ⬅ [Speed Level]
- 2 Выберите значение [Fast], [Normal] или [Slow], затем нажмите кнопку SET.
- 3 Откройте подменю зумирования [Wireless Controller].  
[Camera Setup] ⬅ [Zoom] ⬅ [Wireless Controller]
- 4 Выберите требуемый уровень и нажмите кнопку SET.
  - Это значение влияет как на беспроводной пульт ДУ, так и на дополнительно приобретаемые пульты ДУ.

**Скорости зумирования** (органы управления беспроводного пульта ДУ и дополнительно приобретаемого пульта ДУ)

Аксессуар	Скорость зумирования
Беспроводной пульт ДУ (из комплекта поставки)	Постоянная скорость зумирования, выбранная в меню.
Пульт ДУ без органов управления с переменной скоростью зумирования (продается в магазинах)	Постоянная скорость зумирования.
Пульт ДУ с органами управления с переменной скоростью зумирования (дополнительно приобретаемый пульт ДУ зумированием ZR-2000 или ZR-1000 и т. п.)	На основе настройки скорости зумирования.

#### ПРИМЕЧАНИЯ

- При установке дополнительно приобретаемой широкоугольной насадки WA-H82 фокусное расстояние видеокамеры уменьшается с коэффициентом 0,8. Однако коэффициент зумирования в положении телефото составляет приблизительно 4х. При использовании широкоугольной насадки установите для параметра [Camera Setup] ⬅ [Wide Attach. Lens] значение

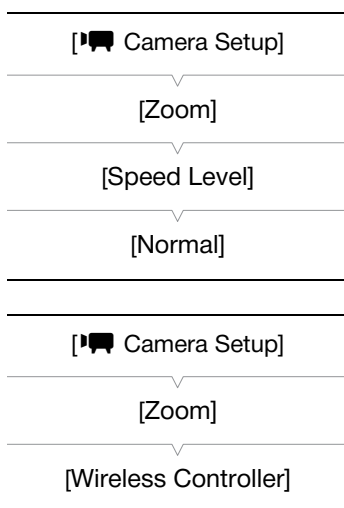

[WA-H82]. При этом будет установлена стабилизация изображения, соответствующая широкоугольной насадке. Кроме того, для режима автофокусировки будет установлена обычная автофокусировка.

Экранные маркеры помогают обеспечить правильную кадрировку объекта и его нахождение в соответствующей безопасной зоне. Шаблон «зебра» помогает идентифицировать передержанные области. Экранные маркеры и шаблон «зебра» не влияют на записи.

Режимы работы:

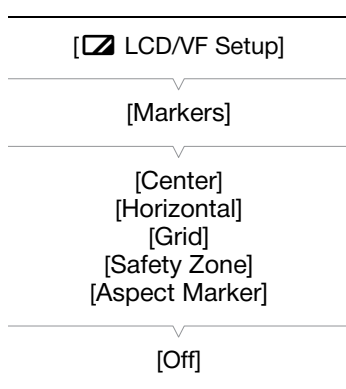

### Отображение экранных маркеров

Предусмотрены следующие типы экранных маркеров: маркер центра ([Center]), маркер горизонтали ([Horizontal]), сетка ([Grid]), маркеры безопасной области ([Safety Zone]) и маркер формата экрана ([Aspect Marker]).

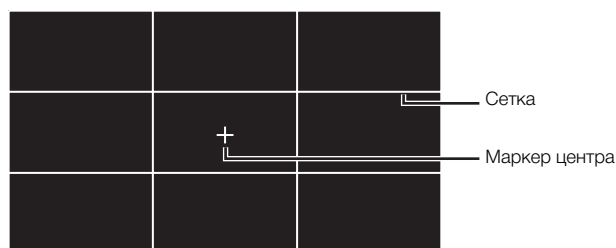
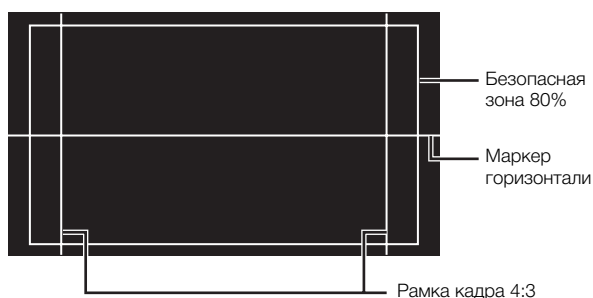

1 Откройте требуемое подменю маркера.

[ LCD/VF Setup]  выберите требуемый маркер

2 Выберите значение [White] или [Gray], затем нажмите кнопку SET.

- Для отключения выбранного маркера выберите значение [Off].
- Одновременно могут отображаться несколько маркеров. Повторите шаги 1 и 2 для каждого маркера, который требуется вывести на экран.
- Если выбран маркер [Safety Zone] или [Aspect Marker], переходите к шагу 3. В противном случае переходите сразу к шагу 4.



- 3 Выберите пункт [Safety Zone Area] или [Aspect Ratio], выберите требуемый вариант и нажмите кнопку SET.
- 4 Выберите пункт [Enable], выберите значение [On], затем нажмите кнопку SET, чтобы включить экранные маркеры.
  - Отображаются все выбранные экранные маркеры.
  - Для отключения всех экранных маркеров выберите значение [Off].

#### Варианты

[Center]:	Отображается небольшой маркер, указывающий центр экрана.
[Horizontal]:	Отображается горизонтальная линия, помогающая компоновать выровненные по горизонтали кадры.
[Grid]:	Отображается сетка, позволяющая правильно кадрировать изображение (по горизонтали и вертикали)
[Safety Zone]:	Отображаются индикаторы, показывающие различные безопасные зоны, такие как безопасная активная зона и безопасная зона текста. Для параметра [Safety Zone Area] предусмотрены значения [95%], [92.5%], [90%] и [80%].
[Aspect Marker]:	Отображаются маркеры, обозначающие рамки кадров с различным соотношением сторон, помогающие снимать изображение в пределах требуемой области. Для параметра [Aspect Ratio] предусмотрены значения [2.35:1], [1.85:1], [1.75:1], [1.66:1], [14:9], [13:9] и [4:3].

#### ПРИМЕЧАНИЯ

- Если для назначаемой кнопки задана функция [Markers] ( 119), с помощью этой кнопки можно включать экранные маркеры.

#### Отображение шаблона «зебра»

В видеокамере предусмотрена функция полосатого шаблона «зебра», которая выделяет диагональными черными и белыми полосами засвеченные области. Шаблон отображается только на экране и не влияет на записываемое изображение. Предусмотрены два типа шаблонов «зебра», которые могут отображаться одновременно. Шаблон «зебра» 1 позволяет обнаружить области в определенном диапазоне ( $\pm 5$  от указанного значения), а шаблон «зебра» 2 позволяет выделить области, превышающие указанное значение. Если при одновременном отображении шаблонов они перекрываются, в таких областях отображается только шаблон «зебра» 1.

---

LCD/VF Setup

[Select] (в пункте [Zebra])

[Zebra 1]

---

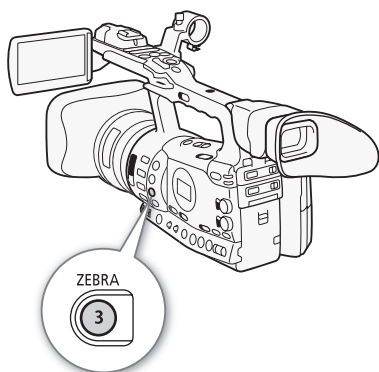

- 1 Откройте подменю [Select] шаблона «зебра».
  - [ LCD/VF Setup]  $\odot$  [Select] (в пункте [Zebra])
- 2 Выберите [Zebra 1], [Zebra 2] или [Zebra 1&2], затем нажмите кнопку SET.
- 3 Откройте подменю уровня для шаблона «зебра».
  - [ LCD/VF Setup]  $\odot$  [Zebra 1 Level] или [Zebra 2 Level]
- 4 Выберите уровень шаблона «зебра», затем нажмите кнопку SET.
- 5 Нажмите кнопку ZEBRA для включения выбранного шаблона «зебра».
  - Можно также выбрать пункт [Zebra], выбрать значение [On], затем нажать кнопку SET.

#### **i** ПРИМЕЧАНИЯ

- С помощью параметра [ LCD/VF Setup]  $\odot$  [HD Output] (189) можно отображать шаблон «зебра» на внешнем мониторе, подключенном к разъему HD/SD SDI (только **XF305**), HDMI OUT или HD/SD COMPONENT OUT (только выходной сигнал высокой четкости HD).
- Если разъем HD/SD SDI (только **XF305**) или HD/SD COMPONENT OUT настроен на вывод сигнала стандартной четкости, а для параметра [HD Output] задано значение [On], при отображении шаблона «зебра» выход временно переключается на сигнал высокой четкости.

Видеокамера может генерировать сигнал временного кода и внедрять его в записи. Можно настроить видеокамеру на вывод сигнала временного кода через разъем HD/SD SDI (только **XF305**) или TIME CODE (только **XF305**; 97). Кроме того, можно накладывать временной код на видеосигнал, выводимый на разъем HDMI OUT, HD/SD COMPONENT OUT, AV или VIDEO 2.

**XF305** Порядок синхронизации временного кода видеокамеры с внешним генератором временного кода см. в разделе *Синхронизация с внешним устройством* ( 95).

Режимы работы:

## Выбор режима работы

Можно выбрать режим работы временного кода видеокамеры.

- 1 Откройте подменю режима временного кода [Mode].  
[00:00 TC/UB Setup] [Time Code] [Mode]
- 2 Выберите требуемый вариант и нажмите кнопку SET.
  - Если выбрано значение [Regen.], оставшуюся часть процедуры выполнять не требуется. Если выбран вариант [Preset] и требуется задать начальное значение временного кода, см. раздел *Задание начального значения временного кода* ниже.
- 3 Выбрав значение [Preset], откройте подменю [Run] временного кода.  
[00:00 TC/UB Setup] [Time Code] [Run]
- 4 Выберите требуемый вариант и нажмите кнопку SET.

### Варианты

[Preset]: После выбора этого режима выберите пункт [Run]. В режиме [Rec Run] отсчет временного кода производится только во время съемки, и временной код клипов на одной CF-карте будет непрерывным; в режиме [Free Run] отсчет временного кода производится независимо от операций, выполняемых видеокамерой. Можно также задать начальное значение временного кода для обоих значений пункта [Run].

[Regen.]: Отсчет времени производится во время съемки. Используйте этот режим работы для продолжения с последнего временного кода, записанного на носитель.

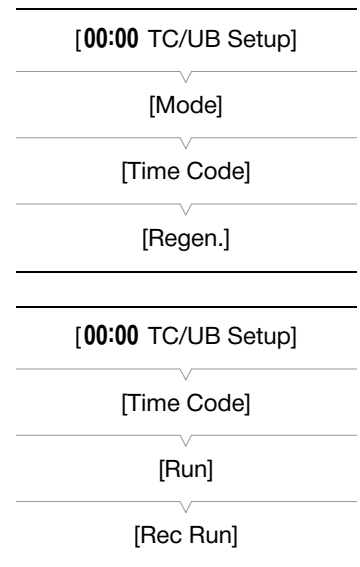

---

[00:00 TC/UB Setup]

---

[Time Code]

---

[Setting]

---

### Задание начального значения временного кода

Если задан режим работы [Preset], можно задать исходное значение временного кода.

- 1 Откройте подменю временного кода [Setting].  
[00:00 TC/UB Setup] ● [Time Code] ● [Setting]
- 2 Выберите значение [Set], затем нажмите кнопку SET.
  - Отображается экран задания временного кода с оранжевой рамкой выбора на поле часов.
  - Для сброса временного кода на [00:00:00:00] выберите вместо этого пункт [Reset]. Если задан режим работы [Free Run], отсчет временного кода начинается немедленно.
- 3 Выберите часы, затем перейдите (▶) на поле минут.
- 4 Аналогичным образом измените значения остальных полей (минуты, секунды, кадр).
  - Нажмите кнопку CANCEL, чтобы закрыть экран без задания временного кода.
- 5 Выберите пункт [Set], чтобы закрыть экран.
  - Если задан режим работы [Free Run], отсчет временного кода начинается немедленно.

### Остановка индикации временного кода на экране

Если назначаемой кнопке назначить функцию [Time Code Hold] (☐ 119), можно останавливать индикацию временного кода на экране\*. Когда индикация временного кода остановлена, рядом с временным кодом на экране отображается символ [H], а на боковой панели отображается сообщение [HOLD].

Когда индикация временного кода на экране остановлена, продолжается обычный отсчет временного кода. При возобновлении индикации временного кода отображается текущий временной код.

\* Сигнал временного кода, выводимый на разъем HD/SD SDI (только **XF305**) или TIME CODE (только **XF305**), не приостанавливается. Наложенный на видеосигнал временной код, выводимый на другие разъемы, будет приостановлен.

Об индикации временного кода

В зависимости от операции рядом с временным кодом может отображаться значок. См. следующую таблицу.

Значок	Описание
R	Задан режим работы [Regen.].
P	Задан режим работы [Preset] и выбран вариант [Rec Run].
F	Задан режим работы [Preset] и выбран вариант [Free Run].
E	Сигнал временного кода поступает с внешнего источника.
H	Индикация временного кода приостановлена.
Без значка	Временной код во время воспроизведения клипа.

### ПРИМЕЧАНИЯ

- Значение номера кадра во временном коде изменяется от 0 до 24.
- При использовании съемки с интервалом, покадровой съемки или замедленной и ускоренной съемки выбор значения [Free Run] для режима работы [Preset] невозможен. И наоборот, если используется режим предварительной съемки, автоматически устанавливается режим [Free Run], который не может быть изменен.
- Если выбран вариант [Free Run], отсчет временного кода продолжается, пока хватает заряда встроенного литиевого аккумулятора, даже если все другие источники питания отсоединены. Однако этот отсчет менее точен, чем при включенной видеокамере.
- Если функции [Time Code] (📖 119) задана назначаемая кнопка, при нажатии этой кнопки открывается подменю [00:00 TC/UB Setup] ⏪ [Time Code].

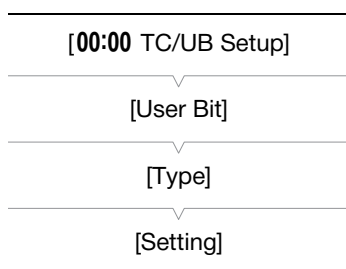

Для индикации бита пользователя можно выбрать дату или время съемки либо идентификационный код, состоящий из 8 шестнадцатиричных символов. Всего возможно 16 различных символов: цифры от 0 до 9 и буквы от A до F.

**XF305** Если вместе с внешним временным кодом поступает информация пользовательского бита, возможна также запись внешнего пользовательского бита на носитель для записи.

Режимы работы:

1 Откройте подменю [Setting] пользовательского бита.

[00:00 TC/UB Setup] ● [User Bit] ● [Type] ● [Setting]

- Чтобы задать для пользовательского бита время, выберите вместо этого пункт [Time]; чтобы задать для пользовательского бита дату, выберите пункт [Date].

2 Выберите пункт [Set], затем нажмите кнопку SET.

- Отображается экран задания пользовательского бита с оранжевой рамкой выбора на самой левой цифре.
- Для сброса пользовательского бита на [00 00 00 00] выберите вместо этого пункт [Reset].

3 Выберите алфавитно-цифровой символ (шестнадцатеричный), затем перейдите (▶) к следующей цифре.

4 Аналогичным образом измените остальные цифры.

- Нажмите кнопку CANCEL, чтобы закрыть экран без задания пользовательского бита.

5 Выберите пункт [Set], чтобы закрыть экран.

Используя синхронизацию внешним синхросигналом, можно синхронизировать видеосигнал данной видеокамеры с видеосигналом внешнего видеоустройства. Аналогично, используя сигнал внешнего временного кода, можно синхронизировать временной код данной видеокамеры с внешним сигналом. Использование внешнего сигнала временного кода с несколькими камерами позволяет организовать съемку несколькими видеокамерами. С этой же целью можно выводить сигнал временного кода с данной видеокамеры. Если вывести временной код с разъема HD/SD SDI на устройство монтажа, режиссер монтажа может создать видеозапись с тем же временным кодом.

### Подключение внешнего устройства

При синхронизации видеокамеры внешним сигналом подавайте опорный видеосигнал\* на разъем GENLOCK или сигнал временного кода на разъем TIME CODE. Для сигнала временного кода заранее задайте разъем TIME CODE в качестве входного или выходного разъема.

Подключите внешнее устройство к разъему GENLOCK или TIME CODE видеокамеры, как показано на следующей схеме.

\* В качестве опорного видеосигнала можно использовать аналоговый сигнал черного поля или трехуровневый сигнал.

#### Схема подключения

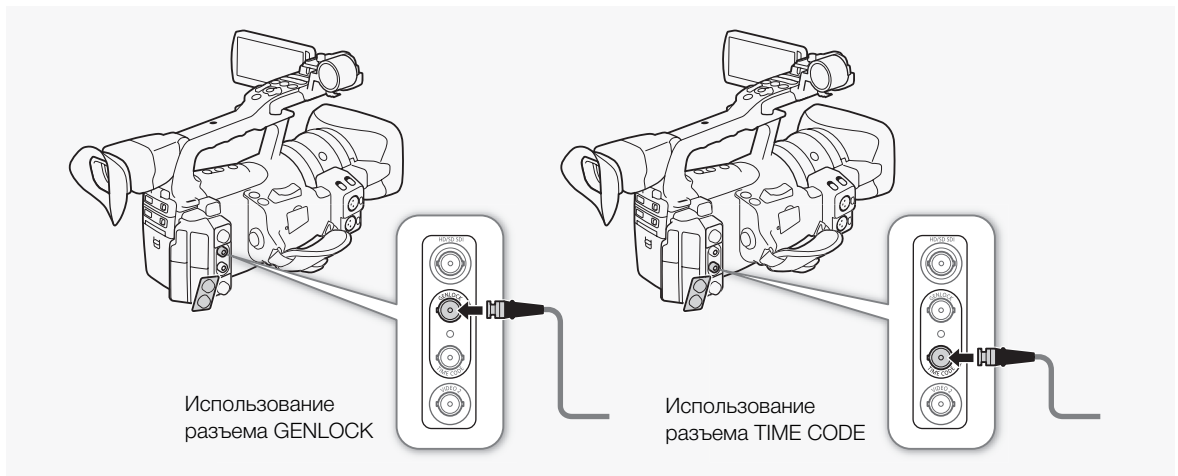

## **XF305** Синхронизация с внешним устройством

### Использование опорного видеосигнала (синхронизация внешним синхросигналом)

Если на разъем GENLOCK подается внешний синхросигнал (аналоговый сигнал «черная вспышка» или трехуровневый сигнал), фазы кадровых (V) и строчных (H) синхроимпульсов видеокамеры автоматически синхронизируются с этим сигналом. Разность фаз между внешним синхросигналом и видеокамерой изначально устанавливается равной 0. Фаза H может регулироваться в диапазоне прикл.  $\pm 0,4$  H (эквивалент HD).

Режимы работы:

- 1 Откройте подменю [Genlock].  
[👉 Other Functions] ● [Genlock]
- 2 Настройте требуемый уровень фазы, затем нажмите кнопку SET.

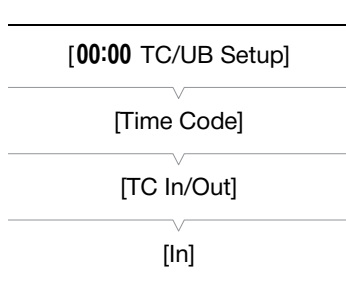
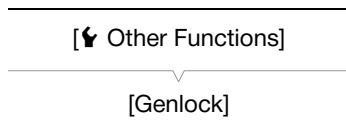

### Использование сигнала временного кода

Внешний сигнал синхронизации LTC стандарта SMPTE, поступающий на разъем TIME CODE, записывается в виде временного кода. Может также записываться пользовательский бит внешнего сигнала синхронизации. Перед подключением устройства задайте для разъема TIME CODE режим входа. Кроме того, необходимо установить для режима работы временного кода значение [Free Run] (📖 91).

Режимы работы:

- 1 Откройте подменю [TC In/Out].  
[00:00 TC/UB Setup] ● [Time Code] ● [TC In/Out]
- 2 Выберите значение [In], затем нажмите кнопку SET.

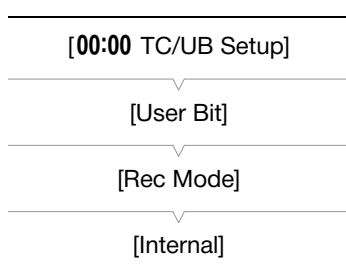

### Запись пользовательского бита внешнего сигнала

Вместе с самим временным кодом можно также записать пользовательский бит внешнего сигнала временного кода.

- 1 Откройте подменю [Rec Mode] пользовательского бита.  
[00:00 TC/UB Setup] ● [User Bit] ● [Rec Mode]
- 2 Выберите значение [External], затем нажмите кнопку SET.

### ПРИМЕЧАНИЯ

- Внешняя синхронизация стабилизируется приблизительно через 10 с.



- Внешняя синхронизация возможна при вводе сигнала внешней синхронизации стандартной четкости. Однако синхронизация внешним синхросигналом невозможна, если в видеокамере задана видеоконфигурация 1080i, а на вход подается сигнал 720P.
- Если сигнал внешней синхронизации является неправильным или отсутствует, может записываться неправильный внешний временной код.
- Если поступает внешний сигнал временного кода, собственный временной код видеокамеры синхронизируется с этим сигналом и синхронизация сохраняется даже при отсоединении кабеля от разъема TIME CODE. Однако в случае выполнения любой из перечисленных ниже операций при отсоединенном кабеле синхронизация нарушается; правильный временной код восстанавливается при подсоединении кабеля:
  - выключение/включение видеокамеры;
  - изменение режима работы на режим **MEDIA**;
  - изменение конфигурации видеосигнала;
  - изменение частоты кадров.
- Если сигнал внешнего временного кода является неправильным или отсутствует, вместо него записывается внутренний временной код, заданный в подменю **[00:00 TC/UB Setup]** ➤ **[Time Code]**.
- Когда видеокамера синхронизируется с сигналом внешнего временного кода, на боковой панели появления индикация **[EXT-LOCK]**.

## Вывод сигнала временного кода

Временной код выводится на разъем TIME CODE в виде сигнала синхронизации LTC стандарта SMPTE. Также выводится пользовательский бит. Перед подключением устройства задайте для разъема TIME CODE режим выхода. Если для параметра **[Video Setup]** ➤ **[SDI Output]** задано значение **[HD]** или **[SD]**, внедренный временной код выводится на разъем HD/SD SDI.

Режимы работы: **CAMERA** **MEDIA**

### **i** ПРИМЕЧАНИЯ

- Пользовательский бит сигнала временного кода выводится во время съемки видеокамерой в режиме **CAMERA** или во время воспроизведения в режиме **MEDIA**.

Видеокамера поддерживает двухканальную запись звука с линейной модуляцией ИКМ и воспроизведение с частотой дискретизации 48 кГц. Звук можно записывать с помощью встроенного микрофона, дополнительно приобретаемого внешнего микрофона (разъем XLR) или линейного входа (разъем XLR). Звуковые входы для каналов 1 и 2 можно выбирать независимо.

Режимы работы:

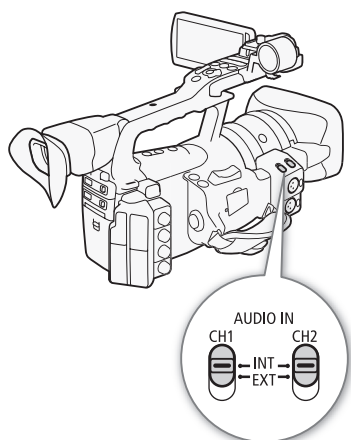

### Использование встроенного микрофона

После включения встроенного микрофона можно настроить фильтр верхних частот и чувствительность, а также включить аттенюатор.

Установите переключатель AUDIO IN требуемого канала в положение INT.

[M] Audio Setup]

[Audio Input]

[Int. Mic Low Cut]

[Off]

### Настройка фильтра верхних частот

1 Откройте подменю [Int. Mic Low Cut].

[M] Audio Setup] [Audio Input] [Int. Mic Low Cut]

2 Выберите требуемый вариант и нажмите кнопку SET.

#### Варианты

[Off]: Для записи звука в обычных условиях.

[LC1]: Для записи в основном голосов людей.

[LC2]: Для уменьшения фонового звука ветра при съемке на улице в местах с сильным ветром (например, на пляже или рядом со зданиями). Обратите внимание, что при использовании этой настройки вместе с шумом ветра могут подавляться некоторые низкочастотные звуки.

## Выбор чувствительности встроенного микрофона

- 1 Откройте подменю [Int. Mic Sensitivity].  
 [J) Audio Setup] ► [Audio Input] ► [Int. Mic Sensitivity]
- 2 Выберите требуемый вариант и нажмите кнопку SET.

### Варианты

- [Normal]: Для записи звука в обычных условиях.  
 [High]: Для записи звука с большей громкостью (+6 дБ).

## Включение аттенюатора встроенного микрофона

Если громкость слишком высока и звук искажается, включите микрофонный аттенюатор (12 дБ).

- 1 Откройте подменю [Int. Mic Att.].  
 [J) Audio Setup] ► [Audio Input] ► [Int. Mic Att.]
- 2 Выберите значение [On], затем нажмите кнопку SET.

## Использование внешнего микрофона или линейного входа

### Установка внешнего микрофона или подключение внешнего устройства

Для установки внешнего микрофона выполните приведенные ниже действия (см. также следующую иллюстрацию). Используйте имеющиеся в продаже микрофоны с кабелем длиной не более 3 м. Для подключения внешнего устройства к видеокамере подсоедините кабель устройства к разъему XLR видеокамеры.

- 1 Ослабьте стопорный винт микрофона (①), откройте держатель микрофона и установите микрофон (②).
- 2 Затяните стопорный винт и проложите кабель микрофона через хомут под держателем микрофона (③).
- 3 Подключите кабель микрофона к требуемому разъему XLR (④).

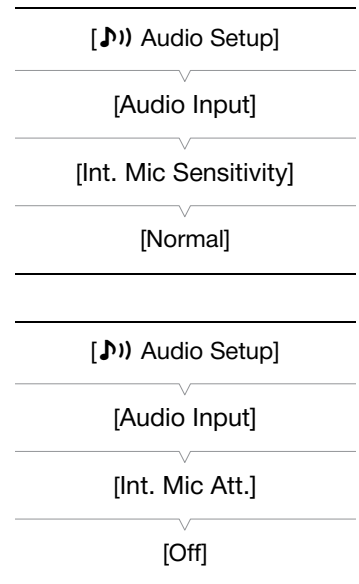

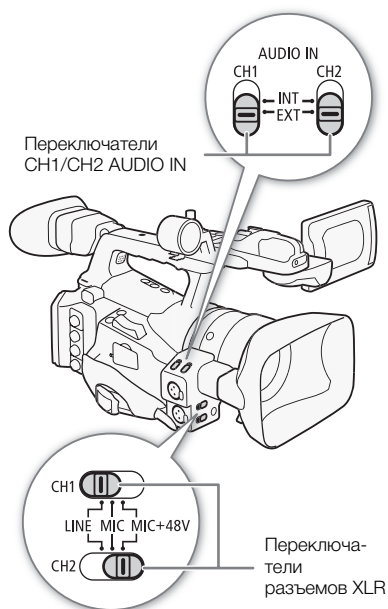
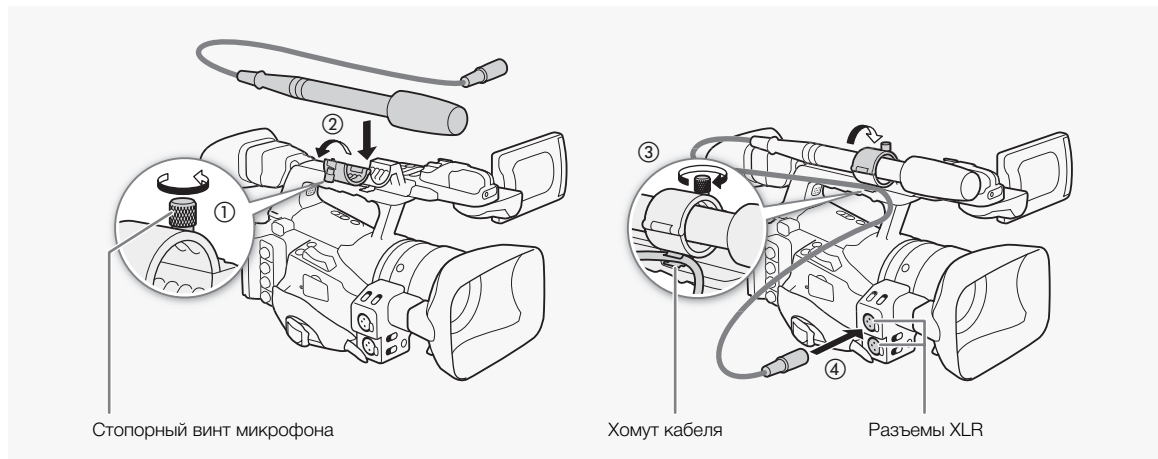

### Переключение между внешним микрофоном и линейным входом

- 1 Установите переключатель AUDIO IN требуемого канала в положение EXT.
- 2 Установите переключатель разъема XLR требуемого канала в положение LINE или MIC.
  - Для подачи на микрофон фантомного питания установите переключатель в положение MIC+48V. Перед включением фантомного питания обязательно сначала подсоедините микрофон. При выключении фантомного питания микрофон должен быть подключен.
  - При записи с помощью разъема XLR только одного канала используйте входной разъем CH1 и установите переключатель разъема XLR канала CH1 в положение LINE, MIC или MIC+48V.

### Выбор записываемого канала

Можно выбрать канал, по которому видеочкамера будет записывать звук.

- 1 Откройте подменю [XLR Rec Channel].  
[Audio Setup] → [Audio Input] → [XLR Rec Channel]
- 2 Выберите требуемый вариант и нажмите кнопку SET.

[Audio Setup]

[Audio Input]

[XLR Rec Channel]

[CH1]

## Варианты

- [CH1]: Звук записывается отдельно по каждому каналу. Звук, подаваемый на разъем CH1, записывается в канал 1, а звук, подаваемый на разъем CH2, записывается в канал 2.
- [CH1/CH2]: Звук, подаваемый на разъем CH1, записывается в оба канала. Звук, подаваемый на разъем CH2, не записывается.

## Настройка чувствительности внешнего микрофона

Если переключатель разъема XLR установлен в положение MIC или MIC+48V, можно настроить чувствительность внешнего микрофона.

- Откройте подменю чувствительности требуемого разъема XLR.  
[J) Audio Setup] ➤ [Audio Input] ➤ [XLR1 Mic Trimming] или [XLR2 Mic Trimming]
- Выберите требуемый уровень и нажмите кнопку SET.

### Доступные уровни чувствительности

+12 dB	+6 dB	0 dB	-6 dB	-12 dB
--------	-------	------	-------	--------

## Включение аттенюатора внешнего микрофона

Если переключатель разъема XLR установлен в положение MIC или MIC+48V, можно включить аттенюатор внешнего микрофона (20 dB).

- Откройте подменю микрофонного аттенюатора требуемого разъема XLR.  
[J) Audio Setup] ➤ [Audio Input] ➤ [XLR1 Mic Att.] или [XLR2 Mic Att.]
- Выберите значение [On], затем нажмите кнопку SET.

## ! ВАЖНО

- При подключении микрофона или устройства, не поддерживающего фантомное питание, обязательно установите переключатель XLR в положение MIC или LINE соответственно. Если установить переключатель в положение MIC+48V, возможно повреждение микрофона или устройства.

## Регулировка уровня звука

Для каждого канала можно задать автоматическую или ручную регулировку уровня звука. Если оба канала CH1 и CH2 установлены на встроенный микрофон (🔊 98), параметры для канала CH1 автоматически применяются к каналу CH2.

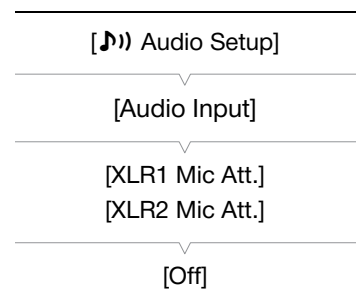
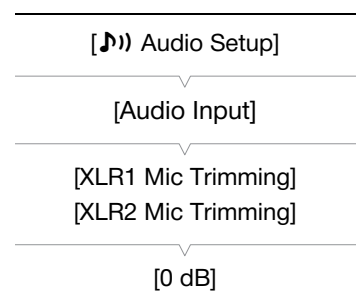

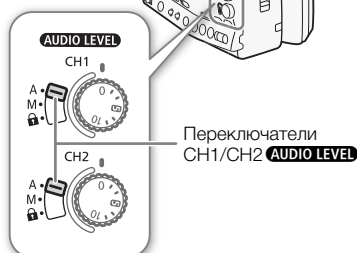
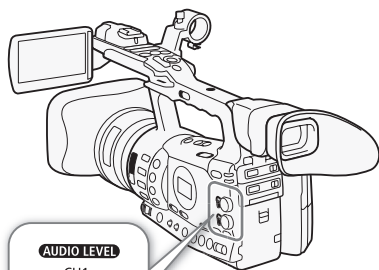

Переключатели  
CH1/CH2 **AUDIO LEVEL**

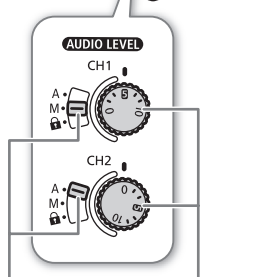
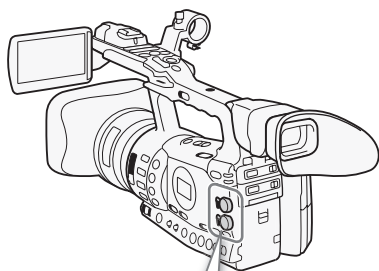

Переключатели  
CH1/CH2 **AUDIO LEVEL**      Диски CH1/CH2  
**AUDIO LEVEL**

### Автоматическая регулировка уровня звука

Установите переключатель **AUDIO LEVEL** требуемого канала в положение A (автоматическая), чтобы видеокамера автоматически настраивала уровень звука этого канала. Если каналы CH1 и CH2 установлены на встроенный микрофон, и для канала CH1 задана автоматическая регулировка уровня звука, видеокамера автоматически регулирует уровень звука и для канала CH2.

#### **i** ПРИМЕЧАНИЯ

- Если оба канала CH1 и CH2 установлены на один и тот же звуковой вход (вход внешнего микрофона или внешней линии), а для уровня звука установлена автоматическая регулировка, с помощью параметра [J) Audio Setup] > [Audio Input] > [XLR ALC Link] (□ 187) можно синхронизировать регулировки уровня звука обоих каналов.

### Ручная регулировка уровня звука

Уровень звука можно задавать для каждого канала вручную в диапазоне от  $-\infty$  до 18 дБ.

- 1 Установите переключатель **AUDIO LEVEL** требуемого канала в положение M.
- 2 Для регулировки уровня звука поворачивайте соответствующий диск **AUDIO LEVEL**.
  - Для справки: 0 соответствует  $-\infty$ , 5 соответствует 0 дБ, 10 соответствует +18 дБ.
  - Уровень записи звука рекомендуется настроить таким образом, чтобы индикатор уровня звука на боковой панели заходил вправо за метку 18 дБ на индикаторе лишь изредка.
  - При установке переключателя в положение **A** диск фиксируется в текущем положении, что предотвращает его поворот.



#### **i** ПРИМЕЧАНИЯ

- Во избежание искажения звука можно включить ограничитель пиковых уровней звука. Если ограничитель пиковых уровней звука включен, он ограничивает амплитуду входных звуковых сигналов при превышении уровня  $-4$  дБFS (относительно всей шкалы). Используйте параметр [J) Audio Setup] > [Audio Input] > [Limiter]. Ограничитель пиковых уровней звука может быть включен, если хотя бы для одного канала задана ручная регулировка уровня звука.
- При настройке уровня звука рекомендуется пользоваться наушниками. В случае слишком высокого входного уровня сигнала возможно искажение звука, даже если индикатор уровня звука показывает допустимый уровень. Используйте имеющиеся в продаже наушники с кабелем длиной не более 3 м.

### Контроль звука с помощью наушников

Для контроля записанного звука подключите наушники к разъему  (наушники). С помощью кнопок HEADPHONE +/- можно регулировать громкость.

#### ПРИМЕЧАНИЯ

- Используйте имеющиеся в продаже наушники с кабелем длиной не более 3 м.
- При контроле звука можно синхронизировать звуковой сигнал с видеосигналом или контролировать звук в режиме реального времени. Для выбора способа используйте параметр [  ] Audio Setup  [Audio Output]  [Monitor Delay]. Обратите внимание, что при контроле в режиме реального времени имеется небольшая задержка. Однако независимо от настройки записанные звуковые и видеосигналы будут синхронизированы.

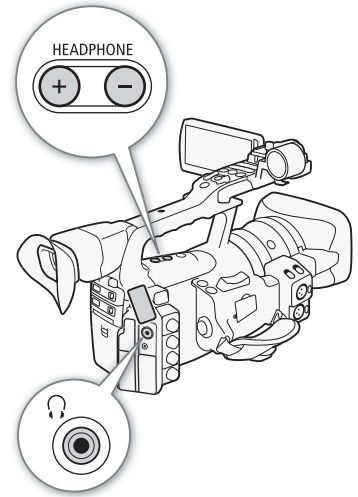

Во время съемки клипов видеокамера автоматически добавляет в него метаданные. Метаданные состоят из задаваемого пользователем примечания пользователя\* и данных о параметрах съемки, таких как выдержка затвора, экспозиция и фокусировка. Для проверки и поиска определенных метаданных можно использовать прилагаемую программу **Canon XF Utility**.

\* Примечание пользователя содержит название клипа (до 100 символов), фамилию оператора (до 100 символов), место съемки (до 100 символов) и описание клипа (до 1000 символов).

Режимы работы: CAMERA MEDIA

[👉 Other Functions]

[Set Metadata]

[User Memo]

### Задание примечания пользователя

Перед добавлением примечания пользователя необходимо установить программу **Canon XF Utility**, входящую в комплект поставки (📖 167). Затем создайте примечание пользователя и сохраните его на SD-карту. После установки этой SD-карты в видеокамеру и выбора примечания пользователя оно будет добавляться в снимаемые клипы.

Подробные сведения об использовании прилагаемого программного обеспечения см. в руководстве пользователя, устанавливаемом вместе с программой **Canon XF Utility** (📖 173).

#### 1 Для сохранения примечания пользователя на SD-карту используйте программу **Canon XF Utility**.

- Подробные сведения см. в разделе *Управление профилями примечания пользователя* в руководстве пользователя программы Canon XF Utility.

#### 2 Установите SD-карту в гнездо SD-карты видеокамеры.

#### 3 Откройте подменю [User Memo].

[👉 Other Functions] ● [Set Metadata] ● [User Memo]

#### 4 Выберите имя файла требуемого примечания пользователя, затем нажмите кнопку SET.

- С правой стороны экрана появляется значок **MEMO**.
- Выберите [Off] для записи клипов без примечания пользователя.

### **i** ПРИМЕЧАНИЯ

- Для добавления пользовательского примечания в клип перед съемкой необходимо задать примечание. Изменить примечание пользователя в клипе с помощью видеокамеры невозможно, но это можно сделать с помощью программы **Canon XF Utility**.
- Для метаданных можно также задать определяемые пользователем код страны, код организации и код пользователя (📖 195), основанные на стандарте UMID.



- После задания примечания пользователя не извлекайте SD-карту, пока производится съемка. Если извлечь SD-карту, примечание пользователя не будет добавлено в клип.

## Цветные полосы/опорный звуковой сигнал

Видеокамера может генерировать и записывать цветные полосы и опорный звуковой сигнал частотой 1 кГц, а также выводить их на разъемы HD/SD SDI (только **XF305**), HDMI OUT, HD/SD COMPONENT OUT<sup>1</sup>, AV, VIDEO 2<sup>1</sup> и  (наушники)<sup>2</sup>.

<sup>1</sup> Выводятся только цветные полосы.

<sup>2</sup> Выводится только звуковой опорный сигнал.

Режимы работы:

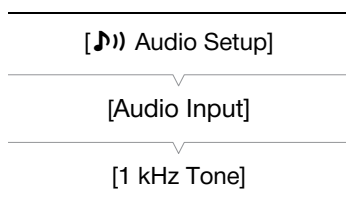
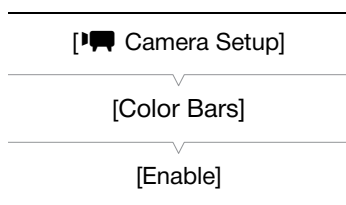
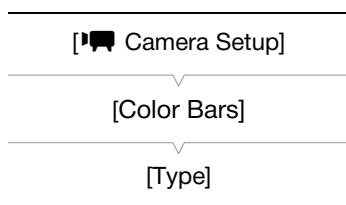

### Запись цветных полос

Можно выбрать цветные полосы EBU ([Type 1]) и SMPTE ([Type 2]).

1 Откройте подменю типа цветных полос [Type].

[Camera Setup] → [Color Bars] → [Type]

2 Выберите [Type 1] (EBU) или [Type 2] (SMPTE), затем нажмите кнопку SET.

3 Откройте подменю [Enable] для включения цветных полос.

[Camera Setup] → [Color Bars] → [Enable]

4 Выберите значение [On], затем нажмите кнопку SET.

- Выбранные цветные полосы отображаются на экране и записываются при нажатии кнопки START/STOP.
- При выключении видеокамеры или изменении режима работы на режим  цветные полосы выключаются.
- Для включения режима цветных полос можно также задать назначаемую кнопку функции [Color Bars] ( 119).

### Запись опорного звукового сигнала

Видеокамера может вместе с цветными полосами выводить опорный звуковой сигнал частотой 1 кГц.

1 Откройте подменю [1 kHz Tone].

[Audio Setup] → [Audio Input] → [1 kHz Tone]

2 Выберите требуемый уровень и нажмите кнопку SET.

- Доступны уровни -12 дБ, -18 дБ и -20 дБ.
- Для отключения сигнала выберите значение [Off].
- Сигнал выводится с выбранным уровнем и записывается при нажатии кнопки START/STOP.

Видеокамера может отображать упрощенный монитор видеосигнала или вектороскоп. Она также может отображать монитор контуров\* для упрощения фокусировки.

Видеоизмерительные средства отображаются только на экране ЖК-дисплея. Они не отображаются в видоискателе или на внешнем мониторе.

\* Монитор контуров оценивает фокусировку всего изображения и показывает результат в виде графика. Монитор контуров доступен только в режиме **CAMERA**.

Режимы работы: **CAMERA** **MEDIA**

## Отображение видеоизмерительного средства

Нажмите кнопку WFM.

- Монитор видеосигнала отображается в окне в правом нижнем углу экрана.
- Несколько раз нажимая кнопку WFM, можно включать видеоизмерительные средства в приведенной ниже последовательности.

Монитор видеосигнала → Вектороскоп → Монитор контуров → Выкл.

- Видеоизмерительные средства можно также отображать с помощью параметра [**Other Functions**] → [WFM (LCD)] → [Setting]. Выберите [WFM] для отображения монитора видеосигнала, [VS] для отображения вектороскопа или [Edge Mon.] для отображения монитора контуров.



## Настройка монитора видеосигнала

Для функции монитора видеосигнала видеокамеры предусмотрено 5 режимов. Можно также изменить усиление.

- 1 Откройте подменю [Waveform Monitor].  
[**Other Functions**] → [WFM (LCD)] → [Waveform Monitor]
- 2 Выберите требуемый вариант и нажмите кнопку SET.
  - Если изменять коэффициент усиления не требуется, выполнять шаги 3 и 4 не нужно.
- 3 Откройте подменю монитора видеосигнала [Gain].  
[**Other Functions**] → [WFM (LCD)] → [Gain] (в пункте [Waveform Monitor])
- 4 Выберите значение [1x] или [2x], затем нажмите кнопку SET.

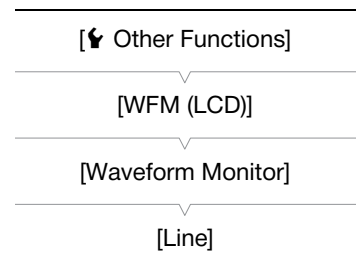

**Варианты**

- [Line]: Устанавливает монитор видеосигнала в режим отображения строки.
- [Line+Spot]: График области в красной рамке отображается красным цветом поверх графика режима [Line].
- [Field]: Устанавливает монитор видеосигнала в режим отображения поля.
- [RGB]: Работает как монитор составляющих RGB.
- [YPbPr]: Работает как монитор составляющих YPbPr.

---

[👤 Other Functions]

[WFM (LCD)]

[Vectorscope]

[Normal]

---

**Настройка вектроскопа**

Для функции вектроскопа видеокамеры предусмотрено 2 режима. Можно также изменить усиление.

**1 Откройте подменю [Vectorscope].**

[👤 Other Functions] ⏪ [WFM (LCD)] ⏪ [Vectorscope]

**2 Выберите требуемый вариант и нажмите кнопку SET.**

- Если изменять коэффициент усиления не требуется, выполнять шаги 3 и 4 не нужно.

**3 Откройте подменю [Gain] вектроскопа.**

[👤 Other Functions] ⏪ [WFM (LCD)] ⏪ [Gain] (в пункте [Vectorscope])

**4 Выберите значение [1x] или [5x], затем нажмите кнопку SET.****Варианты**

- [Spot]: Цветной сигнал области в красной рамке отображается красным цветом поверх графика режима [Normal].
- [Normal]: Отображается вектроскоп.

---

[👤 Other Functions]

[WFM (LCD)]

[Edge Monitor]

[Type 1]

---

**Настройка монитора контуров**

Использование данного видеоизмерительного средства позволяет повысить точность фокусировки при работе видеокамеры в режиме полностью ручной фокусировки или ручной фокусировки. Для монитора контуров предусмотрено 2 режима.

**1 Откройте подменю [Edge Monitor].**

[👤 Other Functions] ⏪ [WFM (LCD)] ⏪ [Edge Monitor]

**2 Выберите требуемый вариант и нажмите кнопку SET.**

## Варианты

- [Type 1]: График, представляющий фокусировку всего изображения, отображается зеленым цветом. Кроме того, график области в трех красных рамках отображается красным цветом поверх предыдущего графика.
- [Type 2]: В этом режиме монитор контуров отображается вместе с монитором видеосигнала в режиме [Line+Spot]. Монитор видеосигнала отображается слева зеленым цветом, а монитор контуров отображается справа синим цветом. График области в красной рамке отображается красным цветом поверх графика монитора контуров.

## Добавление меток кадров во время съемки

Во время съемки можно обозначить важный кадр в клипе, добавив «метку кадра» (S). В экранных сообщениях метка кадра называется [Shot Mark]. Предусмотрены метки кадров двух типов, метка кадра 1 (S1) и метка кадра 2 (S2); в один клип можно добавлять метки одного или обоих типов. Когда в видеокамере установлен режим MEDIA, можно добавлять или удалять метки кадра (155). Можно также открыть индексный экран всех меток кадра (153), который позволяет быстрее найти требуемый эпизод в клипе.

Режимы работы: CAMERA MEDIA

Чтобы во время съемки клипа можно было добавлять в него метки кадра, необходимо заранее задать назначаемую кнопку для функции [Shot Mark 1] или [Shot Mark 2]. Для добавления метки S1 можно также нажать кнопку SHOT1 на беспроводном пульте ДУ.

### 1 Задайте назначаемую кнопку для функции [Shot Mark 1] или [Shot Mark 2] (119).

- Чтобы добавлять метки кадров обоих типов, задайте для одной назначаемой кнопки функцию [Shot Mark 1], а для другой – функцию [Shot Mark 2].

### 2 Во время съемки нажмите эту назначаемую кнопку в начале кадра, который требуется пометить.

- Отображается сообщение, описывающее метку кадра, и выбранная метка кадра добавляется в текущий кадр клипа.
- Можно нажать эту кнопку еще раз, чтобы добавить другую метку кадра. В клип можно добавить до 100 меток кадра (метки S1 и S2 в сумме).

### ПРИМЕЧАНИЯ

- Между моментом нажатия кнопки и моментом добавления метки кадра возможна задержка длительностью до 0,5 с.
- При использовании режима съемки с интервалом или режима покадровой съемки добавление меток кадра в клип невозможно.
- Если клип содержит любую из меток кадра, рядом с эскизом клипа на индексном экране воспроизведения отображается значок S.

Когда видеокамера находится в режиме **CAMERA**, можно просмотреть последний снятый клип.

Режимы работы: **CAMERA** **MEDIA**

1 Откройте подменю [Rec Review], чтобы задать длительность просмотра.

[Other Functions] [Rec Review]

2 Выберите требуемый вариант и нажмите кнопку SET.

3 После завершения съемки нажмите кнопку [REVIEW].

- Последний снятый клип воспроизводится без звука в течение выбранного времени. Вверху экрана отображается сообщение [REVIEW].
- Нажмите кнопку CANCEL для остановки просмотра клипа и возврата видеокамеры в режим паузы записи.
- После завершения воспроизведения клипа видеокамера возвращается в режим паузы записи.

### Варианты

[Entire Clip]: Позволяет просмотреть весь клип.

[Last 4 sec]: Позволяет просмотреть только последние 4 с клипа.

### ПРИМЕЧАНИЯ

- При использовании специального режима съемки (112) просмотр клипа невозможен.
- Если во время съемки произошло переключение записи с одной CF-карты на другую, видеокамера воспроизводит клип с последней CF-карты, на которую производилась запись.

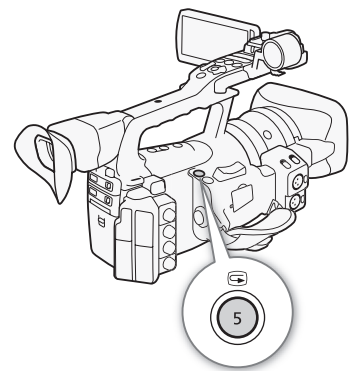
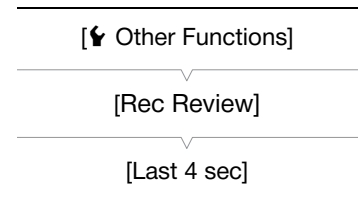

В видеокамере предусмотрено 4 специальных режима съемки.

Съемка с интервалом ([Interval Rec]): видеокамера автоматически снимает заранее заданное количество кадров с заранее заданным интервалом. Данный режим подходит для съемки малоподвижных объектов, таких как природное окружение или растения.

Покадровая съемка ([Frame Rec]): видеокамера снимает заранее заданное количество кадров при каждом нажатии кнопки START/STOP. Данный режим подходит для съемки покадровой анимации.

Замедленная или ускоренная съемка ([Slow & Fast Motion]): Этот режим позволяет изменить частоту кадров при съемке для получения эффекта замедленного или ускоренного движения при воспроизведении.

Предварительная съемка ([Pre Rec]): видеокамера начинает съемку приблизительно за 3 с до нажатия кнопки START/STOP. Это особенно полезно, когда сложно предугадать момент для начала съемки.

Режимы работы: CAMERA MEDIA

[👤 Other Functions]

[Interval Rec]

[Interval]

[1 sec]

[👤 Other Functions]

[Interval Rec]

[Rec Frames]

[2]

## Режим съемки с интервалом

Заранее задайте интервал и количество кадров. В этом режиме звук не записывается.

### Настройка режима съемки с интервалом

1 Откройте подменю [Interval].

[👤 Other Functions] ➤ [Interval Rec] ➤ [Interval]

2 Выберите требуемый интервал и нажмите кнопку SET.

- Доступные значения интервала см. в приведенной ниже таблице.

3 Выберите пункт [Rec Frames], выберите требуемое количество кадров, затем нажмите кнопку SET.

- Доступны значения 2, 6 и 12.



## Доступные интервалы\*

1 с	2 с	3 с	4 с	5 с	6 с	7 с	8 с	9 с
10 с	15 с	20 с	30 с	40 с	50 с	1 мин	2 мин	3 мин
4 мин	5 мин	6 мин	7 мин	8 мин	9 мин	10 мин		

\* В меню видеокамеры секунды обозначаются [sec], а минуты – [min].

## Включение режима съемки с интервалом и съемка

- Откройте подменю [Special Rec].  
[👉 Other Functions] ➤ [Special Rec]
- Выберите пункт [Interval Rec], затем нажмите кнопку SET.
  - Вверху экрана отображается индикатор [INT STBY] (с мигающими символами [INT]).
- Для начала съемки нажмите кнопку START/STOP.
  - Видеокамера автоматически снимает заданное количество кадров с заданным интервалом.
  - Загораются индикаторы съемки.
  - Индикатор [INT STBY] заменяется индикатором [● INT REC] во время съемки кадров и индикатором [● INT STBY] во время интервалов ожидания.
- Для остановки съемки снова нажмите кнопку START/STOP.
  - Все снятые кадры объединяются в один клип.
  - Индикаторы съемки выключаются, и вверху экрана отображается индикатор [INT STBY] (с мигающими символами [INT]).

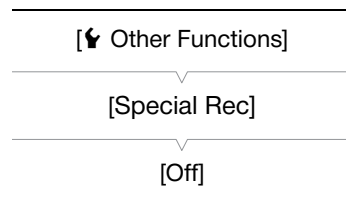

## **i** ПРИМЕЧАНИЯ

- Одновременно можно использовать только один специальный режим съемки.
- Во время съемки изменение интервала или количества кадров невозможно.
- Некоторые кадры в точке остановки съемки могут быть записаны и добавлены в конец клипа.
- Режим съемки с интервалом отключается при изменении или выключении специального режима съемки. Он также отключается при изменении значения параметра [👉 Other Functions] ➤ [Bit Rate/Resolution] или [Frame Rate].
- Временной код увеличивается на количество записанных кадров. Если для режима работы временного кода (📄 91) задано значение [Free Run] или если временной код вводится с внешнего источника (только **XF305**), в специальном режиме съемки режим работы изменяется на [Rec Run]. После выключения специального режима съемки восстанавливается предыдущая настройка режима работы.
- XF305** В специальном режиме съемки сигнал временного кода не выводится на разъем TIME CODE или HD/SD SDI.

---

 [👉 Other Functions]
 

---

 [Frame Rec]
 

---

 [Rec Frames]
 

---

 [2]
 

---



---

 [👉 Other Functions]
 

---

 [Special Rec]
 

---

 [Off]
 

---

### Режим покадровой съемки

Заранее задайте количество кадров. Рекомендуется использовать беспроводной пульт ДУ или обеспечить стабильное положение видеокамеры, например установив ее на штатив. В этом режиме звук не записывается.

#### Настройка режима покадровой съемки

- Откройте подменю [Rec Frames].  
[👉 Other Functions] ● [Frame Rec] ● [Rec Frames]
- Выберите требуемое количество кадров и нажмите кнопку SET.
  - Доступны значения 2, 6 и 12.

#### Включение режима покадровой съемки и съемка

- Откройте подменю [Special Rec].  
[👉 Other Functions] ● [Special Rec]
- Выберите пункт [Frame Rec], затем нажмите кнопку SET.
  - Вверху экрана отображается индикатор [FRM STBY] (с мигающими символами [FRM]).
- Для начала съемки нажмите кнопку START/STOP.
  - Видеокамера автоматически снимает заданное количество кадров.
  - Загораются индикаторы съемки.
  - Индикатор [FRM STBY] заменяется индикатором [● FRM REC] во время съемки кадров и индикатором [● FRM STBY], когда кадры не снимаются.
  - Повторяйте эти действия, пока съемка не будет завершена.
- Откройте подменю [Special Rec].  
[👉 Other Functions] ● [Special Rec]
- Выберите значение [Off], затем нажмите кнопку SET.
  - Режим покадровой съемки завершается, и все снятые кадры объединяются в один клип.
  - Индикаторы съемки выключаются, и вверху экрана отображается индикатор [STBY].

#### ПРИМЕЧАНИЯ

- Одновременно можно использовать только один специальный режим съемки.
- Во время съемки изменение количества кадров невозможно.
- Некоторые кадры в точке остановки съемки могут быть записаны и добавлены в конец клипа.

- Режим покадровой съемки отключается при изменении или выключении специального режима съемки. Он также отключается при изменении значения параметра [ Other Functions] [Bit Rate/Resolution] или [Frame Rate].
- Временной код увеличивается на количество записанных кадров. Если для режима работы временного кода ( 91) задано значение [Free Run] или если временной код вводится с внешнего источника (только **XF305**), в специальном режиме съемки режим работы изменяется на [Rec Run]. После выключения специального режима съемки восстанавливается предыдущая настройка режима работы.
- **XF305** В специальном режиме съемки сигнал временного кода не выводится на разъем TIME CODE или HD/SD SDI.

## Режим замедленной или ускоренной съемки

Если для параметра [ Other Functions] [Frame Rate] задана частота кадров с прогрессивной разверткой ( 56), видеочасть может сниматься с частотой кадров (частота кадров при съемке), отличной от частоты кадров при воспроизведении. Съемка клипа с более высокой частотой кадров, чем заданная в параметре [Frame Rate], позволяет получить эффект замедленного движения во время воспроизведения. И наоборот, более низкая частота кадров дает эффект ускоренного движения. В этом режиме звук не записывается.

### Настройка режима замедленной или ускоренной съемки

- 1 Откройте подменю [S&F Frame Rate].  
[ Other Functions] [Slow & Fast Motion] [S&F Frame Rate]
- 2 Выберите требуемую частоту кадров при съемке и нажмите кнопку SET.

### Доступные значения частоты кадров при съемке

12	15	18	20	21	22	23	24	25	26*
27*	28*	30*	32*	34*	37*	42*	45*	48*	50*

\* Доступно только в том случае, если для параметра [ Other Functions] [Bit Rate/Resolution] задано значение [50 Mbps 1280x720] или [35 Mbps 1280x720].

### Включение режима замедленной или ускоренной съемки и съемка

- 1 Откройте подменю [Special Rec].  
[ Other Functions] [Special Rec]
- 2 Выберите значение [Slow & Fast Motion], затем нажмите кнопку SET.
  - Вверху экрана отображается индикатор [S&F STBY].

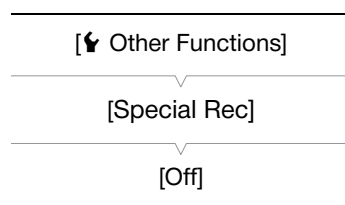
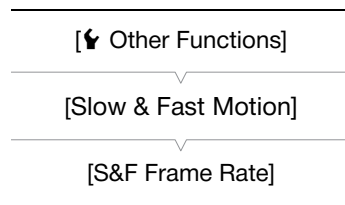

- Выбранная частота кадров при съемке отображается с правой стороны экрана рядом с настройкой [Other Functions] [Frame Rate] (частота кадров при воспроизведении).

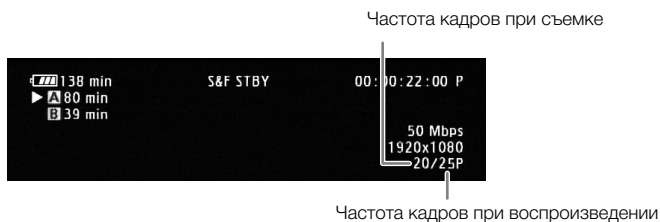

3 Для начала съемки нажмите кнопку START/STOP.

- Видеокамера автоматически снимает с заданной частотой кадров.
- Загораются индикаторы съемки.
- Во время съемки индикатор [S&F STBY] заменяется индикатором [S&F REC].

4 Для остановки съемки снова нажмите кнопку START/STOP.

- Видеокамера записывает клип.
- Индикаторы съемки выключаются, и вверху экрана отображается индикатор [S&F STBY].

### **i** ПРИМЕЧАНИЯ

- Одновременно можно использовать только один специальный режим съемки.
- Во время съемки изменение частоты кадров при съемке невозможно.
- При низкой частоте кадров остановка съемки может занять приблизительно 1 с.
- Режим замедленной или ускоренной съемки отключается при изменении или выключении специального режима съемки. Кроме того, он отключается при изменении конфигурации видеосигнала.
- Во время съемки производится отсчет временного кода. Если для режима работы временного кода (□ 91) задано значение [Free Run] или если временной код вводится с внешнего источника (только **XF305**), в специальном режиме съемки режим работы изменяется на [Rec Run]. После выключения специального режима съемки восстанавливается предыдущая настройка режима работы.
- **XF305** В специальном режиме съемки сигнал временного кода не выводится на разъем TIME CODE или HD/SD SDI.
- Если в режиме ускоренной съемки задана скорость потока данных 50 Мбит/с (□ 56), эстафетная запись недоступна.

## Режим предварительной съемки

Если включен режим предварительной съемки, видеокамера начинает непрерывную запись во временную память видеоизображения длительностью приблизительно 3 с, чтобы при нажатии кнопки START/STOP клип включал в себя также приблизительно 3 с видеоизображения и звука, снятые до нажатия кнопки.

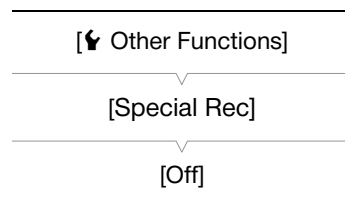

### 1 Откройте подменю [Special Rec].

[Other Functions] ● [Special Rec]

### 2 Выберите пункт [Pre Rec], затем нажмите кнопку SET.

- Вверху экрана отображается индикатор [PRE REC STBY].

### 3 Для начала съемки нажмите кнопку START/STOP.

- Загораются индикаторы съемки.
- Во время съемки индикатор [PRE REC STBY] заменяется индикатором [● PRE REC].

### 4 Для остановки съемки снова нажмите кнопку START/STOP.

- Видеокамера записывает клип, включая приблизительно 3 с видеоизображения и звука, записанные перед нажатием кнопки START/STOP.
- Индикаторы съемки выключаются, и вверху экрана отображается индикатор [PRE REC STBY].

### **i** ПРИМЕЧАНИЯ

- Одновременно можно использовать только один специальный режим съемки.
- Режим предварительной съемки отключается при изменении или выключении специального режима съемки. Кроме того, он отключается при изменении конфигурации видеосигнала.
- В режиме предварительной съемки временной код записывается в режиме работы (📖 91) [Free Run], независимо от предыдущей настройки. Можно также использовать внешний сигнал временного кода (только **XF305**). Записанный временной код включает в себя 3 с до нажатия кнопки START/STOP. После выключения специального режима съемки восстанавливается предыдущая настройка режима работы.



## Назначаемые кнопки

Настройка

4

Для удобства в видеокамере предусмотрены 13\* кнопок, которым можно назначать различные функции. Назначив часто используемые функции, можно быстро вызывать их одним нажатием кнопки.

\* В режиме **MEDIA** доступны только кнопки 1 – 7.

Режимы работы: **CAMERA** **MEDIA**

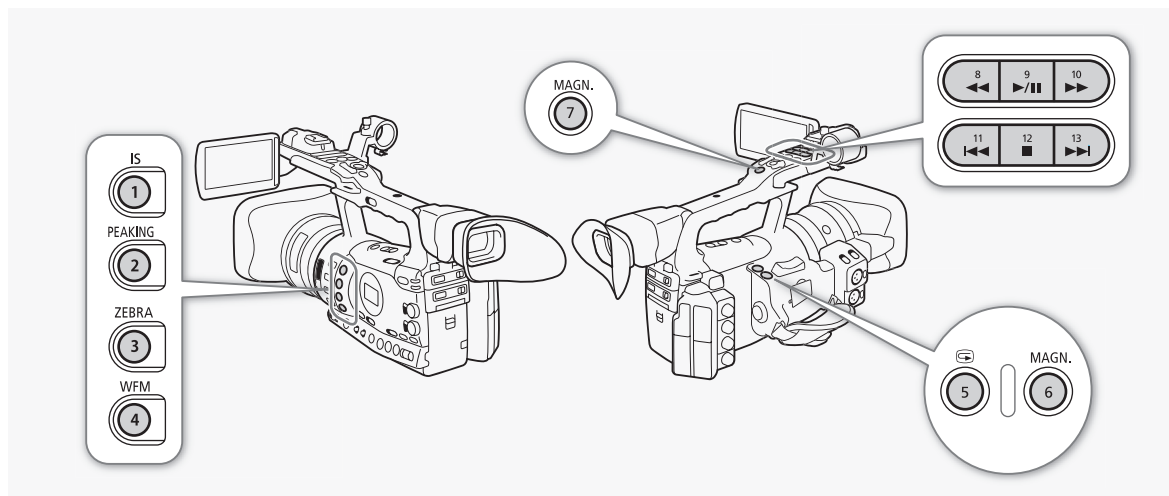

---

[👤 Other Functions]

---

[Assign Button]

---

[1 Standard IS]  
[2 Peaking]  
[3 Zebra]  
[4 WFM (LCD)]  
[5 Rec Review]  
[6 Magnification]  
[7 Magnification]  
[8-13 (NONE)]

---

### Изменение назначенных функций

1 Откройте подменю [Assign Button].

[👤 Other Functions] ● [Assign Button]

2 Выберите кнопку, функцию которой требуется изменить, и нажмите кнопку SET.

- Отображается список доступных функций.
- В краткой справке отображаются настройки по умолчанию для каждой назначаемой кнопки. По умолчанию кнопкам 8 – 13 не назначена никакая функция.

3 Выберите требуемую функцию и нажмите кнопку SET.

- На экране состояния [Buttons / Remote] (📖 199) можно проверить, какие функции заданы назначаемым кнопкам.

### Использование назначаемой кнопки

После того как функция назначена одной из кнопок, для включения этой функции нажмите соответствующую кнопку. Для некоторых функций может открыться меню параметров. В таком случае выберите требуемый вариант и нажмите кнопку SET.



## Назначаемые функции

Для режимов **CAMERA** и **MEDIA** функции можно задавать раздельно. Функции, доступные для назначения, и доступные режимы см. в приведенной ниже таблице.

Имя функции	Описание	CAMERA	MEDIA	
[Standard IS]	Включение/выключение стандартного режима стабилизации изображения.	●	–	66
[Dynamic IS]	Включение/выключение динамического режима стабилизации изображения.	●	–	66
[Powered IS]	Включение/выключение усиленного режима стабилизации изображения.	●	–	66
[Focus Limit]	Включение/выключение ограничения фокусировки.	●	–	64
[Face AF]	Включение/выключение автоматической фокусировки на лица.	●	–	63
[Select Face]*	Выбор основного объекта при использовании функции [Face AF] для фокусировки на лица объектов.	●	–	63
[Backlight]	Включение/выключение функции экспомера при контрольном свете.	●	–	75
[Spotlight]	Включение/выключение функции экспомера при прожекторном освещении.	●	–	75
[Tele-converter]	Включение/выключение цифрового телеконвертера.	●	–	186
[Peaking]	Включение/выключение выделения резкостью.	●	–	60
[Zebra]	Включение/выключение полосатого шаблона «зебра».	●	–	89
[WFM (LCD)]	Включение видеоизмерительных средств в следующей последовательности: Монитор видеосигнала → Вектороскоп → Монитор контуров → Выкл	●	●	107
[Magnification]	Включение/выключение увеличения.	●	–	61
[Color Bars]	Включение/выключение цветных полос.	●	–	106
[Markers]	Включение/выключение экранных маркеров.	●	–	88
[LCD Setup]	Открытие подменю [LCD Setup].	●	●	35
[LCD/VF B&W]	Включение/выключение черно-белого режима ЖК-дисплея и видеискателя.	●	●	36
[Onscreen Display]	Отображение экранных значков и текста на внешнем мониторе (для выходных сигналов как стандартной, так и высокой четкости).	●	●	164
[Shot Mark 1]	Добавление в клип метки [S1].	●	●	110
[Shot Mark 2]*	Добавление в клип метки [S2].	●	●	110
[Add [OK] Mark]	Добавление в клип метки [OK].	●	●	149
[Add [✓] Mark]	Добавление в клип метки [✓].	●	●	149
[Time Code]	Отображение подменю [Time Code].	●	–	91
[Time Code Hold]*	Приостанавливает обновление индикации временного кода на экране или возобновляет обновление.	●	●	91
[Audio Output CH]	Переключение выходного звукового канала.	●	●	166
[Audio Level]	Включение/выключение индикатора уровня записи звука.	●	●	102
[Wireless Controller]	Включение/выключение беспроводного пульта ДУ.	●	●	38
[Photo]*	Съемка фотографии.	●	●	175
[Rec Review]	Воспроизведение последнего снятого клипа.	●	–	111
[Delete Last Clip]	Удаление последнего снятого клипа.	●	–	151

\* Эту функцию можно использовать, только назначив ее кнопке.

## Параметры пользовательского изображения

Можно заранее задать ряд параметров, относящихся к изображению (☐ 127). После задания требуемых значений отдельных параметров можно сохранить весь набор параметров в видеокамере или на SD-карте в виде файла пользовательского изображения. Затем позднее можно загрузить файл для изменения текущих параметров в соответствии с выбранными предустановленными значениями. Можно даже внедрить параметры пользовательского изображения в клипы, записанные на CF-карту, или в фотографии, записанные на SD-карту. Можно также настроить видеокамеру таким образом, чтобы клипы и фотографии записывались без внедренных параметров пользовательского изображения.

Можно сохранить до 9 различных файлов пользовательского изображения в видеокамере и до 20 файлов пользовательского изображения на SD-карте. Файлы пользовательского изображения можно копировать из видеокамеры на носитель для записи и наоборот.

Файлы пользовательских предустановок, созданные в предыдущих моделях видеокамер Canon, несовместимы с данной видеокамерой. Файлы пользовательского изображения, созданные с помощью данной видеокамеры, совместимы только с видеокамерами XF305 и XF300.

Режимы работы:

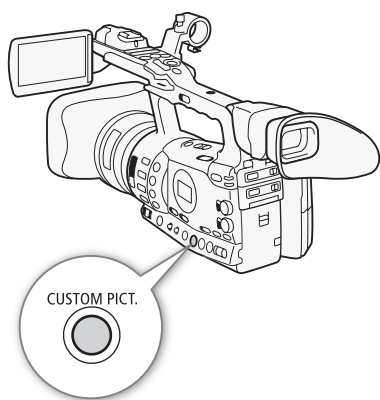

### Выбор файлов пользовательского изображения

Выберите файл пользовательского изображения для применения заданных в нем параметров к записям или для редактирования, переименования, защиты или переноса этого файла.

#### 1 Нажмите кнопку CUSTOM PICT.

- Открывается меню пользовательского изображения. Рядом со значком **SET** отображается текущий выбранный файл или индикатор [Off], если ни один файл не выбран.

#### 2 Выберите пункт [**SET** **CP**] Select File] и нажмите кнопку SET.

- Отображается список файлов пользовательского изображения в видеокамере и на SD-карте. Файлы, хранящиеся в видеокамере, обозначаются [C1] – [C9]; файлы, хранящиеся на SD-карте, обозначаются [SD1] – [SD20].

#### 3 Выберите требуемый файл и нажмите кнопку SET.

- Выберите значение [Off], чтобы запись производилась без внедрения файла пользовательского изображения.

- Для применения параметров из файла нажмите кнопку CUSTOM PICT., чтобы выйти из меню пользовательского изображения. С левой стороны экрана появляется значок, обозначающий выбранный файл пользовательского изображения.
- Для выполнения с файлом других операций переходите к приведенным ниже процедурам.

## Предустановленные файлы пользовательского изображения

По умолчанию файлы пользовательского изображения в позициях файлов [C7] – [C9] защищены. Для редактирования такого файла снимите защиту (📖 124). Ниже указано, в каких случаях следует использовать предустановленные файлы.

[C7 VIDEO.C]: для воспроизведения видеозаписей на потребительских дисплеях с плоским экраном.

[C8 CINE.V]: для получения кинематографического эффекта на телевизорах, например при создании телевизионных программ, для которых требуется кинематографический эффект.

[C9 CINE.F]: для видеозаписей, которые планируется перенести на кинолентку.



## Редактирование параметров файла пользовательского изображения

- 1 После выбора файла выберите пункт [🔍 CP Edit File], затем нажмите кнопку SET.
- 2 Выберите параметр, затем нажмите кнопку SET.
- 3 Измените значение параметра на требуемое.
  - Подробные сведения о различных параметрах см. в таблице *Доступные параметры пользовательского изображения* (📖 127).
  - Повторите шаги 2 и 3 для других требуемых параметров.
  - Чтобы восстановить в файле значения по умолчанию, выберите пункт [Reset], выберите пункт [OK] и нажмите кнопку SET.
- 4 Нажмите кнопку CUSTOM PICT. для выхода из меню пользовательского изображения.



### ПРИМЕЧАНИЯ

- Чтобы восстановить значения по умолчанию для параметров текущего файла, выберите пункт [🔍 Reset] и нажмите кнопку SET. Затем выберите [OK] и нажмите кнопку SET.

## Параметры пользовательского изображения

[  Edit File]

[Rename]

[  Edit File]

[Protect]

### Переименование файлов пользовательского изображения

1 После выбора файла откройте подменю [Rename].

[  Edit File]  [Rename]

- Отображается экран с текущим именем файла и оранжевой рамкой выбора на первом символе.

2 Выберите алфавитно-цифровой знак или символ, затем перейдите (▶) к следующему полю.

- Аналогичным образом измените остальные символы имени.

3 Выберите пункт [Set], затем нажмите кнопку SET.

4 Нажмите кнопку CUSTOM PICT. для выхода из меню пользовательского изображения.

### Защита файлов пользовательского изображения

Защита файла пользовательского изображения исключает случайное изменение параметров этого файла.

1 После выбора файла откройте подменю [Protect].



[  Edit File]  [Protect]

2 Выберите пункт [Protect], затем нажмите кнопку SET.





- В списке выбора файла рядом с именем файла появляется значок .
- Для отмены защиты выберите пункт [Unprotect].

3 Нажмите кнопку CUSTOM PICT. для выхода из меню пользовательского изображения.

### Перенос файлов пользовательского изображения



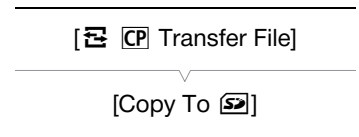

Файлы пользовательского изображения можно переносить из видеокамеры на SD-карту и наоборот. Если файл пользовательского изображения находится в видеокамере, используйте функцию [Copy To ] или [Load From ], в зависимости от того, какую операцию требуется выполнить. Аналогично, если файл пользовательского изображения находится на SD-карте, используйте функцию [Copy To Cam.] или [Load From Cam].

## Копирование файла из видеокамеры на SD-карту

- 1 Выбрав файл в видеокамере, откройте подменю [Copy To [  CP Transfer File ]  [Copy To - 2 Выберите позицию файла, в которую требуется сохранить файл, затем нажмите кнопку SET.
  - Если имеются свободные позиции, можно выбрать пункт [New File] для сохранения файла в первой свободной позиции.
- 3 Выберите [OK] и нажмите кнопку SET.
  - Текущий выбранный файл копируется в выбранную позицию на SD-карте, перезаписывая файл в этой позиции.
- 4 Нажмите кнопку CUSTOM PICT. для выхода из меню пользовательского изображения.



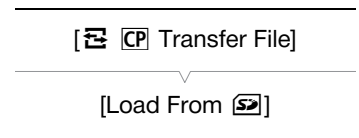

## Замена файла в видеокамере файлом с SD-карты

- 1 Выбрав в видеокамере файл, который требуется заменить, откройте подменю [Load From [  CP Transfer File ]  [Load From - 2 Выберите файл для переноса в видеокамеру, затем нажмите кнопку SET.
- 3 Выберите [OK] и нажмите кнопку SET.
  - Файл в видеокамере будет заменен файлом с SD-карты.
- 4 Нажмите кнопку CUSTOM PICT. для выхода из меню пользовательского изображения.





## Копирование файла с SD-карты в видеокамеру

- 1 Выбрав файл на SD-карте, откройте подменю [Copy To Cam.].  
[  CP Transfer File ]  [Copy To Cam.]
- 2 Выберите позицию файла, в которую требуется сохранить файл, затем нажмите кнопку SET.
- 3 Выберите [OK] и нажмите кнопку SET.
  - Текущий выбранный файл копируется в выбранную позицию в видеокамере, перезаписывая файл в этой позиции.
- 4 Нажмите кнопку CUSTOM PICT. для выхода из меню пользовательского изображения.



## Замена файла на SD-карте файлом из видеокамеры

- 1 Выбрав на SD-карте файл, который требуется заменить, откройте подменю [Load From Cam.].  
[  CP Transfer File ]  [Load From Cam.]
- 2 Выберите файл для переноса на SD-карту, затем нажмите кнопку SET.
- 3 Выберите [OK] и нажмите кнопку SET.
  - Файл на SD-карте будет заменен файлом из видеокамеры.



## Параметры пользовательского изображения

4 Нажмите кнопку CUSTOM PICT. для выхода из меню пользовательского изображения.

### ПРИМЕЧАНИЯ

- Можно также скопировать в видеокамеру файл пользовательского изображения, внедренный в клип ( 153).

 Other Functions]

[Add  File]

### Внедрение параметров пользовательского изображения в запись

Можно снять видеозапись или фотографию с примененными к ней параметрами пользовательского изображения. Впоследствии эти параметры, внедренные в видеозапись или фотографию, можно скопировать в видеокамеру ( 182) и применять к последующим записям. Внедрение параметров пользовательского изображения в запись может оказаться удобным для отслеживания параметров, например для проверки, какие параметры использовались для конкретной записи.

1 Откройте подменю [Add  File].

 Other Functions]  [Add  File]

2 Выберите пункт [To Clip] или [To Photo], затем нажмите кнопку SET.

- При выборе пункта [To Clip] файл пользовательского изображения внедряется в клип, при выборе пункта [To Photo] файл внедряется в фотографию.

3 Выберите значение [On], затем нажмите кнопку SET.

## Доступные параметры пользовательского изображения

Ниже перечислены доступные параметры. Даже если файл пользовательского изображения не выбран, к изображению все равно применяются параметры по умолчанию.

### Гамма ([Gamma])

Гамма-кривая изменяет общий вид изображения. (Значение по умолчанию: [Normal 1]).

[Normal 1] – [Normal 4]: Эти настройки подходят для просмотра изображения на экране телевизора. Светлые области при настройке [Normal 2] ярче, чем при настройке [Normal 1]. Темные тона в нижней части гамма-кривой при настройках [Normal 3] (стандарт ITU-R BT.709) и [Normal 4] более выражены, чем при настройке [Normal 2].

[Cine 1] или [Cine 2]: Эти настройки придают изображению кинематографический вид. Используйте настройку [Cinema 1] для получения эффекта видеофильма, перенесенного с киноплетки, а настройку [Cinema 2] – для видеофильмов, которые будут переноситься на пленку.

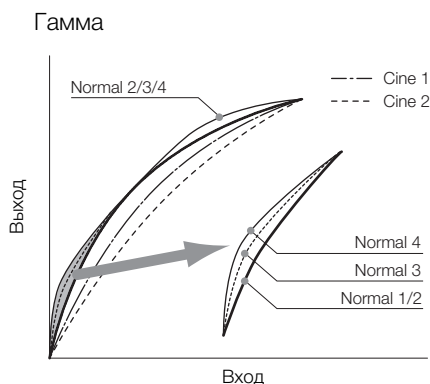

### Черный ([Black])

Определяет уровень черного и цветовой оттенок черных цветов.

#### Ведущий уровень черного ([Master Pedestal])

Ведущий уровень черного увеличивает или уменьшает уровень черного. При более высоких значениях темные области становятся ярче, но снижается их контрастность. Этот параметр может настраиваться в диапазоне от -50 до 50. (Значение по умолчанию: 0)

## Параметры пользовательского изображения

### Ведущий черный ([Master Black])

Корректирует цветовой оттенок в черных цветах.

[Red]: -50 – 50 (Значение по умолчанию: 0)

[Green]: -50 – 50 (Значение по умолчанию: 0)

[Blue]: -50 – 50 (Значение по умолчанию: 0)

### Гамма черного ([Black Gamma])

Управляет нижней частью гамма-кривой (темные области изображения).

[Level]: Поднимает или опускает нижнюю часть гамма-кривой. Этот параметр может настраиваться в диапазоне от -50 до 50. (Значение по умолчанию: 0)

[Range]: Выбор диапазона затрагиваемых темных областей. Этот параметр может настраиваться в диапазоне от -5 до 50. (Значение по умолчанию: 0)

[Point]: Определяет форму нижней части гамма-кривой. Этот параметр может настраиваться в диапазоне от -1 до 50. (Значение по умолчанию: 0)

Гамма черного

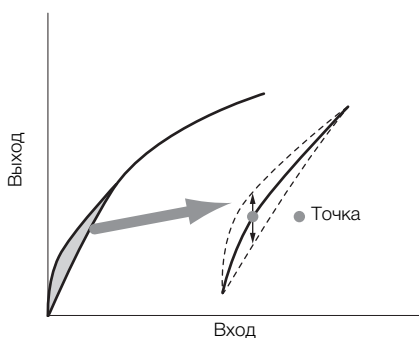

### Насыщенность темных тонов ([Low Key Satur.])

Настраивает насыщенность цветов в темных областях.

[Enable]: Включение/выключение настройки. (Значение по умолчанию: [Off])

[Level]: Задаёт насыщенность цветов в темных областях. Этот параметр может настраиваться в диапазоне от -50 до 50. (Значение по умолчанию: 0)

### Излом ([Knee])

Управляет верхней частью гамма-кривой (светлые области изображения). Сжимая светлые части изображений, можно предотвратить передержку некоторых частей изображения. Этот параметр недоступен, если для параметра [Gamma] задано значение [Cine 1] или [Cine 2].



- [Enable]: Включение/выключение настройки. (Значение по умолчанию: [On])
- [Automatic]: Выберите [On], чтобы видеокамера автоматически задавала точку излома и наклон для исключения слишком быстрого переэкспонирования изображений. Выберите [Off] для настройки точки излома вручную. (Значение по умолчанию: [On])
- [Slope]: Определяет наклон гамма-кривой выше точки излома. Этот параметр может настраиваться в диапазоне от -35 до 50. (Значение по умолчанию: 0)
- [Point]: Задаёт точку излома гамма-кривой. Этот параметр может настраиваться в диапазоне от 50 до 109. (Значение по умолчанию: 95)
- [Saturation]: Настраивает насыщенность цветов в светлых областях, если для параметра [Automatic] задано значение [Off]. Этот параметр может настраиваться в диапазоне от -10 до 10. (Значение по умолчанию: 0)

Наклон излома

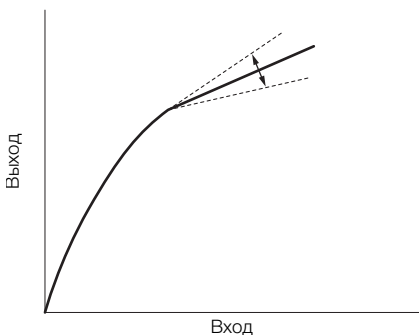

Точка излома

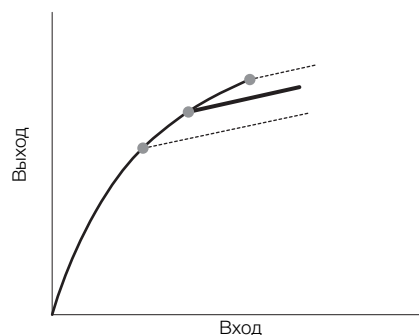

## Резкость ([Sharpness])

Задаёт резкость выходного и записываемого сигнала.

- [Level]: Задаёт уровень резкости. Этот параметр может настраиваться в диапазоне от -10 до 50. (Значение по умолчанию: 0)
- [H Detail Freq.]: Задаёт центральную частоту горизонтальной резкости. При задании больших значений увеличивается частота, что, в свою очередь, увеличивает резкость. Этот параметр может настраиваться в диапазоне от -8 до 8. (Значение по умолчанию: 0)
- [Coring]: Уменьшает шумовые артефакты, вызванные высокими уровнями резкости.

## Параметры пользовательского изображения

[Level]: Задаёт уровень обработки шумов. Более высокие значения исключают применение резкости к мелким деталям, что приводит к уменьшению шумов. Этот параметр может настраиваться в диапазоне от -30 до 50. (Значение по умолчанию: 0)

[D-Ofst]: Параметры [D-Ofst], [D-Curve] и [D-Depth] можно использовать для настройки уровня обработки в зависимости от яркости. [D-Ofst] задаёт уровень обработки шумов при минимальном уровне яркости. Этот параметр может настраиваться в диапазоне от 0 до 50. (Значение по умолчанию: 0)

[D-Curve]: Задаёт кривую настройки уровня обработки шумов. Эта кривая представляет собой переход от параметра [Level] к параметру [D-Ofst]. Этот параметр может настраиваться в диапазоне от 0 до 8. (Значение по умолчанию: 0)

[D-Depth]: Задаёт множитель для [D-Ofst], определяющий настройку уровня обработки шумов в зависимости от яркости. Положительные значения увеличивают уровень обработки шумов в темных областях, отрицательные значения уменьшают этот уровень. Этот параметр может настраиваться в диапазоне от -4 до 4. (Значение по умолчанию: 0)

[HV Detail Bal.]: Настраивает соотношение между горизонтальной и вертикальной детализацией. Большие значения усиливают вертикальную детализацию, меньшие значения усиливают горизонтальную детализацию. Этот параметр может настраиваться в диапазоне от -8 до 8. (Значение по умолчанию: 0)

[Limit]: Ограничивает степень применения резкости. Этот параметр может настраиваться в диапазоне от -50 до 50. (Значение по умолчанию: 0)

[Select]: В дополнение к резкости, заданной параметром [Level], параметр [Select] задаёт резкость областей с более высокими частотами. Большие значения соответствуют применению большей резкости к областям с высокими частотами. Используйте для объектов, для которых обычное повышение резкости неэффективно. Если установлено разрешение 720P, этот параметр недоступен. Этот параметр может настраиваться в диапазоне от 0 до 15. (Значение по умолчанию: 0)

[Knee Aperture]: Позволяет задать резкость только для областей выше точки излома путем настройки усиления и наклона. Этот параметр недоступен, если для параметра [Gamma] задано значение [Cine 1] или [Cine 2].

[Gain]: Задаёт величину резкости. Этот параметр может настраиваться в диапазоне от 0 до 9. (Значение по умолчанию: 0)

[Slope]: Задаёт наклон для резкости. Этот параметр может настраиваться в диапазоне от 0 до 3, где 0 соответствует отсутствию уклона, 1 соответствует крутому уклону, а 3 – постепенному уклону. (Значение по умолчанию: 1)

[Level Depend]: Уменьшает величину резкости, применяемую к темным областям изображения.

[Level]: Задаёт яркость темных областей изображения, на которые влияет этот параметр. Этот параметр может настраиваться в диапазоне от 0 до 50. (Значение по умолчанию: 0)

[Slope]: Определяет наклон области между верхней и нижней частями гамма-кривой. Этот параметр может настраиваться в диапазоне от 0 до 3, где 0 соответствует отсутствию уклона, 1 соответствует крутому уклону, а 3 – постепенному уклону. (Значение по умолчанию: 0)

[Offset]: Регулирует уровень резкости в темных областях изображения. Большие значения соответствуют меньшему уровню резкости. Этот параметр может настраиваться в диапазоне от 0 до 50. (Значение по умолчанию: 0)

## Шумоподавление ([Noise Reduction])

Уменьшает количество шумов, видимых на изображении. Выберите [Automatic], чтобы видеокамера автоматически настраивала шумоподавление. В противном случае выберите уровень от 1 (самый низкий уровень) до 8 (самый высокий уровень) или выберите [Off], чтобы отключить шумоподавление. (Значение по умолчанию: Automatic)

## Детали кожи ([Skin Detail])

Видеокамера применяет смягчающий фильтр к областям изображения телесных цветов для придания более привлекательного вида. Изменяя эти параметры, можно определить области, обнаруживаемые как телесные цвета. Шаблон «зебра» появляется на областях экрана, определенных как имеющие телесные цвета.

[Effect Level]: Настраивает уровень фильтра. Предусмотрены значения [Off], [Low], [Middle] и [High]. (Значение по умолчанию: [Off])

[Hue]: Настройка цветового оттенка для определения телесных цветов. Этот параметр может настраиваться в диапазоне от -16 до 16. (Значение по умолчанию: 0)

[Chroma]: Настройка насыщенности цветов для определения телесных цветов. Этот параметр может настраиваться в диапазоне от 0 до 31. (Значение по умолчанию: 16)

[Area]: Настройка диапазона цветов для определения телесных цветов. Этот параметр может настраиваться в диапазоне от 0 до 31. (Значение по умолчанию: 16)

## Параметры пользовательского изображения

[Y Level]: Настройка яркости для определения телесных цветов. Этот параметр может настраиваться в диапазоне от 0 до 31. (Значение по умолчанию: 16)

### Селективное шумоподавление ([Selective NR])

Видеокамера определяет характеристики определенного цвета или оттенка и применяет фильтр шумоподавления к целевым областям. На целевых областях экрана отображается шаблон «зебра».

[Effect Level]: Настраивает уровень фильтра шумоподавления. Предусмотрены значения [Off], [Low], [Middle] и [High]. (Значение по умолчанию: [Off])

[Hue]: Настраивает цветовой оттенок для детектируемого цвета. Этот параметр может настраиваться в диапазоне от 0 до 31. (Значение по умолчанию: 16)

[Chroma]: Настраивает насыщенность для детектируемого цвета. Этот параметр может настраиваться в диапазоне от 0 до 31. (Значение по умолчанию: 16)

[Area]: Настраивает диапазон цветов для детектируемого цвета. Этот параметр может настраиваться в диапазоне от 0 до 31. (Значение по умолчанию: 16)

[Y Level]: Настраивает яркость детектируемого цвета. Этот параметр может настраиваться в диапазоне от 0 до 31. (Значение по умолчанию: 16)

### Цветовая матрица ([Color Matrix])

Цветовая матрица влияет на цветовые оттенки всего изображения.

[Select]: Предусмотрены варианты [Normal 1] – [Normal 4], [Cine 1] и [Cine 2]. В целом это та же настройка, что и [Gamma]. После выбора варианта можно произвести более точные настройки. (Значение по умолчанию: [Normal 1])

[Gain]: Настраивает интенсивность цвета. Этот параметр может настраиваться в диапазоне от -50 до 50. (Значение по умолчанию: 0)

[Phase]: Настраивает фазу цвета. Этот параметр может настраиваться в диапазоне от -18 до 18. (Значение по умолчанию: 0)

[R-G]: Матрица R-G изменяет цветовой тон изображения в направлении градаций бирюзового/зеленого и красного/малинового цветов. Этот параметр может настраиваться в диапазоне от -50 до 50. (Значение по умолчанию: 0)

[R-B]: Матрица R-B изменяет цветовой тон изображения в направлении градаций бирюзового/синего и красного/желтого цветов. Этот параметр может настраиваться в диапазоне от -50 до 50. (Значение по умолчанию: 0)

[G-R]: Матрица G-R изменяет цветовой тон изображения в направлении градаций малинового/красного и зеленого/бирюзового цветов. Этот параметр может настраиваться в диапазоне от -50 до 50. (Значение по умолчанию: 0)

- [G-B]: Матрица G-B изменяет цветовой тон изображения в направлении градаций малинового/синего и зеленого/желтого цветов. Этот параметр может настраиваться в диапазоне от -50 до 50. (Значение по умолчанию: 0)
- [B-R]: Матрица B-R изменяет цветовой тон изображения в направлении градаций желтого/красного и синего/бирюзового цветов. Этот параметр может настраиваться в диапазоне от -50 до 50. (Значение по умолчанию: 0)
- [B-G]: Матрица B-G изменяет цветовой тон изображения в направлении градаций желтого/зеленого и синего/малинового цветов. Этот параметр может настраиваться в диапазоне от -50 до 50. (Значение по умолчанию: 0)

## Баланс белого ([White Balance])

Настраивает значение баланса белого для всего изображения.

- [R Gain]: Настраивает интенсивность красных тонов. Этот параметр может настраиваться в диапазоне от -50 до 50. (Значение по умолчанию: 0)
- [G Gain]: Настраивает интенсивность зеленых тонов. Этот параметр может настраиваться в диапазоне от -50 до 50. (Значение по умолчанию: 0)
- [B Gain]: Настраивает интенсивность синих тонов. Этот параметр может настраиваться в диапазоне от -50 до 50. (Значение по умолчанию: 0)

## Цветокоррекция ([Color Correction])

Видеокамера определяет характеристики определенного цвета (фаза цвета, цветность, область и уровень Y) и корректирует их при съемке. Можно задать цветокоррекцию максимум для двух различных областей (A и B).

- [Select Area]: Выбирает корректируемую область или области. Предусмотрены варианты [Area A], [Area B] и [Area A&B]. Выберите [Off] для исключения этого параметра. (Значение по умолчанию: [Off])

- [Area A Setting]: Определяет область, в которой будут скорректированы цвета.

[Phase]: Настраивает фазу цвета для области A. Этот параметр может настраиваться в диапазоне от 0 до 31. (Значение по умолчанию: 0)

[Chroma]: Настраивает насыщенность цвета для области A. Этот параметр может настраиваться в диапазоне от 0 до 31. (Значение по умолчанию: 16)

[Area]: Настраивает диапазон цветов для области A. Этот параметр может настраиваться в диапазоне от 0 до 31. (Значение по умолчанию: 16)

[Y Level]: Настраивает яркость для области A. Этот параметр может настраиваться в диапазоне от 0 до 31. (Значение по умолчанию: 16)

## Параметры пользовательского изображения

[Area A Revision]: Задает величину коррекции для области А.

[Level]: Настраивает величину коррекции насыщенности цвета. Этот параметр может настраиваться в диапазоне от -50 до 50. (Значение по умолчанию: 0)

[Phase]: Настраивает величину коррекции фазы цвета. Этот параметр может настраиваться в диапазоне от -18 до 18. (Значение по умолчанию: 0)

[Area B Setting]: Определяет область, в которой будут скорректированы цвета.

[Phase]: Настраивает фазу цвета для области В. Этот параметр может настраиваться в диапазоне от 0 до 31. (Значение по умолчанию: 0)

[Chroma]: Настраивает насыщенность цвета для области В. Этот параметр может настраиваться в диапазоне от 0 до 31. (Значение по умолчанию: 16)

[Area]: Настраивает диапазон цветов для области В. Этот параметр может настраиваться в диапазоне от 0 до 31. (Значение по умолчанию: 16)

[Y Level]: Настраивает яркость для области В. Этот параметр может настраиваться в диапазоне от 0 до 31. (Значение по умолчанию: 16)

[Area B Revision]: Задает величину коррекции для области В.

[Level]: Настраивает величину коррекции насыщенности цвета. Этот параметр может настраиваться в диапазоне от -50 до 50. (Значение по умолчанию: 0)

[Phase]: Настраивает величину коррекции фазы цвета. Этот параметр может настраиваться в диапазоне от -18 до 18. (Значение по умолчанию: 0)

### Прочие функции ([Other Functions])

[Setup Level]: Настройка уровней черного, заданного параметрами [Black] и [Master Pedestal].

[Level]: Определяет величину выполняемой настройки. Этот параметр может настраиваться в диапазоне от -50 до 50. (Значение по умолчанию: 0)

[Press]: Сжатие динамического диапазона видеосигнала, чтобы он не превосходил 100%. Доступные значения: [On] и [Off]. (Значение по умолчанию: [Off])

[Clip At 100%]: Когда уровень видеосигнала превышает 100%, эта функция обрезает уровень белого на значении 100%. (Значение по умолчанию: [Off])

Настройте видеокамеру в соответствии со своим стилем съемки и потребностями. Параметр [ Other Functions] [Custom Function] позволяет настроить способ работы некоторых элементов управления и функций видеокамеры в режиме . Аналогично, с помощью параметра [ LCD/VF Setup] [Custom Display] можно настроить экранную индикацию, отображаемую во время съемки. Эти настройки вместе с другими параметрами меню можно сохранить на SD-карте для последующего повторного использования. ( 137).

## Настройка функций

В следующей таблице описаны функции, который можно настраивать с помощью меню [Custom Function]. Дополнительные сведения см. в пункте [Custom Function] ( 196).

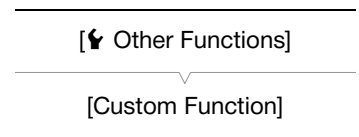

Режимы работы:

- 1 Откройте подменю [Custom Function].  
[ Other Functions] [Custom Function]
- 2 Выберите требуемую функцию.
- 3 Измените значение параметра, затем нажмите кнопку SET.

### Функции, которые можно настраивать с помощью пункта [Custom Function]

Пункт меню	Описание
[Shockless Gain]	Определение скорости перехода при изменении усиления.
[Shockless WB]	Обеспечение более плавного перехода при изменении баланса белого.
[AE Response]	Управление чувствительностью видеокамеры при изменении настройки автоматической экспозиции.
[Iris Limit]	Задание максимальной величины диафрагмы, используемой при съемке.
[I. Ring Direction]	Изменение направления настройки при повороте кольца диафрагмы.
[F. Ring Control]	Выбор чувствительности при работе с кольцом фокусировки.
[F. Assist B&W]	Автоматическое переключение экрана в черно-белый режим при включении функций помощи при фокусировке (выделение резкостью и увеличение). Можно также выбрать переключение экрана в черно-белый режим только при включении выделения резкостью, только при включении увеличения или когда включены обе эти функции.
[Obj. Dist. Unit]	Выбор единиц измерения расстояния (метры или футы), используемых, когда видеокамера отображает расстояние до объекта в режиме полностью ручной или ручной фокусировки.
[Zoom Indicator]	Выбор вида индикатора зумирования: графическая шкала или цифровая индикация (0 – 99).
[ZR-2000 AE Shift]	Выбор функции диска AE SHIFT на дополнительно приобретаемом пульте ДУ зумированием ZR-2000 – настройка компенсации экспозиции или настройка величины диафрагмы.
[Scan Reverse Rec]	Переворачивает снятое изображение по горизонтали и по вертикали.
[Character Rec]	Если для этой функции задано значение [On], вся экранная индикация записывается в клип точно в том виде, в котором она выводится на экран.

## Настройка функций и экранной индикации

---

[ LCD/VF Setup]

---

[Custom Display]

---

### Настройка экранной индикации

Подробные сведения об экранной индикации, допускающей настройку, см. в разделе *Экранная индикация* (📖 51). Подробные сведения по значениям параметра см. в разделе *[Custom Display]* (📖 189).

Режимы работы:





- 1 Откройте подменю [Custom Display].  
[ LCD/VF Setup] ➤ [Custom Display]
- 2 Выберите требуемый экранный индикатор.
- 3 Измените значение параметра, затем нажмите кнопку SET.



После настройки параметров пользовательского изображения и параметров в различных меню эти настройки можно сохранить на SD-карте. Впоследствии можно загрузить эти настройки в эту или другую видеокамеру XF305 либо XF300, чтобы ее можно было использовать точно таким же образом.



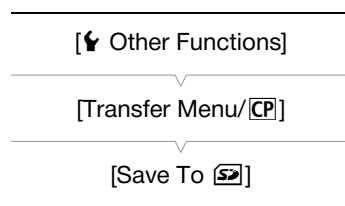

Режимы работы: CAMERA MEDIA

## Сохранение параметров камеры на SD-карту

- 1 Откройте подменю [Save To ].  
[  Other Functions ]  [Transfer Menu/**CP**]  [Save To ]
- 2 Выберите вариант [Menu] или [Menu+ **CP**], затем нажмите кнопку SET.
  - При выборе варианта [Menu] сохраняются параметры меню, а при выборе варианта [Menu+ **CP**] сохраняются параметры меню и параметры пользовательского изображения.
- 3 Выберите [OK] и нажмите кнопку SET.
  - Текущие параметры сохраняются на SD-карту. Если на SD-карте уже имеются параметры камеры, они будут перезаписаны.
- 4 При появлении экрана запроса подтверждения нажмите кнопку SET.



## Загрузка параметров камеры с SD-карты

- 1 Откройте подменю [Load From ].  
[  Other Functions ]  [Transfer Menu/**CP**]  [Load From ]
- 2 Выберите вариант [Menu] или [Menu+ **CP**], затем нажмите кнопку SET.
  - При выборе варианта [Menu] загружаются параметры меню, а при выборе варианта [Menu+ **CP**] загружаются параметры меню и параметры пользовательского изображения.
- 3 Выберите [OK] и нажмите кнопку SET.
  - После замены текущих параметров видеокамеры параметрами, сохраненными на SD-карте, экран на короткое время становится черным и видеокамера перезагружается.

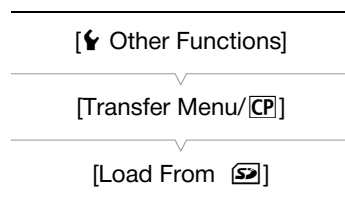

## Сохранение и загрузка параметров камеры

### ПРИМЕЧАНИЯ

- На SD-карте находится текстовый файл, в котором указаны параметры камеры. Эти параметры можно проверить, используя USB-устройство чтения карт для доступа к SD-карте на компьютере. В папке [CAMSET] откройте файл «CAMSET.TXT».
- Параметры камеры можно использовать с другими видеокамерами XF305 и XF300.
- При загрузке параметров камеры с SD-карты в видеокамере заменяются даже защищенные параметры пользовательского изображения.

## Воспроизведение

Воспроизведение

5

В этом разделе рассматривается воспроизведение клипов, записанных на CF-карту. Подробные сведения о воспроизведении клипов с помощью внешнего монитора см. в разделе *Подключение внешнего монитора* (161). Подробные сведения о просмотре фотографий, записанных на SD-карту, см. в разделе *Просмотр фотографий* (177).

Режимы работы:

## Индексный экран клипов

Для доступа к функциям воспроизведения служит индексный экран клипов. Чтобы открыть индексный экран клипов, установите в видеокамере режим .

Нажав и удерживая нажатой кнопку на переключателе **POWER**, переместите его в положение MEDIA.

- Видеокамера переключается в режим , и отображается индексный экран клипов.

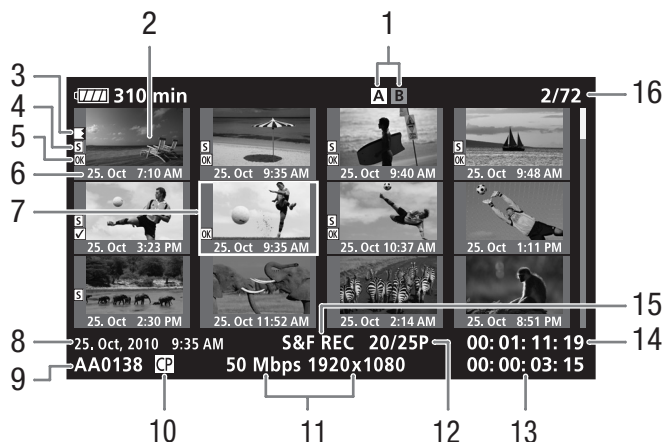

- |   |   |
|---|---|
| 1 Текущее выбранное гнездо CF-карты (📖 45)  | 9 Название клипа (📖 50)                             |
| 2 Эскиз клипа (📖 156)   | 10 Внедренный файл пользователя изображения (📖 122) |
| 3 Эстафетная запись: отображается, когда клип начинается на одной CF-карте, а продолжается на другой (📖 45) | 11 Скорость потока данных и разрешение (📖 56)       |
| 4 Метка кадра (📖 110)   | 12 Частота кадров                                   |
| 5 Метка <input type="checkbox"/> /метка <input checked="" type="checkbox"/> (📖 149)                         | 13 Общее время съемки                               |
| 6 Дата (только месяц и число) и время съемки  | 14 Временной код эскиза                             |
| 7 Оранжевая рамка выбора  | 15 Специальный режим съемки (📖 112)                 |
| 8 Дата и время съемки   | 16 Номер клипа/Общее количество клипов              |

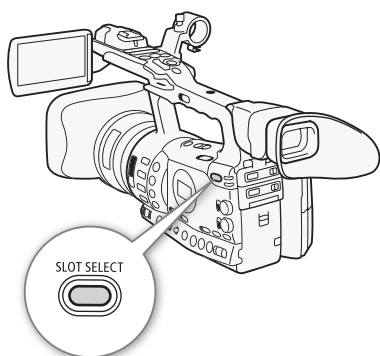

#### Переключение между гнездами CF-карт

Если CF-карты установлены в оба гнезда CF-карт, по мере необходимости можно переключаться между ними.

Режимы работы:

#### Нажмите кнопку SLOT SELECT.

- Индикатор обращения к выбранному гнезду CF-карты загорается зеленым цветом.

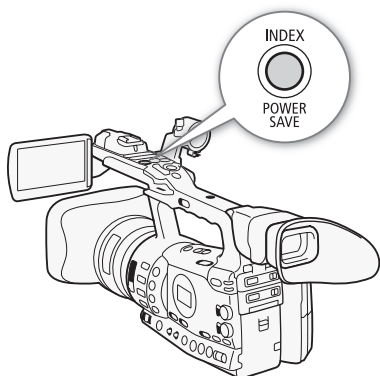

#### Переключение на другие индексные экраны

Индексный экран клипов обеспечивает доступ ко всем клипам на CF-карте. Однако можно переключаться на другие индексные экраны, отображающие только клипы с меткой  (индексный экран [ Mark]), клипы с меткой  (индексный экран [ Mark]) или фотографии\* (индексный экран [Photos]).

\* Фотографии записываются на SD-карту.

- 1 Нажмите кнопку INDEX.
  - Отображается меню выбора индексного экрана.
- 2 Выберите требуемый индексный экран, затем нажмите кнопку SET.
  - Отображается выбранный индексный экран.
  - Для отмены операции выберите [Cancel].
  - Снова нажмите кнопку INDEX для возврата на индексный экран клипов.

### Воспроизведение клипов

Клипы можно воспроизводить с индексного экрана клипов, индексного экрана [OK] Mark] и индексного экрана [✓] Mark]. Используйте кнопки управления воспроизведением на рукоятке.

- 1 Переместите оранжевую рамку выбора на клип, который требуется воспроизвести.
  - 2 Для начала воспроизведения нажмите кнопку ►/||.
- Воспроизведение начинается с выбранного клипа и продолжается до завершения последнего кадра последнего клипа на индексном экране. После достижения последнего кадра последнего клипа воспроизведение приостанавливается.
  - Для приостановки воспроизведения нажмите кнопку ►/|| еще раз.
  - Для остановки воспроизведения и возврата на индексный экран нажмите кнопку ■.

#### ! ВАЖНО

- Когда индикатор обращения к карте CF **A** или CF **B** горит красным цветом, соблюдайте следующие меры предосторожности; в противном случае возможна безвозвратная потеря данных:
  - не отсоединяйте источник питания и не выключайте видеокамеру;
  - не открывайте крышку гнезда CF-карты, к которой производится обращение.

#### i ПРИМЕЧАНИЯ

- Между клипами может быть заметна краткая приостановка воспроизведения видеоизображения или звука.

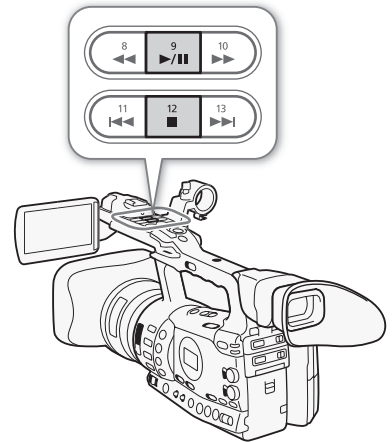

## Индикация на экране

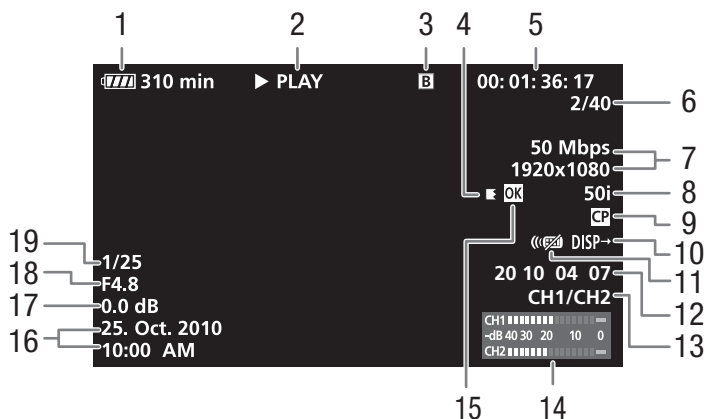

- |  |   |
|--|---|
| 1 Оставшееся время работы от аккумулятора (📖 54)   | 11 Беспроводной пульт ДУ (📖 38)   |
| 2 Операция воспроизведения                         | 12 Пользовательский бит (📖 94)  |
| 3 Выбранная CF-карта                               | 13 Канал аудиовыхода (📖 166)  |
| 4 Эстафетная запись                                | 14 Индикатор уровня звука (📖 189)   |
| 5 Временной код (📖 91)                             | 15 Метка <input checked="" type="checkbox"/> /метка <input checked="" type="checkbox"/> (📖 149) |
| 6 Номер клипа/Общее количество клипов              | 16 Дата и время съемки <sup>1</sup>   |
| 7 Скорость потока данных и разрешение (📖 56)       | 17 Усиление <sup>2</sup> (📖 67)   |
| 8 Частота кадров (📖 56)                            | 18 Величина диафрагмы <sup>2</sup> (📖 73)   |
| 9 Внедренный файл пользователя изображения (📖 122) | 19 Выдержка затвора <sup>2</sup> (📖 70)   |
| 10 Индикация выходов (📖 191)                       |   |

<sup>1</sup> Отображается, если для параметра [ LCD/VF Setup]  [Metadata Display]  [Date/Time] задано значение [On].



<sup>2</sup> Отображается, если для параметра [ LCD/VF Setup]  [Metadata Display]  [Camera Data] задано значение [On].

## 2 Операция воспроизведения

▶ PLAY	Воспроизведение
▬ PAUSE	Пауза воспроизведения
◀▬/▬▶	Покадровое воспроизведение назад/ Покадровое воспроизведение вперед
F FWD ▶▶	Ускоренное воспроизведение*
◀◀ F REV	Ускоренное воспроизведение назад*

\* На индикаторе также отображается скорость воспроизведения (x5, x15 или x60).

## 4 Эстафетная запись

Отображается, когда клип начинается на одной CF-карте и непрерывно продолжается на другой. Значком  обозначается первая часть записи, значком  обозначаются средние части, а значком  обозначается последняя часть.

## Элементы управления воспроизведением

При воспроизведении клипа для ускоренного воспроизведения, покадрового воспроизведения или пропуска клипов используйте кнопки на рукоятке или беспроводном пульте ДУ. См. следующую таблицу.

### Доступные типы воспроизведения

Тип воспроизведения	Выполняемая операция
Ускоренное воспроизведение	Видеокамера: нажмите кнопку ◀◀ или ▶▶. Беспроводной пульт ДУ: нажмите кнопку ◀◀ или ▶▶. Повторите для увеличения скорости воспроизведения до значения, приблизительно в 5 → 15 → 60 раз превышающего обычную скорость.
Покадровое воспроизведение вперед/назад	Беспроводной пульт ДУ: нажмите кнопку ◀▬ или ▬▶ (во время паузы воспроизведения).
Переход в начала следующего эпизода	Видеокамера: нажмите кнопку ▶▶ . Беспроводной пульт ДУ: нажмите кнопку ▶ .
Переход в начало текущего эпизода	Видеокамера: нажмите кнопку  ◀◀. Беспроводной пульт ДУ: нажмите кнопку ◀ .
Переход к предыдущему клипу	Видеокамера: дважды нажмите кнопку  ◀◀. Беспроводной пульт ДУ: дважды нажмите кнопку ◀ .
Возврат в режим воспроизведения	Видеокамера: нажмите кнопку ▶ /▬. Беспроводной пульт ДУ: нажмите кнопку ▶ /▬.

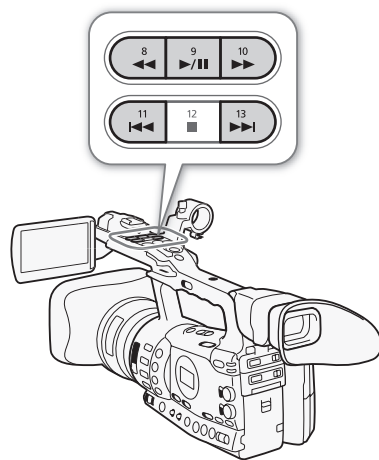

### ПРИМЕЧАНИЯ

- При любом из типов воспроизведения, перечисленных в предыдущей таблице, звук отсутствует.

- В некоторых специальных режимах воспроизведения возможно появление помех (блочные видеоартефакты, полосы и т.д.) на изображении.
- При покадровом воспроизведении переход вперед производится на 0,25 с для разрешения/частоты кадров 1280x720/50P и на 0,5 с для других разрешений.
- Скорость, отображаемая на экране, является приблизительной.

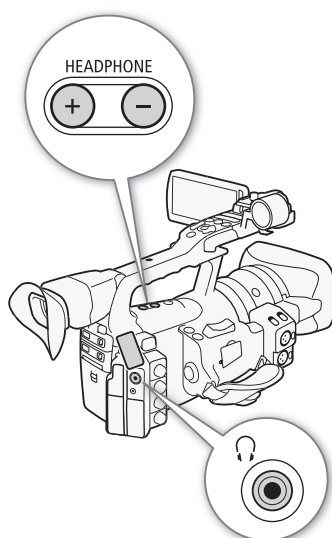

### Регулировка громкости

Во время воспроизведения звук поступает со встроенного монофонического динамика или наушников. При подключении наушников к разъему  (наушники) встроенный динамик отключается.

### Регулировка громкости наушников

Для регулировки громкости наушников используйте кнопки HEADPHONE +/-.



[] Audio Setup]

[Audio Output]

[Speaker Volume]

[8]

### Регулировка громкости встроенного динамика

- 1 Откройте подменю [Speaker Volume].  
[] Audio Setup]  [Audio Output]  [Speaker Volume]
- 2 Выберите требуемый уровень и нажмите кнопку SET.
  - Выберите [Off], чтобы отключить звук.

### ПРИМЕЧАНИЯ

- Подробные сведения по изменению звукового канала см. в разделе *Выбор звукового канала* ( 166).



## Добавление меток кадров во время воспроизведения

Во время воспроизведения в клип можно добавить метку **S1**, метку **S2** или обе метки. Можно добавлять метки обоих типов с помощью назначаемых кнопок или метку **S1** с помощью кнопки SHOT1 беспроводного пульта ДУ.

- 1 **Задайте назначаемую кнопку для функции [Shot Mark 1] или [Shot Mark 2]** (📖 119).
- 2 **Во время воспроизведения или паузы воспроизведения нажмите назначаемую кнопку в точке клипа, в которой требуется добавить метку кадра.**
  - На экране отображается сообщение с указанием метки кадра, и метка кадра добавляется в клип.
  - Если во время воспроизведения добавить в клип метку кадра, воспроизведение приостанавливается.
  - В клип можно добавить до 100 меток кадра (метки **S1** и **S2** в сумме).
  - Между моментом нажатия кнопки и моментом добавления метки кадра возможна задержка длительностью до 0,5 с.

Помимо воспроизведения, с клипом можно выполнять и другие операции, такие как удаление клипа или отображение сведений о клипе. Эти операции выполняются с помощью меню клипа, содержащего различные функции в зависимости от индексного экрана. С помощью функций из меню [👉 Other Functions] можно выполнять некоторые операции со всеми клипами. В приведенной ниже таблице перечислены доступные функции, а на последующих страницах приведено более подробное описание этих функций.

Режимы работы: CAMERA MEDIA

### Функции меню клипа

Пункт меню	Описание	Индексный экран			📖
		Clip	[OK] Mark]/ [✓] Mark]	[Shot Mark]¹/ [Expand Clip]	
[Display Clip Info]	Отображение различной информации о клипе.	●	●	–	148
[Add [OK] Mark]/ [Delete [OK] Mark]	Добавление или удаление метки [OK].	●	●²	–	149
[Add [✓] Mark]/ [Delete [✓] Mark]	Добавление или удаление метки [✓].	●	●³	–	149
[Copy Clip]	Копирование клипа с одной CF-карты на другую.	●	●²	–	150
[Delete Clip]	Удаление клипа.	●	●³	–	151
[Shot Mark]	Отображение индексного экрана всех кадров клипа, помеченных любой из меток кадра.	●	●	–	153
[Shot Mark 1]	Отображение индексного экрана всех кадров клипа, помеченных меткой [S1].	●	●	–	153
[Shot Mark 2]	Отображение индексного экрана всех кадров клипа, помеченных меткой [S2].	●	●	–	153
[Expand Clip]	Отображение индексного экрана с кадрами клипа через фиксированный интервал.	●	●	–	154
[Delete User Memo]	Удаление из клипа примечания пользователя.	●	●	–	152
[Copy [CP] File]	Копирование файла пользовательского изображения из клипа в видеокамеру.	●	●	–	153
[Add Shot Mark 1]/ [Del. Shot Mark 1]	Добавление или удаление метки [S1].	–	–	●	155
[Add Shot Mark 2]/ [Del. Shot Mark 2]	Добавление или удаление метки [S2].	–	–	●	155
[Fewer Index Pics]	Уменьшение количества отображаемых эскизов.	–	–	●⁴	154
[More Index Pics]	Увеличение количества отображаемых эскизов.	–	–	●⁴	154
[Pause]	Переключение на воспроизведение клипа, воспроизведение которого приостановлено на выбранном кадре.	–	–	●	–
[Set Index Picture]	Задание эскиза, используемого на индексном экране клипов.	–	–	●	156

¹ Включая индексные экраны [Shot Mark 1] и [Shot Mark 2].

² Только индексный экран [OK] Mark].

³ Только индексный экран [✓] Mark].

⁴ Только индексный экран [Expand Clip].

## Использование меню клипа

1 Выберите клип, затем нажмите кнопку SET.

- Открывается меню клипа. Доступные функции зависят от индексного экрана и от того, какие функции включены.

2 Выберите требуемую функцию и нажмите кнопку SET.

- Функция включена. Для некоторых функций могут потребоваться дальнейшие действия. Следуйте указаниям на экране.
- Если требуется вернуться на индексный экран клипов, нажмите кнопку CANCEL.

### Отображение сведений о клипе

Выберите пункт [Display Clip Info] в меню клипа, чтобы открыть экран сведений о выбранном клипе (экран [Clip Info]). Нажмите джойстик влево или вправо для перехода к предыдущему или следующему клипу. После завершения нажмите кнопку CANCEL, чтобы вернуться на индексный экран клипов.

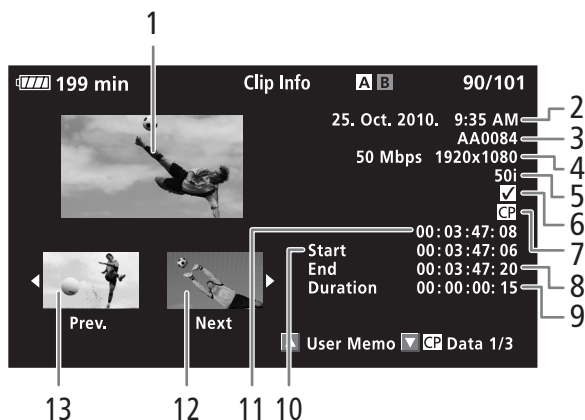

- |  |   |
|--|---|
| 1 Эскиз выбранного клипа   | 6 Метка <input type="checkbox"/> /метка <input checked="" type="checkbox"/> (📖 149) |
| 2 Дата и время съемки  | 7 Внедренный файл   |
| 3 Название клипа (📖 50)  | пользовательского   |
| 4 Скорость потока данных и разрешение (📖 56)   | изображения (📖 122)   |
| 5 Специальный режим съемки/частота кадров (📖 112): для режима замедленной и ускоренной съемки отображаются частота кадров съемки и частота кадров воспроизведения. | 8 Временной код последнего кадра клипа  |
|  | 9 Длительность клипа  |
|  | 10 Временной код первого кадра клипа  |
|  | 11 Временной код эскиза клипа   |
|  | 12 Эскиз следующего клипа   |
|  | 13 Эскиз предыдущего клипа  |

### Отображение примечания пользователя

При отображении экрана [Clip Info] клипа с внедренным примечанием пользователя для просмотра этого примечания нажмите вверх джойстик или поверните вверх диск SELECT. Для возврата к экрану [Clip Info] нажмите вниз джойстик или поверните вниз диск SELECT.

### Отображение параметров пользовательского изображения

При открытом экране [Clip Info] клипа, вместе с которым записан файл пользовательского изображения, нажмите вниз джойстик или поверните вниз диск SELECT, чтобы открыть первый из трех экранов, содержащих параметры пользовательского изображения для клипа (экран [**CP** Data 1/3]). Нажмите джойстик вниз или поверните вниз диск SELECT для переключения на экран [**CP** Data 2/3] → экран [**CP** Data 3/3] → экран [User Memo] → экран [Clip Info].

### Добавление меток или

Если в клип добавлена метка ОК () или галочка (), впоследствии можно открыть индексный экран, на котором отображаются только клипы с меткой  или только клипы с меткой . Кроме того, удаление клипов с меткой  невозможно, поэтому ее можно использовать для защиты важных клипов. В экранных сообщениях эти метки называются [ Mark] и [ Mark], соответственно.

- 1 Выберите требуемый клип, затем нажмите кнопку SET, чтобы открыть меню клипа.
- 2 Выберите пункт [Add  Mark] или [Add  Mark], затем нажмите кнопку SET.
  - Отображается экран сведений о клипе с запросом подтверждения операции.
- 3 Выберите [OK] и нажмите кнопку SET.
  - Производится возврат на экран индекса клипов, и рядом с эскизом выбранного клипа отображается метка  или .
  - Для отмены операции выберите [Cancel].

### ПРИМЕЧАНИЯ

- Если назначаемой кнопке задана функция [Add  Mark] или [Add  Mark] (□ 119), метку  или  можно добавить с индексного экрана, во время воспроизведения или во время паузы воспроизведения.
- В клипе не могут быть одновременно установлены метки  и . При добавлении метки  в клип с меткой  метка  удаляется. Аналогично, при добавлении метки  в клип с меткой  метка  удаляется.

### Удаление меток или

#### Удаление из клипа метки или метки

- 1 Выберите требуемый клип, затем нажмите кнопку SET, чтобы открыть меню клипа.

2 Выберите пункт [Delete  Mark] или [Delete  Mark], затем нажмите кнопку SET.

- Отображается экран сведений о клипе с запросом подтверждения операции.

3 Выберите [OK] и нажмите кнопку SET.

- Производится возврат на индексный экран клипов, и выбранная метка удаляется.
- Для отмены операции выберите [Cancel].

#### Удаление меток из всех клипов

1 Откройте подменю [Delete All  Marks].

[ Other Functions] [Delete All  Marks]

2 Выберите [OK] и нажмите кнопку SET.

- Удаляются все метки  из клипов на выбранной CF-карте.
- Для отмены операции выберите [Cancel].
- Во время удаления меток  можно отменить операцию, нажав кнопку SET.

3 При появлении запроса подтверждения нажмите кнопку SET.

---

[ Other Functions]

[Delete All  Marks]

---

## Копирование клипов

Можно скопировать клипы с одной CF-карты на другую. У скопированных клипов сохраняются исходные имена.

### Копирование одного клипа

1 Выберите требуемый клип, затем нажмите кнопку SET, чтобы открыть меню клипа.

2 Выберите пункт [Copy Clip], затем нажмите кнопку SET.

- Отображается экран сведений о клипе с запросом подтверждения операции. Можно также проверить свободное место на обеих CF-картах.

3 Выберите [OK] и нажмите кнопку SET.

- Для отмены операции выберите [Cancel].
- Во время копирования клипа можно отменить операцию, нажав кнопку SET.

4 При появлении запроса подтверждения нажмите кнопку SET.

- Выбранный клип копируется на другую CF-карту, и производится возврат на индексный экран клипов.

## Копирование всех клипов

- 1 Откройте подменю [Copy All Clips].  
[👉 Other Functions] ➤ [Clips] ➤ [Copy All Clips]
- 2 Выберите [OK] и нажмите кнопку SET.
  - Все клипы с выбранной CF-карты копируются на другую CF-карту.
  - Для отмены операции выберите [Cancel].
  - Во время копирования клипов можно отменить операцию, нажав кнопку SET.
- 3 При появлении запроса подтверждения нажмите кнопку SET.

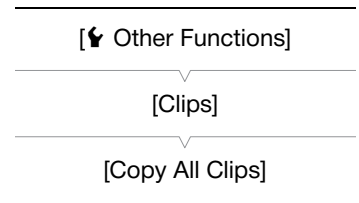

## Копирование всех клипов с меткой [OK]

- 1 Откройте подменю [Copy [OK] Clips].  
[👉 Other Functions] ➤ [Clips] ➤ [Copy [OK] Clips]
- 2 Выберите [OK] и нажмите кнопку SET.
  - Все клипы с меткой [OK] с выбранной CF-карты копируются на другую CF-карту.
  - Для отмены операции выберите [Cancel].
  - Во время копирования клипов можно отменить операцию, нажав кнопку SET.
- 3 При появлении запроса подтверждения нажмите кнопку SET.

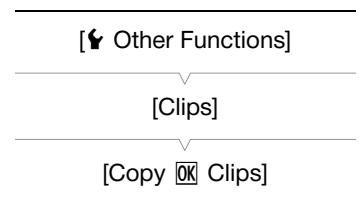

### ! ВАЖНО

- Когда индикатор обращения к карте CF **A** или CF **B** горит красным цветом, соблюдайте следующие меры предосторожности; в противном случае возможна безвозвратная потеря данных:
  - не отсоединяйте источник питания и не выключайте видеокамеру;
  - не открывайте крышку ни одного из гнезд CF-карт.

### i ПРИМЕЧАНИЯ

- Если открыта крышка одного из гнезд CF-карт, копирование невозможно.
- Если клип копируется на карту, уже содержащую клип с тем же номером (4-значный номер в имени клипа), скопированный клип переименовывается с использованием следующего номера.

## Удаление клипов

Можно удалять любые клипы, кроме помеченных меткой [OK]. Для удаления таких клипов сначала удалите метку [OK].

**Удаление одного клипа**

- 1 Выберите требуемый клип, затем нажмите кнопку SET, чтобы открыть меню клипа.
- 2 Выберите пункт [Delete Clip], затем нажмите кнопку SET.
  - Отображается экран сведений о клипе с запросом подтверждения операции.
- 3 Выберите [OK] и нажмите кнопку SET.
  - Для отмены операции выберите [Cancel].
  - Во время удаления клипа отменить эту операцию невозможно.
- 4 При появлении запроса подтверждения нажмите кнопку SET.

**Удаление всех клипов**

- 1 Откройте подменю [Delete All Clips].  
 [Other Functions] ➤ [Clips] ➤ [Delete All Clips]
- 2 Выберите [OK] и нажмите кнопку SET.
  - Удаляются все клипы с выбранной CF-карты (кроме клипов с меткой **OK**).
  - Для отмены операции выберите [Cancel].
  - Во время удаления клипов можно отменить операцию, нажав кнопку SET.
- 3 При появлении запроса подтверждения нажмите кнопку SET.

**! ВАЖНО**

- Когда индикатор обращения к карте CF **A** или CF **B** горит красным цветом, соблюдайте следующие меры предосторожности; в противном случае возможна безвозвратная потеря данных:
  - не отсоединяйте источник питания и не выключайте видеочасть;
  - не открывайте крышку выбранного гнезда CF-карты.

**Удаление примечания пользователя**

- 1 Выберите требуемый клип, затем нажмите кнопку SET, чтобы открыть меню клипа.
- 2 Выберите пункт [Delete User Memo], затем нажмите кнопку SET.
  - Отображается экран [Delete User Memo] с запросом подтверждения операции.
- 3 Выберите [OK] и нажмите кнопку SET.
  - Примечание пользователя удаляется, и производится возврат на индексный экран клипов.
  - Для отмены операции выберите [Cancel].

[Other Functions]

[Clips]

[Delete All Clips]



## Копирование файла пользовательского изображения, внедренного в клип

Файл пользовательского изображения, внедренный в клип, можно скопировать в видеокамеру.

- 1 Выберите требуемый клип, затем нажмите кнопку SET, чтобы открыть меню клипа.
- 2 Выберите пункт [Copy **CP** File], затем нажмите кнопку SET.
  - Отображается экран [**CP** Data 1/3] с оранжевой рамкой выбора, указывающей первую позицию файла пользовательского изображения в видеокамере.
  - Можно также нажать кнопку CUSTOM PICT.
  - Нажимая джойстик вверх/вниз или поворачивая диск SELECT, можно отображать экраны [**CP** Data 2/3] и [**CP** Data 3/3].
- 3 Нажимая джойстик влево/вправо, выберите требуемую позицию файла и нажмите кнопку SET.
- 4 Выберите [OK] и нажмите кнопку SET.
  - Файл пользовательского изображения, который ранее находился в выбранной позиции файла, будет перезаписан.
  - Для отмены операции выберите [Cancel].
- 5 При появлении запроса подтверждения нажмите кнопку SET.

### **i** ПРИМЕЧАНИЯ

- Копирование файла пользовательского изображения в позицию защищенного файла невозможно.
- По умолчанию защищены позиции файлов [C7] – [C9].

## Отображение индексного экрана меток кадров

После добавления меток кадров в клип можно открыть индексный экран, содержащий все кадры клипа с какой-либо меткой, только с меткой **S1** или только с меткой **S2**. При воспроизведении клипа с этого индексного экрана воспроизведение начинается с кадра, помеченного меткой кадра. С этого индексного экрана можно выполнять и другие операции, такие как добавление или удаление меток кадров.

- 1 Выберите требуемый клип, затем нажмите кнопку SET, чтобы открыть меню клипа.
- 2 Выберите пункт [Shot Mark], затем нажмите кнопку SET.

- Открывается индексный экран [Shot Mark], содержащий все кадры из клипа, для которых установлены метки кадра. Можно также выбрать пункт [Shot Mark 1] для отображения индексного экрана только кадров с метками [S1] или пункт [Shot Mark 2] для отображения индексного экрана только кадров с метками [S2].
- Временной код под эскизом показывает временной код кадра с меткой кадра.
- Нажмите кнопку INDEX для возврата на индексный экран клипов.

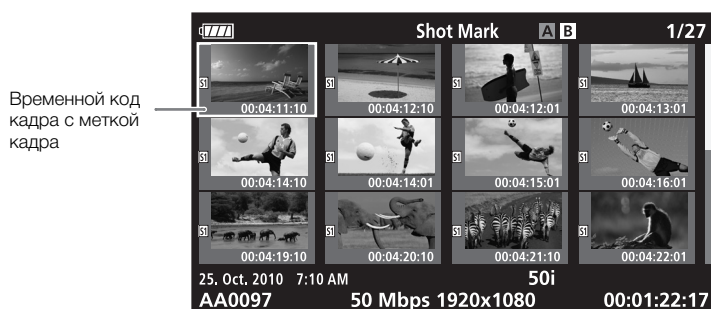

### **i** ПРИМЕЧАНИЯ

- После завершения воспроизведения клипа с этого индексного экрана открывается индексный экран, который был открыт до открытия индексного экрана [Shot Mark].

## Отображение индексного экрана кадров одного клипа

Можно открыть индексный экран одного клипа, разбитого на кадры с фиксированным интервалом. Это удобно при наличии длинного клипа или если требуется воспроизвести клип с определенного места. Количество отображаемых эскизов можно изменять. С этого индексного экрана можно выполнять и другие операции, такие как добавление или удаление меток кадров.

**1** Выберите требуемый клип, затем нажмите кнопку SET, чтобы открыть меню клипа.

**2** Выберите пункт [Expand Clip], затем нажмите кнопку SET.

- Открывается индексный экран [Expand Clip], на котором отображаются эскизы кадров, взятых из клипа через определенные интервалы. Временной код под эскизом показывает временной код кадра.

- Фиксированный интервал между кадрами можно изменить, выведя на экран большее или меньшее количество эскизов. Для отображения большего количества эскизов откройте меню клипа, выберите пункт [More Index Pics], затем нажмите кнопку SET. Для уменьшения количества отображаемых эскизов выберите пункт [Fewer Index Pics], затем нажмите кнопку SET.
- Нажмите кнопку INDEX для возврата на индексный экран клипов.

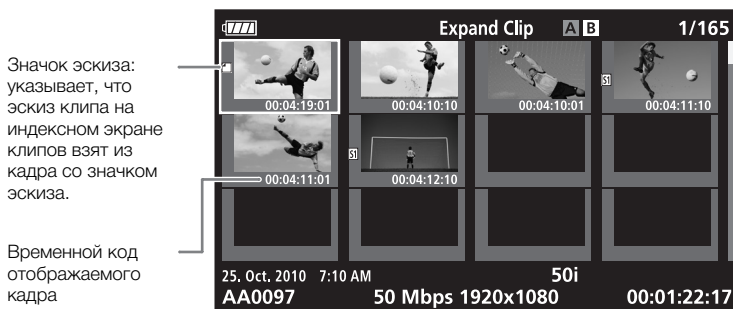

## **i** ПРИМЕЧАНИЯ

- После завершения воспроизведения клипа с этого индексного экрана открывается индексный экран, который был открыт до открытия индексного экрана [Expand Clip].

## Добавление или удаление меток кадров с индексного экрана

С индексного экрана [Shot Mark] или [Expand Clip] можно добавить в кадр или удалить из кадра метку кадра. Можно добавлять или удалять обе метки кадра, только метку **S1** или только метку **S2**.





### Добавление метки кадра

- 1 Откройте индексный экран [Shot Mark] или [Expand Clip].
- 2 Выберите требуемый кадр (эскиз), затем нажмите кнопку SET, чтобы открыть меню клипа.
- 3 Выберите пункт [Add Shot Mark 1] или [Add Shot Mark 2], затем нажмите кнопку SET.
  - Отображается экран сведений о клипе с запросом подтверждения операции.
- 4 Выберите [OK] и нажмите кнопку SET.
  - Снова отображается предыдущий индексный экран, и выбранная метка кадра появляется рядом с выбранным эскизом клипа.
  - Для отмены операции выберите [Cancel].

### Удаление метки кадра

- 1 Откройте индексный экран [Shot Mark] или [Expand Clip].
- 2 Выберите требуемый кадр (эскиз), затем нажмите кнопку SET, чтобы открыть меню клипа.
- 3 Выберите пункт [Del. Shot Mark 1] или [Del. Shot Mark 2], затем нажмите кнопку SET.
  - Отображается экран сведений о клипе с запросом подтверждения операции.
- 4 Выберите [OK] и нажмите кнопку SET.
  - Выбранная метка удаляется, и производится возврат на предыдущий индексный экран.
  - Если кадр не имеет меток кадров, он больше не отображается на индексном экране [Shot Mark].
  - Для отмены операции выберите [Cancel].

### ПРИМЕЧАНИЯ

- Если задать для навигационной кнопки функцию [Shot Mark 1] или [Shot Mark 2] ( 119), можно добавлять метки кадров. Метку  можно также добавлять с помощью кнопки SHOT1 на беспроводном пульте ДУ.
- В клип можно добавить до 100 меток кадра (метки  и  в сумме).
- Между моментом нажатия кнопки и моментом добавления метки кадра возможна задержка длительностью до 0,5 с.

### Смена эскиза клипа

Можно поменять эскиз, отображаемый на индексном экране клипов, на эскиз кадра, отображаемого на индексном экране [Shot Mark] или [Expand Clip].

- 1 Откройте индексный экран [Shot Mark] или [Expand Clip].
- 2 Выберите требуемый кадр (эскиз), затем нажмите кнопку SET, чтобы открыть меню клипа.
- 3 Выберите пункт [Set Index Picture], затем нажмите кнопку SET.
  - Отображается экран сведений о клипе с запросом подтверждения операции.
- 4 Выберите [OK] и нажмите кнопку SET.
  - Выбранный кадр задается в качестве эскиза, и производится возврат на предыдущий индексный экран. Рядом с эскизом выбранного кадра отображается значок .
  - Для отмены операции выберите [Cancel].

## ПРИМЕЧАНИЯ

- При воспроизведении клипа с индексного экрана клипов воспроизведение начинается с начала клипа, независимо от эскиза.



## Конфигурация выходного видеосигнала

Внешние соединения

6

Видеосигнал, выводимый на разъемы HD/SD SDI (только **XF305**), HDMI OUT и HD/SD COMPONENT OUT, зависит от конфигурации видеосигнала клипа, возможностей внешнего монитора (для видеосигнала, выводимого на разъем HDMI OUT) и от различных параметров меню. На разъем AV или VIDEO 2 всегда выводится видеосигнал стандарта 576/50i.

Режимы работы:

### Конфигурация выходного видеосигнала в зависимости от разъема

Конфигурацию выходного видеосигнала для каждого разъема см. в приведенной ниже таблице. При необходимости можно наложить экранную индикацию на видеоизображение, отображаемое на внешнем мониторе (📖 164).

Конфигурация выходного видеосигнала в зависимости от разъема

Разъем →	HD/SD SDI <sup>1, 2</sup> (только <b>XF305</b> )		HDMI OUT <sup>2, 3</sup>		HD/SD COMPONENT OUT <sup>2, 4</sup>		AV или VIDEO 2
	Выходной сигнал HD	Выходной сигнал SD	Выходной сигнал HD	Выходной сигнал SD	Выходной сигнал HD	Выходной сигнал SD	Выходной сигнал SD
Частота кадров при съемке/ частота кадров ↓							
1080/50i	1080/50i	576/50 <sup>5</sup>	1080/50i	576/50P	1080/50i	576/50i	576/50i
1080/25P							
1080/замедленное или ускоренное воспроизведение							
720/50P	720/50P	576/50 <sup>5</sup>	720/50P	576/50P	720/50P	576/50i	576/50i
720/25P							
720/замедленное или ускоренное воспроизведение							

<sup>1</sup> Задайте для параметра [📺 Video Setup] [SDI Output] значение [HD], [SD] или [Off].

<sup>2</sup> Если для параметра [📺 LCD/VF Setup] [HD Output] (в пункте [Zebra]) установлено значение [On], полосатый шаблон «зебра» можно отображать на внешнем мониторе. В таком случае на разъемы HD/SD SDI (только **XF305**) и HD/SD COMPONENT OUT будет выводиться выходной сигнал HD, независимо от настроек разъемов.

<sup>3</sup> Выходной видеосигнал автоматически переключается в режим HD или SD в зависимости от возможностей внешнего монитора.

<sup>4</sup> Задайте для параметра [📺 Video Setup] [Component Output] значение [HD] или [SD].

<sup>5</sup> Если на разъем HDMI OUT выводится сигнал SD (576/50P), на разъем HD/SD SDI также выводится сигнал 576/50P.

**i** ПРИМЕЧАНИЯ

- **XF305** Если видеокамера подключена к внешнему монитору через разъем HDMI OUT, конфигурация выходного видеосигнала на разъеме HD/SD SDI совпадает с конфигурацией на разъеме HDMI OUT.

[Video Setup]

[SD Output]

[Letterbox]

## Выходной сигнал SD

При преобразовании видеосигнала HD (с соотношением сторон кадров 16:9) и выводе в виде видеосигнала SD (с соотношением сторон кадра 4:3) можно выбрать вид сигнала на внешнем мониторе.

### 1 Откройте подменю [SD Output].

[Video Setup] [SD Output]

### 2 Выберите требуемый вариант и нажмите кнопку SET.

#### Варианты

- [Squeeze]: Изображение сжимается по горизонтали, чтобы поместить все изображение на экране. Изображение выглядит нормальным, если соотношение сторон экрана внешнего монитора также равно 16:9.
- [Letterbox]: Сохраняется соотношение сторон 16:9, но сверху и внизу изображения добавляются черные полосы.
- [Side Crop]: Левая и правая стороны изображения обрезаются, чтобы центральная часть изображения помещалась на экран.



Настройка [Squeeze]



Настройка [Letterbox]



Настройка [Side Crop]



При подключении видеокамеры к внешнему монитору для съемки или воспроизведения используйте разъем видеокамеры, соответствующий требуемому разъему внешнего монитора. Затем выберите конфигурацию выходного видеосигнала (📖 159). Видеокамера может выводить видеосигнал одновременно на все выходные видеоразъемы.

Режимы работы: CAMERA MEDIA

## Схема подключения

При подключении видеокамеры к внешнему монитору с помощью разъема HD/SD COMPONENT OUT звук выводится путем подключения дополнительно приобретаемого стереофонического видеокабеля STV-250N к монитору с помощью разъема AV. Рекомендуется использовать питание видеокамеры от электрической розетки с помощью компактного блока питания.

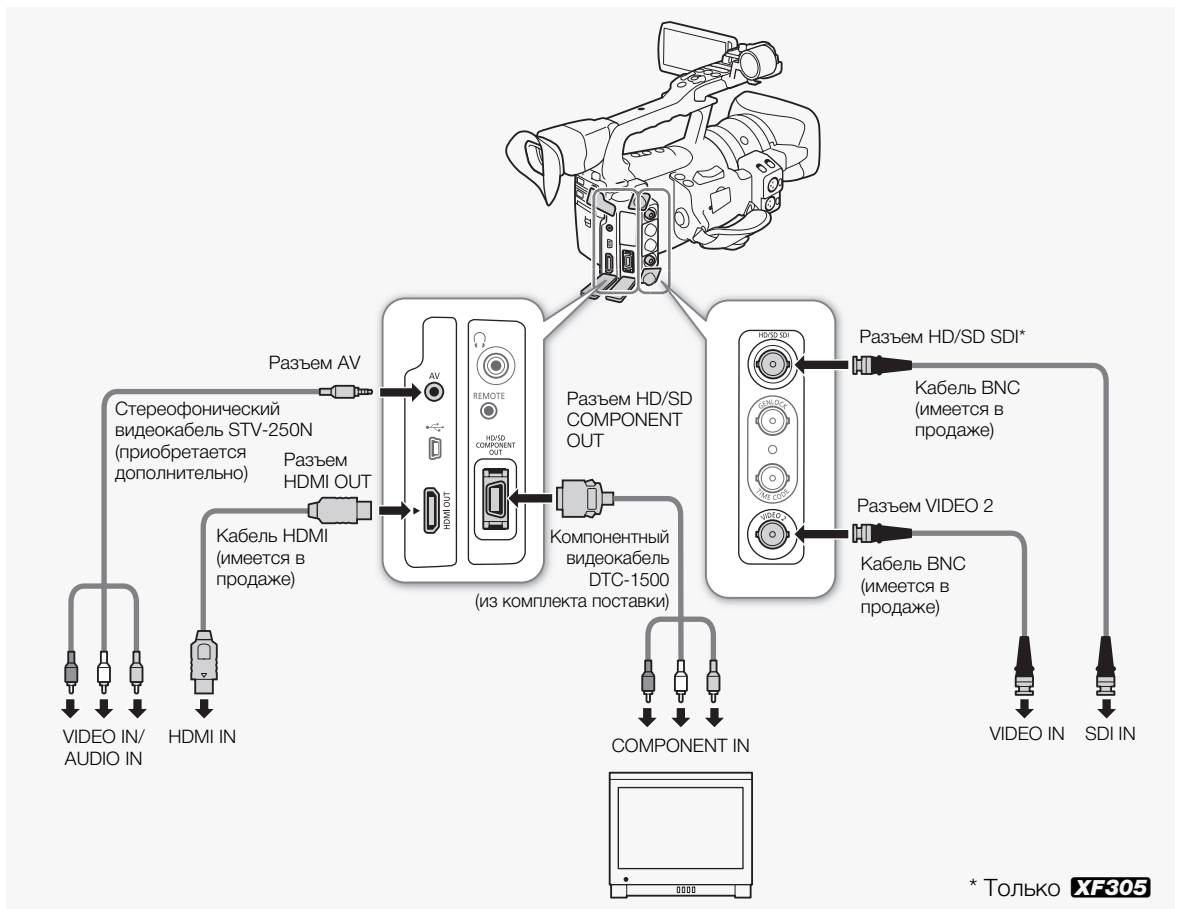

---

 [Video Setup]
 

---

 [SDI Output]
 

---

 [Off]
 

---

### **XF305** С помощью разъема HD/SD SDI

Цифровой сигнал, выводимый на разъем HD/SD SDI, включает в себя видеосигнал, звуковой сигнал и сигнал временного кода. При необходимости выполните приведенные ниже операции для изменения стандарта вывода на HD или SD. Отключение выхода позволяет сократить потребление энергии видеокамерой.

#### 1 Откройте подменю [SDI Output].

[Video Setup] ► [SDI Output]

#### 2 Выберите требуемый вариант и нажмите кнопку SET.

- Если выбран вариант [HD], дополнительные настройки не требуются. Если выбран вариант [SD], можно выбрать способ вывода сигнала SD (160).

#### **i** ПРИМЕЧАНИЯ

- При необходимости можно наложить экранную индикацию на видеоизображение, отображаемое на внешнем мониторе (164).

### С помощью разъема HDMI OUT

Разъем HDMI™ OUT также обеспечивает цифровое подключение, и на него выводятся как видеосигнал, так и звуковой сигнал. Выходной сигнал автоматически переключается в режим HD или SD в зависимости от возможностей внешнего монитора.

#### **i** ПРИМЕЧАНИЯ

- При подключении видеокамеры к мониторам DVI правильная работа не гарантируется.
- В зависимости от монитора, видеоизображение может выводиться неправильно. В таком случае используйте другой разъем.
- При необходимости можно наложить экранную индикацию на видеоизображение, отображаемое на внешнем мониторе (164).
- Можно выбрать способ вывода сигнала SD (160).

## С помощью разъема HD/SD COMPONENT OUT

На разъем HD/SD COMPONENT OUT выводится аналоговый видеосигнал высокой четкости HD или стандартной четкости SD. При необходимости выполните приведенные ниже операции для изменения стандарта вывода на HD или SD.

### 1 Откройте подменю [Component Output].

[ Video Setup] ➔ [Component Output]

### 2 Выберите требуемый вариант и нажмите кнопку SET.

- Если выбран вариант [HD], дополнительные настройки не требуются. Если выбран вариант [SD], можно выбрать способ вывода сигнала SD ( 160).

### ПРИМЕЧАНИЯ

- При необходимости можно наложить экранную индикацию на видеоизображение, отображаемое на внешнем мониторе ( 164).

## С помощью разъема AV или VIDEO 2

При выводе видеосигнала на разъем AV или VIDEO 2 он преобразуется в аналоговый композитный видеосигнал стандартной четкости SD. На разъем VIDEO 2 выводится только видеосигнал, а на разъем AV также выводится звуковой сигнал. Можно выбрать способ вывода сигнала SD ( 160).

### ПРИМЕЧАНИЯ

- При необходимости можно наложить экранную индикацию на видеоизображение, отображаемое на внешнем мониторе ( 164).
- При воспроизведении клипа на мониторе с соотношением сторон 4:3 монитор автоматически переключается в широкоэкранный режим, если монитор поддерживает систему WSS.

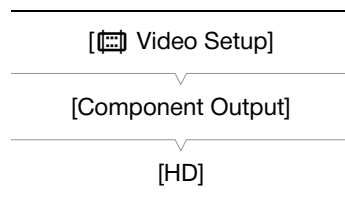

---

 [Video Setup]
 

---

 [HD Onscreen Disp.]  
 [SD Onscreen Disp.]
 

---

 [Off]
 

---

### Наложение экранной индикации для отображения на внешнем мониторе

Экранные индикаторы можно наложить на видеосигнал, выводимый на разъем HD/SD SDI (только **XF305**), HDMI OUT, HD/SD COMPONENT OUT, AV или VIDEO 2. В таком случае на внешнем мониторе будет отображаться экранная индикация. Эту функцию необходимо задавать отдельно для вывода сигнала высокой четкости HD и стандартной четкости SD. Эта настройка не влияет на записываемое изображение.

1 Откройте подменю [HD Onscreen Disp.] или [SD Onscreen Disp.].



[Video Setup] ► [HD Onscreen Disp.] или [SD Onscreen Disp.]

2 Выберите значение [On], затем нажмите кнопку SET.

- С правой стороны экрана отображается значок **DISP** (если для параметра [ LCD/VF Setup] ► [Custom Display] ► [Output Display] задано значение [On]).

#### ПРИМЕЧАНИЯ

- В случае выходного сигнала SD экранная индикация не отображается на внешнем мониторе, если для параметра [Video Setup] ► [SD Output] задано значение [Side Crop].

Видеокамера может выводить звук на разъем HD/SD SDI (только **XF305**), HDMI OUT, AV или  (наушники). Если звук выводится на разъем AV или , можно настраивать такие параметры, как выводимый канал. Если звук выводится на разъем AV, можно выбрать уровень выходного сигнала.

**XF305 Встроенный звук**



Встроенный звук – это наложение звукового сигнала на видеосигнал, выводимый на разъем HD/SD SDI. Если для параметра [Video Setup]  [SDI Output] задано значение [HD] или [SD], видеокамера будет автоматически встраивать звук.

Режимы работы:

**Синхронизация изображения с контролируемым звуком**

Если звук выводится через разъем AV или , можно выбрать синхронизацию звукового сигнала с видеосигналом или вывод звука в режиме реального времени. Если звук выводится в режиме реального времени, имеется небольшая задержка. Однако независимо от настройки записанные звуковые и видеосигналы будут синхронизированы.

Режимы работы:

- 1 Откройте подменю [Monitor Delay].  
 Audio Setup  [Audio Output]  [Monitor Delay]
- 2 Выберите требуемый вариант и нажмите кнопку SET.

**Варианты**

- [Line Out]: Звуковой сигнал и видеосигнал синхронизируются.
- [Normal]: Позволяет контролировать звук в режиме реального времени.

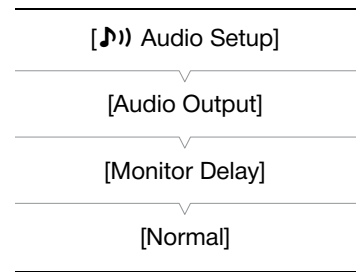

---

[J) Audio Setup]

[Audio Output]

[Channel]

[CH1/CH2]



---

### Выбор аудиоканала

Можно выбрать звуковой канал, выводимый на разъем AV или  (наушники).

Режимы работы:

1 Откройте подменю [Channel].

[J) Audio Setup]  [Audio Output]  [Channel]

2 Выберите требуемый вариант и нажмите кнопку SET.

#### Варианты

[CH1/CH2]: Звук из канала CH1 выводится в левый звуковой канал, а звук из канала CH2 выводится в правый звуковой канал.

[CH1/CH1]: Звук из канала CH1 выводится как в левый, так и в правый канал.

[CH2/CH2]: Звук из канала CH2 выводится как в левый, так и в правый канал.

[All/All]: Звук из каналов CH1 и CH2 микшируется и выводится как в левый, так и в правый канал.

#### ПРИМЕЧАНИЯ

- Звуковой канал можно изменять, задав назначаемой кнопке функцию [Audio Output CH] ( 119).

---

[J) Audio Setup]

[Audio Output]

[Level]

[1 Vrms]

---

### Выбор уровня выходного сигнала разъема AV

Можно выбрать уровень звукового сигнала, выводимого на разъем AV.

Режимы работы:

1 Откройте подменю уровня выходного звукового сигнала [Level].

[J) Audio Setup]  [Audio Output]  [Level]

2 Выберите требуемый уровень и нажмите кнопку SET.

#### Варианты

[1 Vrms]: Обычный уровень выводимого звукового сигнала.

[2 Vrms]: Уровень выводимого выходного сигнала повышается на 6 дБ.

#### ПРИМЕЧАНИЯ

- Эта настройка не влияет на звуковой сигнал, выводимый на наушники.

Для переноса клипов из видеокамеры в компьютер и их сохранения используйте программное обеспечение с компакт-диска **Canon XF Utilities** из комплекта поставки. Компакт-диск содержит следующие программы.

**Canon XF Utility:** браузер для переноса клипов в компьютер, воспроизведения и проверки видеозаписей, а также для управления клипами.

Подключаемые модули для программного обеспечения нелинейного монтажа (NLE): эти подключаемые модули позволяют переносить клипы с компьютера или CF-карты (подключенной к компьютеру с помощью USB-устройства чтения карт) в программное обеспечение нелинейного монтажа (NLE). Прилагаются следующие подключаемые модули.

- Canon XF Plugin for Avid Media Access (для компьютеров с операционной системой Windows)
- Canon XF Plugin for Final Cut Pro (для компьютеров с операционной системой Mac OS)

Более подробные сведения приводятся в руководстве по работе с каждым из модулей. Подробнее о порядке доступа к руководствам см. в разделе *Просмотр руководств по работе с программным обеспечением* (📖 173).

Режимы работы: CAMERA MEDIA

## Системные требования

### Canon Программа XF Utility

ОС	Windows XP <sup>1</sup> , SP2 или SP3 Windows Vista <sup>2</sup> , SP1 или SP2 Windows 7 <sup>2</sup>	Mac OS X v10.4, 10.5 или 10.6
Процессор	Intel® Core (рекомендуется Intel® Core 2 Duo, 2,66 ГГц); SSE2-совместимый	Процессор Intel® (рекомендуется Intel® Core 2 Duo, 2,66 ГГц; Power PC не поддерживается)
ОЗУ	1 Гбайт (2 Гбайта для 64-разрядной версии Windows 7)	
Доступное пространство на жестком диске	Установка: 80 Мбайт	
Монитор	Разрешение 1024 x 768, 16-битный цвет (среднее качество цветопередачи)	Разрешение 1024 x 768, 32000 цветов

<sup>1</sup> Только 32-разрядная версия.

<sup>2</sup> 32-разрядная и 64-разрядная версии.

## Canon XF Plugin for Avid Media Access

Требуемое приложение	Avid Media Composer 4.05 или старше (версия для Windows <sup>3</sup> )
----------------------	--

<sup>3</sup> Несовместим с версией для Mac OS.

Системные требования для приложения см. на официальной главной странице приложения.

## Canon XF Plugin for Final Cut Pro

Требуемое приложение	Final Cut Pro 6.0.3 или старше
----------------------	--------------------------------

Системные требования для приложения см. на официальной главной странице приложения.

### ПРИМЕЧАНИЯ

- Даже если компьютер удовлетворяет требованиям к системе, правильная работа программного обеспечения не может быть гарантирована.

## Установка и удаление программы Canon XF Utility (Windows)

### Установка программы Canon XF Utility

Для установки программы **Canon XF Utility** выполните следующую процедуру. Обратите внимание, что во время установки используется русский язык, но остальные меню и сообщения приложения отображаются только на английском языке.

1 Установите в компьютер компакт-диск Canon XF Utilities.

- Отображается экран установки. Если он не отображается, выполните приведенные ниже шаги.
  - Windows Vista и Windows 7: при появлении окна автовоспроизведения выберите вариант [Выполнить SETUP.EXE].
  - Windows Vista, Windows 7 и Windows XP: откройте окно [Компьютер] (Windows Vista и Windows 7) или [Мой компьютер] (Windows XP) и дважды щелкните значок дисковода, в который установлен этот компакт-диск.



- 2 Выберите способ установки, затем нажмите кнопку [ОК].
  - Если выбран способ установки [Простая установка], переходите к шагу 4.



- 3 Выберите устанавливаемое программное обеспечение и папку для установки. Затем нажмите кнопку [Далее].



- 4 Нажмите кнопку [Установить].



- 5 Ознакомьтесь с лицензионным соглашением и нажмите кнопку [Да] для начала установки.
  - Если не выбрать кнопку [Да], установка программного обеспечения будет невозможна.
  - После завершения установки отображается сообщение [Установка завершена успешно].
  - Для отмены операции можно нажать кнопку [Отмена].
- 6 Нажмите кнопку [Далее], затем нажмите кнопку [Готово].
- 7 Извлеките компакт-диск из компьютера.

**Удаление программы Canon XF Utility**

- 1 В меню Пуск выберите [Все программы] ➤ [Canon Utilities] ➤ [Canon XF Utility] ➤ [Удалить программу Canon XF Utility].
  - Выводится экран запроса подтверждения.
- 2 Нажмите кнопку [Да], чтобы начать удаление программного обеспечения.
  - После удаления программного обеспечения отображается сообщение [ПО успешно удалено].
- 3 Нажмите кнопку [ОК].

**Удаление подключаемого модуля Canon XF Plugin for Avid Media Access**

- 1 На панели управления откройте [Программы и компоненты] (Windows Vista/Windows 7) или [Установка и удаление программ] (Windows XP).
  - Отображается список установленных программ.
- 2 Выберите [Canon XF Plugin for Avid Media Access].
- 3 Щелкните [Удалить]/[Удалить/Изменить] (Windows Vista/Windows 7) или [Изменить/Удалить] (Windows XP).
- 4 Следуйте инструкциям, выводимым на экран.

**Удаление программы Canon XF MPEG2 Decoder**

- 1 В панели управления откройте [Программы и компоненты] (Windows Vista/Windows 7) или [Установка и удаление программ] (Windows XP).
  - Отображается список установленных программ.
- 2 Выберите [Canon XF MPEG2 Decoder].
- 3 Щелкните [Удалить]/[Удалить/Изменить] (Windows Vista/Windows 7) или [Изменить/Удалить] (Windows XP).
- 4 Следуйте инструкциям, выводимым на экран.

## Удаление руководства по подключаемому модулю Canon XF Plugin for Avid Media Access

- 1 В меню [Пуск] выберите [Все программы] ➤ [Canon Utilities] ➤ [Canon XF Plugin for Avid Media Access] ➤ [Удалить программу Руководство пользователя программы Canon XF Plugin for Avid Media Access].
- 2 При появлении экрана запроса подтверждения нажмите кнопку [Да], затем нажмите кнопку [ОК].

## Установка и удаление программы Canon XF Utility (Mac OS)

### Установка программы Canon XF Utility

- 1 Установите в компьютер компакт-диск Canon XF Utilities.
  - На рабочем столе появляется значок Canon XF Utility.
- 2 Дважды щелкните этот значок, затем дважды щелкните значок [XFInstaller].
  - Отображается экран установки.
- 3 Нажмите кнопку [Установить].



- 4 Выберите способ установки, затем нажмите кнопку [Далее].

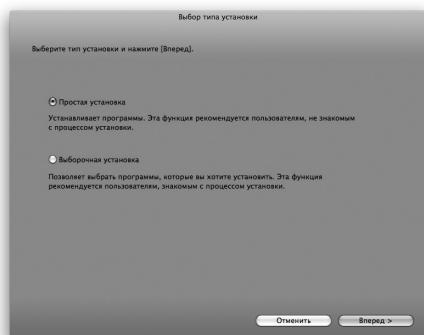

5 Ознакомьтесь с условиями лицензионного соглашения и нажмите кнопку [Согласен].

- Если не выбрать кнопку [Согласен], установка программного обеспечения невозможна.
- Если выбран способ установки [Простая установка], переходите к шагу 7.

6 Выберите устанавливаемое программное обеспечение, затем нажмите кнопку [Далее].

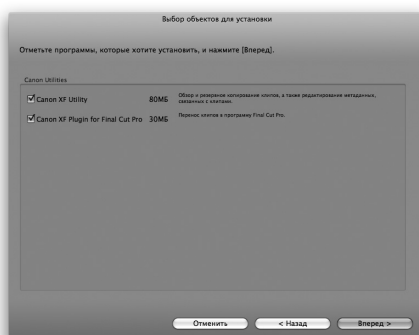

7 Нажмите кнопку [Далее], чтобы начать установку.

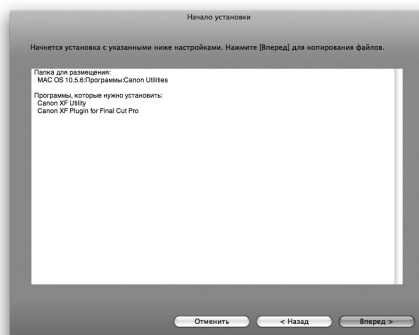

- После завершения установки отображается сообщение [Установка завершена.].

8 Нажмите кнопку [Закончить], затем извлеките компакт-диск из компьютера.

### Удаление программного обеспечения

- 1 В папке [Программы] откройте папку [Canon Utilities].
- 2 Переместите папку [Canon XF Utility] в папку [Корзина].

### Удаление подключаемого модуля Canon XF Plugin for Final Cut Pro

Переместите в папку [Корзина] указанный ниже файл.  
/Library/Application Support/ProApps/MIO/RAD/Plugins/  
CanonXF.RADPlug

### Удаление программы Canon XF MPEG2 Decoder

Переместите в папку [Корзина] указанный ниже файл.  
/Library/QuickTime/XFMpeg2Dec.component

### Удаление руководства по подключаемому модулю Canon XF Plugin for Final Cut Pro

- 1 В папке [Программы] откройте папку [Canon Utilities].
- 2 Переместите папку [Canon XF Plugin for Final Cut Pro] в папку [Корзина].

## Просмотр руководств по работе с программным обеспечением

Подробные сведения по использованию программного обеспечения см. в руководстве пользователя (PDF-файл) каждого модуля. Руководства пользователя устанавливаются вместе с программным обеспечением. Для компьютеров, работающих под управлением ОС Windows, требуется программа Adobe® Reader®.

### Просмотр руководства пользователя программы Canon XF Utility

Windows:

- 1 В меню Пуск выберите [Все программы] ► [Canon Utilities] ► [Canon XF Utility] ► [Руководство пользователя программы Canon XF Utility].
- 2 Выберите язык руководства пользователя, которое требуется просмотреть.

Mac OS:

- 1 В папке [Программы] откройте папку [Canon Utilities] ► [Canon XF Utility] ► [Manual].
- 2 Откройте папку требуемого языка и дважды щелкните мышью PDF-файл.

Руководство пользователя можно также просмотреть, запустив программу **Canon XF Utility**, затем выбрав меню [Help] ► [View Instruction Manual].

**Просмотр инструкций по работе с подключаемым модулем**

Инструкции по работе с подключаемым модулем Canon XF Plugin for Avid Media Access:

- 1 В меню Пуск выберите [Все программы] ➤ [Canon Utilities] ➤ [Canon XF Plugin for Avid Media Access] ➤ [Руководство пользователя программы Canon XF Plugin for Avid Media Access].
- 2 Выберите требуемый язык.

Инструкции по работе с подключаемым модулем Canon XF Plugin for Final Cut Pro:

- 1 В папке [Программы] откройте папку [Canon Utilities] ➤ [Canon XF Plugin for Final Cut Pro] ➤ [Manual].
- 2 Откройте папку требуемого языка и дважды щелкните мышью PDF-файл.

## Съемка фотографий

Фотографии

7

Фотографии можно снимать, когда видеокамера находится в режиме **CAMERA**, или можно захватывать фотографии из клипа, когда видеокамера находится в режиме **MEDIA**. Фотографии записываются на SD-карту. В режиме **CAMERA** фотографии имеют размер 1920x1080\*. В режиме **MEDIA** размер фотографии зависит от разрешения клипа, из которого захватывается фотография. Если разрешение клипа составляет 1920x1080 или 1440x1080, фотография имеет размер 1920x1080. Если разрешение клипа составляет 1280x720, фотография имеет размер 1280x720.

\* При таком размере видеокамера может сохранить приблизительно 670 фотографий на SD-карте емкостью 1 Гбайт.

### Съемка фотографий в режиме CAMERA

Фотографии можно снимать, когда видеокамера снимает клип или находится в режиме паузы записи. Если заранее был выбран файл пользовательского изображения, он записывается вместе с фотографией (□ 122). Чтобы снять фотографию, сначала задайте назначаемую кнопку для функции [Photo] или используйте беспроводной пульт ДУ.

Режимы работы: **CAMERA** **MEDIA**

#### 1 Задайте назначаемую кнопку для функции [Photo] (□ 119).

- При использовании беспроводного пульта ДУ выполнять этот шаг не требуется.

#### 2 Для съемки фотографии нажмите назначаемую кнопку.

- Можно также нажать кнопку PHOTO на беспроводном пульте ДУ.
- В правой верхней части экрана отображаются значок [📷] и количество оставшихся кадров.
- Если выбран файл пользовательского изображения, он записывается вместе с фотографией.
- Во время записи фотографии мигает индикатор обращения к SD-карте.

### Захват фотографий в режиме MEDIA

Во время паузы воспроизведения можно захватить фотографию из клипа. Чтобы захватить фотографию, сначала задайте назначаемую кнопку для функции [Photo] или используйте беспроводной пульт ДУ.

Режимы работы: CAMERA MEDIA

#### 1 Задайте назначаемую кнопку для функции [Photo] (📖 119).

- При использовании беспроводного пульта ДУ выполнять этот шаг не требуется.

#### 2 Выберите требуемый клип и нажмите кнопку ►/||, чтобы начать воспроизведение.

#### 3 Приостановите воспроизведение в месте, которое требуется захватить.

#### 4 Для захвата фотографии нажмите назначаемую кнопку.

- Можно также нажать кнопку PHOTO на беспроводном пульте ДУ.
- Экран на короткое время становится черным, как если бы сработал затвор камеры.
- В правой верхней части экрана отображаются значок [SD] и количество оставшихся кадров.
- Во время записи фотографии мигает индикатор обращения к SD-карте.

#### 5 Для остановки воспроизведения нажмите кнопку ■.

#### ! ВАЖНО

- Когда индикатор обращения к SD-карте мигает, соблюдайте следующие меры предосторожности; в противном случае возможна безвозвратная потеря данных:
  - не отсоединяйте источник питания и не выключайте видеочамеру;
  - не извлекайте SD-карту.

#### i ПРИМЕЧАНИЯ

- Если переключатель LOCK на SD-карте установлен в положение защиты от записи, запись фотографии невозможна. Заранее измените положение переключателя LOCK.
- Даже если для параметра [Other Functions] ► [Custom Function] ► [Scan Reverse Rec] задано значение [On], зеркальное инвертирование фотографий не производится.



Можно просматривать снятые видеокамерой фотографии.

Режимы работы: CAMERA MEDIA

## Отображение индексного экрана [Photos]

Для просмотра фотографий откройте индексный экран [Photos].

- 1 Нажав и удерживая нажатой кнопку на переключателе **POWER**, переместите его в положение **MEDIA**.
  - Видеокамера переключается в режим MEDIA, и отображается индексный экран клипов.
- 2 Нажмите кнопку **INDEX**.
  - Отображается меню выбора индексного экрана.
- 3 Выберите пункт [Photo Index], затем нажмите кнопку **SET**.
  - Отображается индексный экран [Photos].
  - После завершения просмотра фотографий нажмите кнопку **INDEX**, чтобы вернуться на индексный экран клипов.

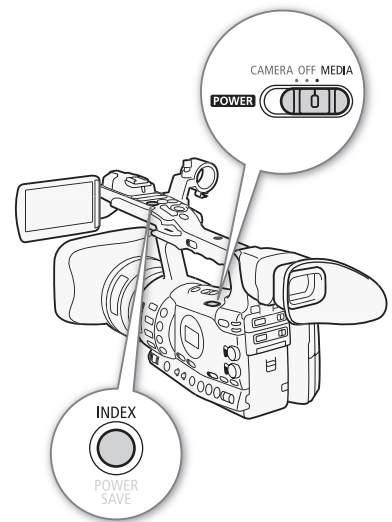

## Просмотр фотографий

- 1 Переместите оранжевую рамку выбора на требуемую фотографию.
- 2 Для просмотра фотографии нажмите кнопку **▶/||**.
  - Открывается экран воспроизведения фотографий, и отображается выбранная фотография.
  - Для перехода к предыдущей/следующей фотографии используйте кнопки **◀◀/▶▶**.
  - Для скрытия или отображения гистограммы и другой экранной индикации нажимайте кнопку **DISPLAY**.
  - Нажмите кнопку **■** для возврата на индексный экран [Photos].

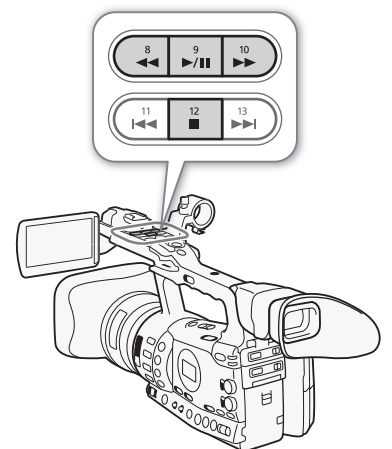

### ! ВАЖНО

- Когда индикатор обращения к SD-карте мигает, соблюдайте следующие меры предосторожности; в противном случае возможна безвозвратная потеря данных:
  - не отсоединяйте источник питания и не выключайте видеокамеру;
  - не извлекайте SD-карту.

- Следующие фотографии могут отображаться неправильно:
  - фотографии, записанные на другом устройстве;
  - фотографии, созданные или отредактированные на компьютере;
  - фотографии, имена файлов которых были изменены.

С помощью меню фотографий можно установить или снять защиту фотографии, удалить фотографию или скопировать файл пользовательского изображения, внедренный в фотографию. Меню фотографии можно открыть с индексного экрана [Photos] или с экрана воспроизведения фотографий.

### Использование меню фотографии

- 1 На индексном экране [Photos] выберите фотографию, затем нажмите кнопку SET.
  - Если Вы просматриваете фотографию, просто нажмите кнопку SET.
  - Отображается меню фотографии. Доступные функции зависят от параметров фотографии.
- 2 Выберите требуемую функцию и нажмите кнопку SET.

### Удаление фотографий

Фотографию, которая больше не нужна, можно удалить. Однако помните, что при этом будет также удален файл пользовательского изображения, внедренный в фотографию. Фотографии можно удалять по одной с экрана воспроизведения фотографий или с индексного экрана [Photos].

Режимы работы:

### Удаление фотографии с экрана воспроизведения

- 1 Выведите на экран фотографию, которую требуется удалить (□ 177).
- 2 Нажмите кнопку SET, чтобы открыть меню фотографии.
- 3 Выберите пункт [Delete], затем нажмите кнопку SET.
  - На экран выводится запрос подтверждения операции.
- 4 Выберите [OK] и нажмите кнопку SET.
  - Для отмены операции выберите [Cancel].
  - Выбранная фотография удаляется, и отображается следующая фотография.
  - Если в фотографию внедрен файл пользовательского изображения, он также удаляется.
- 5 При появлении запроса подтверждения нажмите кнопку SET.

**Удаление фотографии с индексного экрана**

- 1 Откройте индексный экран [Photos] (📖 177).
- 2 Переместите оранжевую рамку выбора на фотографию, которую требуется удалить.
- 3 Нажмите кнопку SET, чтобы открыть меню фотографии.
- 4 Выберите пункт [Delete], затем нажмите кнопку SET.
  - На экран выводится запрос подтверждения операции.
- 5 Выберите [OK] и нажмите кнопку SET.
  - Для отмены операции выберите [Cancel].
  - Выбранная фотография удаляется.
  - Если в фотографию внедрен файл пользовательского изображения, он также удаляется.
- 6 При появлении запроса подтверждения нажмите кнопку SET.

---

[👉 Other Functions]

---

[Delete All Photos]

---

**Удаление всех фотографий**

- 1 Откройте подменю [Delete All Photos].  
[👉 Other Functions] ➤ [Delete All Photos]
- 2 Выберите [OK] и нажмите кнопку SET.
  - С SD-карты будут удалены все фотографии.
  - Для отмены операции выберите [Cancel].
  - Во время удаления фотографий можно отменить операцию, нажав кнопку SET.
- 3 При появлении запроса подтверждения нажмите кнопку SET.

**! ВАЖНО**

- Будьте внимательны при удалении фотографий. Восстановить удаленные фотографии невозможно.

**i ПРИМЕЧАНИЯ**

- Удаление защищенных фотографий невозможно.

## Защита фотографий

Во избежание случайного стирания фотографий их можно защитить. Файл пользовательского изображения, внедренный в такую фотографию, также защищается. Фотографии можно защитить с экрана воспроизведения фотографий или с индексного экрана [Photos].

Режимы работы:

### Защита фотографии с экрана воспроизведения

- 1 Выведите на экран фотографию, которую требуется защитить.
  - См. раздел *Просмотр фотографий* (□ 177).
- 2 Нажмите кнопку SET, чтобы открыть меню фотографии.
- 3 Выберите пункт [Protect], затем нажмите кнопку SET.
  - Для отмены защиты защищенной фотографии выберите пункт [Unprotect].
  - На экран выводится запрос подтверждения операции.
- 4 Выберите [OK] и нажмите кнопку SET.
  - Для отмены операции выберите [Cancel].
  - Для выбранной фотографии устанавливается защита, и в левом нижнем углу экрана появляется значок .
  - Если в фотографию внедрен файл пользовательского изображения, он также защищается.

### Защита фотографии с индексного экрана

- 1 Откройте индексный экран [Photos].
  - См. раздел *Просмотр фотографий* (📖 177).
- 2 Переместите оранжевую рамку выбора на фотографию, которую требуется защитить.
- 3 Нажмите кнопку SET, чтобы открыть меню фотографии.
- 4 Выберите пункт [Protect], затем нажмите кнопку SET.
  - Для отмены защиты защищенной фотографии выберите пункт [Unprotect].
  - На экран выводится запрос подтверждения операции.
- 5 Выберите [OK] и нажмите кнопку SET.
  - Выбранная фотография защищается, и рядом с эскизом этой фотографии появляется значок .
  - Для отмены операции выберите [Cancel].
  - Если в фотографию внедрен файл пользовательского изображения, он также защищается.

### ! ВАЖНО

- При инициализации SD-карты безвозвратно стираются все содержащиеся на ней данные, включая защищенные фотографии и файлы пользовательского изображения.

### Копирование файлов пользовательского изображения

Можно скопировать в видеокамеру файл пользовательского изображения, внедренный в фотографию. Файлы пользовательского изображения можно копировать с экрана воспроизведения фотографий или с индексного экрана [Photos].

Режимы работы:

**Копирование файла с экрана воспроизведения**

- 1 Выведите на экран фотографию с файлом пользовательского изображения, который требуется скопировать.
  - См. раздел *Просмотр фотографий* (📖 177).
- 2 Нажмите кнопку SET, чтобы открыть меню фотографии.
- 3 Выберите пункт [Сору **CP** File], затем нажмите кнопку SET.
  - Отображается экран [**CP** Data 1/3] с оранжевой рамкой выбора, указывающей первую позицию файла в видеокамере.
  - Можно также нажать кнопку CUSTOM PICT.
  - Нажимая джойстик вверх/вниз или поворачивая диск SELECT, можно отображать экраны [**CP** Data 2/3] и [**CP** Data 3/3].
- 4 Выберите требуемую позицию файла в видеокамере и нажмите кнопку SET.
- 5 Выберите [OK] и нажмите кнопку SET.
  - Файл пользовательского изображения, внедренный в выбранную фотографию, копируется, заменяя файл, находящийся в данной позиции.
- 6 При появлении запроса подтверждения нажмите кнопку SET.

**Копирование файла с индексного экрана**

- 1 Откройте индексный экран [Photos].
  - См. раздел *Просмотр фотографий* (📖 177).
- 2 Переместите оранжевую рамку выбора на фотографию с файлом пользовательского изображения, который требуется скопировать.
- 3 Нажмите кнопку SET, чтобы открыть меню фотографии.
- 4 Выберите пункт [Сору **CP** File], затем нажмите кнопку SET.
  - Отображается экран [**CP** Data 1/3] с оранжевой рамкой выбора, указывающей первую позицию файла в видеокамере.
  - Можно также нажать кнопку CUSTOM PICT.
  - Нажимая джойстик вверх/вниз или поворачивая диск SELECT, можно отображать экраны [**CP** Data 2/3] и [**CP** Data 3/3].
- 5 Выберите требуемую позицию файла в видеокамере и нажмите кнопку SET.
- 6 Выберите [OK] и нажмите кнопку SET.
  - Файл пользовательского изображения, внедренный в выбранную фотографию, копируется, заменяя файл, находящийся в данной позиции.
- 7 При появлении запроса подтверждения нажмите кнопку SET.

** ПРИМЕЧАНИЯ**

- Копирование файла пользовательского изображения в защищенную позицию невозможно.

---

[👉 Other Functions]

---

[Photo Numbering]

---

[Continu.]

---

## Нумерация фотографий

Фотографиям автоматически присваиваются последовательные номера файлов от 0101 до 9900, и они записываются на SD-карту в папки, содержащие до 100 фотографий. Папкам присваиваются номера от 101 до 998. Можно выбрать используемый способ нумерации фотографий.

Номер фотографии указывает имя и местоположение файла на SD-карте. Например, фотография с номером 101-0107 находится в папке «DCIM\101CANON» в виде файла «IMG\_0107.jpg».

Режимы работы:

1 Откройте подменю [Photo Numbering].

[👉 Other Functions] ➤ [Photo Numbering]

2 Выберите требуемый вариант и нажмите кнопку SET.

### Варианты

[Reset]: Нумерация фотографий начинается заново с 101-0101 каждый раз, когда устанавливается новая SD-карта. Если SD-карта уже содержит фотографии, нумерация фотографий продолжается с номера, следующего за номером последней фотографии на SD-карте.

[Continu.]: Нумерация фотографий продолжается с номера, следующего за номером последней фотографии, снятой видеокамерой.

### ПРИМЕЧАНИЯ

- Если выбран вариант [Continu.] и на установленной SD-карте уже имеется фотография с большим номером, новой фотографии присваивается номер, на единицу больший номера последней фотографии на SD-карте.
- Рекомендуется использовать настройку [Continu.].



## Параметры меню

Дополнительная информация

8

Подробные сведения по выбору пунктов см. в разделе *Использование меню* (📖 31). Подробнее о каждой из функций см. на указанной странице. Пункты меню, для которых ссылка на страницу не указана, рассматриваются сразу за таблицами. Жирным шрифтом выделены значения по умолчанию. Недоступные пункты меню отображаются серым цветом.

Для перехода непосредственно на страницу с описанием конкретного меню:

Меню [📷] Camera Setup] (настройка камеры)	📖 185
Меню [🔊] Audio Setup] (настройка звука)	📖 187
Меню [📺] Video Setup] (настройка видео)	📖 188
Меню [📺] LCD/VF Setup] (настройка ЖК-дисплея/видеоискателя)	📖 188
Меню [00:00] TC/UB Setup] (временной код/пользовательский бит)	📖 193
Меню [👉] Other Functions] (прочие функции)	📖 193

Меню [📷] Camera Setup] (только режим CAMERA)

Пункт меню	Подменю	Возможные значения	📖
[Light Metering] (Экспозамер)		[Backlight], [ <b>Standard</b> ], [Spotlight] (Контровой свет, <b>Стандартный</b> , Прожектор)	75
[AE Shift] (Сдвиг автоэкспозиции)		[+2.0], [+1.5], [+1.25], [+1.0], [+0.75], [+0.5], [+0.25], [ <b>±0</b> ], [-0.25], [-0.5], [-0.75], [-1.0], [-1.25], [-1.5], [-2.0]	75
[AGC Limit] (Ограничение автоматической регулировки усиления)		[ <b>Off/21 dB</b> ], [18 dB], [15 dB], [12 dB], [9 dB], [6 dB], [3 dB]	67
[Gain] (Усиление)	[L] (Низкое)	[Fine Tuning] (Точная настройка), [33.0 dB], [21.0 dB], [18.0 dB], [12.0 dB], [6.0 dB], [3.0 dB], [ <b>0.0 dB</b> ], [-3.0 dB], [-6.0 dB]	67
	[M] (Среднее)	[Fine Tuning] (Точная настройка), [33.0 dB], [21.0 dB], [18.0 dB], [12.0 dB], [ <b>6.0 dB</b> ], [3.0 dB], [0.0 dB], [-3.0 dB], [-6.0 dB]	
	[H] (Высокое)	[Fine Tuning] (Точная настройка), [33.0 dB], [21.0 dB], [18.0 dB], [ <b>12.0 dB</b> ], [6.0 dB], [3.0 dB], [0.0 dB], [-3.0 dB], [-6.0 dB]	
[White Balance] (Баланс белого)		[ <b>Daylight</b> ], [Tungsten], [Kelvin] ( <b>Дневной свет</b> , Лампы накаливания, Градусы Кельвина)	78
[AF Mode] (Режим автофокусировки)	[Speed] (Скорость)	[ <b>Instant</b> ], [Normal]	62
	[Face AF] (Автофокусировка на лица)	[On], [ <b>Off</b> ]	63
[Focus Limit] (Ограничение диапазона фокусировки)		[On], [ <b>Off</b> ]	64
[Image Stabilizer] (Стабилизатор изображения)		[Powered], [Dynamic], [ <b>Standard</b> ], [Off] (Усиленный, Динамичный, <b>Стандартный</b> , Выкл.)	66

Пункт меню	Подменю	Возможные значения	
[Zoom] (Зумирование)	[Speed Level] (Скорость)	[Fast], <b>[Normal]</b> , [Slow] (Высокая, <b>Обычная</b> , Низкая)	84
	[Grip Rocker] (Качающийся переключатель на ручке)	[Constant], <b>[Variable]</b> (Постоянная, <b>Переменная</b> )	83
	[Constant Speed] (Постоянная скорость)	1-16 <b>(8)</b>	
	[Handle Rocker H] (Качающийся переключатель на рукоятке, высокая)	1-16 <b>(16)</b>	85
	[Handle Rocker L] (Качающийся переключатель на рукоятке, низкая)	1-16 <b>(8)</b>	
	[Wireless Controller] (Беспроводной пульт ДУ)	1-16 <b>(8)</b>	86
[Tele-converter] (Телеконвертер)		[On], <b>[Off]</b>	–
[Flicker Reduction] (Уменьшение мерцания)		[Automatic], <b>[Off]</b> (Автоматически, <b>Выкл.</b> )	72
[Wide Attach. Lens] (Широкоугольная насадка)		[WA-H82], <b>[Off]</b>	–
[Color Bars] (Цветные полосы)	[Enable] (Включение)	[On], <b>[Off]</b>	106
	[Type] (Тип)	<b>[Type 1]</b> , [Type 2]	

[Tele-converter]: определяет работу цифрового телеконвертера. Если включен, фокусное расстояние видеокамеры увеличивается приблизительно в 1,5 раза.

- Производится цифровая обработка изображения, поэтому разрешение может снизиться.

[Wide Attach. Lens]: при установке дополнительно приобретаемой широкоугольной насадки WA-H82 установите для этой функции значение [WA-H82], чтобы обеспечить оптимальную стабилизацию изображения. В таком случае для параметра [Camera Setup] ➤ [AF Mode] ➤ [Speed] автоматически устанавливается значение [Normal].

## Меню [🎧] Audio Setup]

Пункт меню	Подменю	Возможные значения	CAMERA	MEDIA	📖
[Audio Input] (Аудиовход)	[XLR Rec Channel] (записываемый канал XLR)	[CH1], [CH1/CH2]	●	–	100
	[Int. Mic Low Cut] (Фильтр верхних частот для встроенного микрофона)	[Off], [LC1], [LC2]	●	–	98
	[Int. Mic Sensitivity] (Чувствительность встроенного микрофона)	[Normal], [High]	●	–	99
	[Int. Mic Att.] (Аттенюатор встроенного микрофона)	[On], [Off]	●	–	99
	[XLR1 Mic Trimming] (Подстройка микрофона XLR1)	[+12 dB], [+6 dB], [0 dB], [-6 dB], [-12 dB]	●	–	101
	[XLR2 Mic Trimming] (Подстройка микрофона XLR2)				
	[XLR1 Mic Att.] (Аттенюатор микрофона XLR1)	[On], [Off]	●	–	101
	[XLR2 Mic Att.] (Аттенюатор микрофона XLR2)				
	[XLR ALC Link] (Синхронизация АРУ XLR)	[Linked], [Separated] (Синхронно, <b>Раздельно</b> )	●	–	102
	[Limiter] (Ограничитель)	[On], [Off]	●	–	102
[1 kHz Tone] (Звуковой сигнал 1 кГц)	[-12 dB], [-18 dB], [-20 dB], [Off]	●	–	106	
[Audio Output] (Аудиовыход)	[Monitor Delay] (Задержка контроля)	[Line Out], [Normal] (Линейный выход, <b>Обычная</b> )	●	–	103
	[Channel] (Канал)	[CH1/CH2], [CH1/CH1], [CH2/CH2], [All/All]	●	●*	166
	[Level] (Уровень)	1 Vrms, 2 Vrms	●	●*	166
	[Speaker Volume] (Громкость динамика)	Off, 1-15 (8)	–	●*	144

\* Недоступно на индексном экране [Photos].

## Меню [ ] Video Setup]

Пункт меню	Возможные значения	
[SDI Output] (Выход SDI) (только <b>XF305</b> )	[HD], [SD], [Off]	162
[Component Output] (Компонентный выход)	[HD], [SD]	163
[HD Onscreen Disp.] (Вывод экранной индикации в сигнал HD)	[On], [Off]	164
[SD Onscreen Disp.] (Вывод экранной индикации в сигнал SD)	[On], [Off]	
[SD Output] (Выходной сигнал SD)	[Squeeze], [Letterbox], [Side Crop] (Сжать, Полосы сверху и снизу, Обрезать по краям)	160

## Меню [ ] LCD/VF Setup]

Пункт меню	Подменю	Возможные значения	CAMERA	MEDIA	
[LCD Setup] (Настройка ЖК-дисплея)	[Brightness] (Яркость)	-99 – 99 (0)	●	●	36
	[Contrast] (Контрастность)	-99 – 99 (0)	●	●	
	[Color] (Цвет)	-20 – 20 (0)	●	●	
	[Sharpness] (Резкость)	1 – 4 (2)	●	●	
	[Backlight] (Подсветка)	[Normal], [Bright] (Обычная, Яркая)	●	●	
[VF Setup] (Настройка видеодискателя)	[Brightness] (Яркость)	-99 – 99 (0)	●	●	36
	[Contrast] (Контрастность)	-99 – 99 (0)	●	●	
	[Color] (Цвет)	-20 – 20 (0)	●	●	
	[Sharpness] (Резкость)	1 – 4 (2)	●	●	
	[Backlight] (Подсветка)	[Normal], [Bright] (Обычная, Яркая)	●	●	
[LCD/VF B&W] (Черно-белый режим ЖК-дисплея и видеодискателя)		[On], [Off]	●	●	36
[LCD/VF Simul.] (Одновременное использование ЖК-дисплея и видеодискателя)		[On], [Off]	●	●	35
[Metadata Display] (Отображение метаданных)	[Date/Time] (Дата/Время)	[On], [Off]	–	●*	–
	[Camera Data] (Данные камеры)	[On], [Off]	–	●	

Пункт меню	Подменю	Возможные значения	CAMERA	MEDIA	
[Peaking] (Выделение резкостью)		[On], [Off]	●	–	60
[Select] (Выбор)		[Peaking 1], [Peaking 2]	●	–	
[Peaking 1] (Выделение резкостью 1)	[Color] (Цвет)	[White], [Red], [Yellow], [Blue]	●	–	
	[Gain] (Усиление)	Off, 1-15 (8)	●	–	
	[Frequency] (Частота)	1 – 4 (2)	●	–	
[Peaking 2] (Выделение резкостью 2)	[Color] (Цвет)	[White], [Red], [Yellow], [Blue]	●	–	
	[Gain] (Усиление)	Off, 1-15 (15)	●	–	
	[Frequency] (Частота)	1 – 4 (1)	●	–	
[Zebra] (Зебра)		[On], [Off]	●	–	88
[Select] (Выбор)		[Zebra 1], [Zebra 2], [Zebra 1&2]	●	–	
[Zebra 1 Level] (Уровень зебры 1)		[70 ±5%], [75 ±5%], [80 ±5%], [85 ±5%], [90 ±5%], [95 ±5%]	●	–	
[Zebra 2 Level] (Уровень зебры 2)		[70%], [75%], [80%], [85%], [90%], [95%], [100%]	●	–	
[HD Output] (Выходной сигнал HD)		[On], [Off]	●	–	88
[Markers] (Маркеры)	[Enable] (Включение)	[On], [Off]	●	–	
	[Center] (Центр)	[White], [Gray], [Off]	●	–	
	[Horizontal] (Горизонталь)	[White], [Gray], [Off]	●	–	
	[Grid] (Сетка)	[White], [Gray], [Off]	●	–	
	[Safety Zone] (Безопасная зона)	[White], [Gray], [Off]	●	–	
	[Safety Zone Area] (Область безопасной зоны)	[80%], [90%], [92.5%], [95%]	●	–	
	[Aspect Marker] (Маркер рамки кадра)	[White], [Gray], [Off]	●	–	
[Aspect Ratio] (Формат кадра)	[4:3], [13:9], [14:9], [1.66:1], [1.75:1], [1.85:1], [2.35:1]	●	–		
[Audio Level] (Уровень звука)		[On], [Off]	●	–	–
[Custom Display] (Пользовательская индикация)	[Remaining Battery] (Оставшийся заряд аккумулятора)	[Warning], [Normal], [Off] (Предупреждение, Обычная, Выкл.)	●	–	–
	[Remaining Rec Time] (Оставшееся время съемки)	[Warning], [Normal], [Off] (Предупреждение, Обычная, Выкл.)	●	–	
	[Rec Mode] (Режим съемки)	[On], [Off]	●	–	
	[Time Code] (Временной код)	[On], [Off]	●	–	
	[Zoom Position] (Положение зумирования)	[Always On], [Normal], [Off] (Всегда вкл., Обычная, Выкл.)	●	–	
	[Light Metering] (Экспозамер)	[On], [Off]	●	–	

Пункт меню	Подменю	Возможные значения	CAMERA	MEDIA	
[Custom Display] (Пользовательская индикация)	[Custom Picture] (Пользовательское изображение)	[On], [Off]	●	-	
	[ND Filter] (Фильтр нейтральной плотности)	[Warning], [Normal], [Off] (Предупреждение, <b>Обычная</b> , Выкл.)	●	-	
	[Focus Ring Warn.] (Предупреждение кольца фокусировки)	[On], [Off]	●	-	
	[Focus Mode] (Режим фокусировки)	[On], [Off]	●	-	
	[Object Distance] (Расстояние до объекта)	[Always On], [Normal], [Off] (Всегда вкл., <b>Обычная</b> , Выкл.)	●	-	
	[Full Auto] (Полностью автоматический режим)	[On], [Off]	●	-	
	[White Balance] (Баланс белого)	[On], [Off]	●	-	
	[Exposure] (Экспозиция)	[On], [Off]	●	-	
	[Iris] (Диафрагма)	[On], [Off]	●	-	
	[Gain] (Усиление)	[On], [Off]	●	-	
	[Shutter] (Затвор)	[On], [Off]	●	-	
	[Wide Attach. Lens] (Широкоугольная насадка)	[On], [Off]	●	-	
	[Tele-converter] (Телеконвертер)	[On], [Off]	●	-	
	[Peaking] (Выделение резкостью)	[On], [Off]	●	-	
	[Magnification] (Увеличение)	[On], [Off]	●	-	
	[Image Stabilizer] (Стабилизатор изображения)	[On], [Off]	●	-	
	[Interval Counter] (Счетчик интервалов)	[On], [Off]	●	-	
	[SD Card Status] (Состояние SD-карты)	[Warning], [Normal], [Off] (Предупреждение, <b>Обычная</b> , Выкл.)	●	-	
	[Bit Rate/Resolution] (Скорость потока данных/ Разрешение)	[On], [Off]	●	-	
	[Frame Rate] (Частота кадров)	[On], [Off]	●	-	
	[Character Rec] (Запись символов)	[On], [Off]	●	-	
	[Wireless Controller] (Беспроводной пульт ДУ)	[On], [Off]	●	-	

Пункт меню	Подменю	Возможные значения	CAMERA	MEDIA	
[Custom Display] (Пользовательская индикация)	[Output Display] (Вывод индикации)	[On], [Off]	●	–	–
	[SDI Rec Command] (Команда записи SDI)	[On], [Off]	●	–	
	[User Memo] (Примечание пользователя)	[On], [Off]	●	–	
	[User Bit] (Пользовательский бит)	[On], [Off]	●	–	
	[Audio Output CH] (Канал аудиовыхода)	[On], [Off]	●	–	
	[Date/Time] (Дата/Время)	[Date/Time], [Time], [Date], [Off]	●	–	

\* Недоступно на индексном экране [Photos].

[Metadata Display]: отображение даты и времени съемки и/или данных камеры (выдержка затвора, величина диафрагмы, усиление) во время воспроизведения.

[Audio Level]: отображение индикатора уровня звука, если задано значение [On].

## Параметры пункта [Custom Display]

[Remaining Battery]: управление отображением индикатора оставшегося заряда аккумулятора.

[Normal]: всегда отображается на экране.

[Warning]: отображается только в случае предупреждения.

[Remaining Rec Time]: отображение оставшегося времени съемки.

[Normal]: всегда отображается на экране.

[Warning]: отображается только в случае предупреждения.

[Rec Mode]: отображение индикатора операции записи (например, [STBY] в режиме паузы записи), если задано значение [On].

[Time Code]: отображение временного кода, если задано значение [On].

[Zoom Position]: управление отображением индикатора зумирования.

[Always On]: всегда отображается на экране.

[Normal]: отображается только во время зумирования.

[Light Metering]: когда задано значение [On], значок экспомера (☀️ или 📷) отображается в том случае, если для параметра [Camera Setup] ➤ [Light Metering] задано значение [Backlight] или [Spotlight].

[Custom Picture]: если задано значение [On], отображается значок пользовательского изображения (CP), указывающий, что вместе с клипом будет записан профиль пользовательского изображения.

[ND Filter]: определяет, когда отображается индикатор фильтра нейтральной плотности.

[Normal]: всегда отображается на экране.

[Warning]: отображается только в случае предупреждения.

[Focus Ring Warn.]: отображение состояния кольца фокусировки, если задано значение [On].

[Focus Mode]: отображение значка режима автофокусировки (LAF), если задано значение [On].

[Object Distance]: определяет, когда отображается расстояние до объекта.

[Always On]: всегда отображается на экране.

[Normal]: отображается только во время фокусировки.

[Full Auto]: если задано значение [On], отображается значок **Full Auto**, указывающий, что в видеокамере установлен полностью автоматический режим.

[White Balance]: отображение индикатора баланса белого, если задано значение [On].

[Exposure]: отображение шкалы экспозиции, если задано значение [On].

[Iris]: отображение величины диафрагмы, если задано значение [On].

[Gain]: отображение коэффициента усиления, если задано значение [On].

[Shutter]: отображение выдержки затвора, если задано значение [On].

[Wide Attach. Lens]: служит для отображения значка **WA**, если на видеокамеру установлена широкоугольная насадка WA-H82.

[Tele-converter]: отображение значка цифрового телеконвертера (**TCONV**), если задано значение [On].

[Peaking]: отображение значка выделения резкостью (**PEAK1** или **PEAK2**), если задано значение [On].

[Magnification]: если задано значение [On], отображение на экране значка увеличения (**MAGN**), показывающего, что изображение на экране увеличено.

[Image Stabilizer]: отображение значка стабилизатора изображения (**IS**, **IS** или **IS**), если задано значение [On].

[Interval Counter]: отображение обратного отсчета в режиме съемки с интервалом, если задано значение [On].

[SD Card Status]: управление отображением индикатора состояния SD-карты.

[Normal]: всегда отображается на экране.

[Warning]: отображается только в случае предупреждения.

[Bit rate/Resolution]: отображение скорости потока данных и разрешения, если задано значение [On].

[Frame Rate]: отображение частоты кадров, если задано значение [On].

[Character Rec]: если задано значение [On], отображается значок предупреждения о записи символов (**CHAR REC**), указывающий, что вместе с клипом будет записана экранная индикация.

[Wireless Controller]: если задано значение [On], а для параметра [**Other Functions**] **Wireless Controller** задано значение [Off], то при нажатии кнопок прилагаемого беспроводного пульта ДУ отображается значок **WC**.

[Output Display]: если задано значение [On], отображается значок предупреждения о выводе индикации (**DISP**), указывающий, что на внешний монитор выводится экранная индикация.

[SDI Rec Command]: отображает состояние параметра [**Other Settings**] **SDI Rec Command**.

[User Memo]: если задано значение [On], отображается значок примечания пользователя (**MEMO**), указывающий, что вместе с клипом будет записано примечание пользователя.

[User Bit]: отображение пользовательского бита, если задано значение [On].

[Audio Output CH]: отображение выходного звукового канала, если задано значение [On].





[Date/Time]: отображение даты и времени, если задано значение [On].





## Меню [00:00 TC/UB Setup] (только режим CAMERA)

Пункт меню	Подменю	Возможные значения	
[Time Code] (Временной код)	[Mode] (Режим)	<b>[Preset]</b> , [Regen.] ( <b>Предустановленный</b> , Обновление)	91
	[Run] (Отсчет)	<b>[Rec Run]</b> , [Free Run] ( <b>Отсчет при съемке</b> , Постоянный отсчет)	91
	[Setting] (Настройка)	<b>[Set]</b> , [Reset]	92
	[TC In/Out] (Разъем TC: вход/выход) (только <b>XF305</b> )	<b>[In]</b> , [Out]	96
[User Bit] (Пользовательский бит)	[Rec Mode] (Режим съемки) (только <b>XF305</b> )	<b>[Internal]</b> , [External] ( <b>Внутренний</b> , Внешний)	96
	[Type] (Тип)	<b>[Setting]</b> , [Time], [Date] ( <b>Настройка</b> , Время, Дата)	94

## Меню [Other Functions]

Пункт меню	Подменю	Возможные значения	CAMERA	MEDIA	
[Reset All Settings] (Сброс всех параметров)		<b>[Cancel]</b> , [OK]	●	●	–
[Transfer Menu/CP] (Перенос меню/CP)	[Save To  (Сохранить на  137				
	[Load From  (Загрузить с  [Clock Set] (Установка часов)	[Date/Time] (Дата/Время)	–	●	●
[Date Format] (Формат даты)	[YMD], [YMD/24H], [MDY], [MDY/24H], <b>[DMY]</b> , [DMY/24H]	●	●		
[WFM (LCD)] <sup>1</sup> (Монитор видеосигнала (ЖК-дисплей))	[Setting] (Настройка)	[WFM], [VS], [Edge Mon.], <b>[Off]</b> (Монитор видеосигнала, Вектороскоп, Монитор контуров, <b>Выкл.</b> )	●	–	107
	[Setting] (Настройка)	[WFM], [VS], <b>[Off]</b> (Монитор видеосигнала, Вектороскоп, <b>Выкл.</b> )	–	●	107
	[Waveform Monitor] (Монитор видеосигнала)	<b>[Line]</b> , [Line+Spot], [Field], [RGB], [YPbPr] ( <b>Строка</b> , Строка+точка, Поле, RGB, YPbPr)	●	●	107
	[Gain] (Усиление)	<b>[1x]</b> , [2x]	●	●	
	[Vectorscope] (Вектороскоп)	[Spot], <b>[Normal]</b> (Точка, <b>Обычный</b> )	●	●	108
	[Gain] (Усиление)	<b>[1x]</b> , [5x]	●	●	
[Edge Monitor] (Монитор контуров)	<b>[Type 1]</b> , [Type 2]	●	–	108	

Пункт меню	Подменю	Возможные значения	CAMERA	MEDIA	📖
[Language  (Язык)]		[Deutsch], [ <b>English</b> ], [Español], [Français], [Italiano], [Polski], [Русский], [简体中文], [日本語]	●	●	30
[Wireless Controller] (Беспроводной пульт ДУ)		[On], [Off]	●	●	38
[Assign Button] (Назначить кнопку)	[1] – [13]	См. примечание 2	●	● <sup>1</sup>	119
[Tally Lamp] (Индикатор съемки)	[Front] (Передний)	[On], [Off]	●	–	–
	[Rear] (Задний)	[On], [Off]		–	–
[Media Access LED] (Светодиод обращения к носителю)		[On], [Off]	●	●	–
[Genlock] (Внешняя синхронизация) (только <b>XF305</b> )		-1023 – +1023 ( <b>000</b> )	●	–	–
[Bit Rate/Resolution] (Скорость потока данных/Разрешение)		[50 Mbps 1920x1080], [50 Mbps 1280x720], [35 Mbps 1920x1080], [35 Mbps 1280x720], [25 Mbps 1440x1080]	●	–	56
[Frame Rate] (Частота кадров)		[50i], [50P], [25P]	●	–	56
[Special Rec] (Специальная съемка)		[Interval Rec], [Frame Rec], [Pre Rec], [Slow & Fast Motion], [ <b>Off</b> ]	●	–	112
[Interval Rec] (Съемка с интервалом)	[Interval] (Интервал)	[1 sec] – [10 sec], [15 sec], [20 sec], [30 sec], [40 sec], [50 sec], [1 min] – [10 min]	●	–	112
	[Rec Frames] (Количество записываемых кадров)	2, 6, 12	●	–	
[Frame Rec] (Покадровая съемка)	[Rec Frames] (Количество записываемых кадров)	2, 6, 12	●	–	114
[Slow & Fast Motion] (Замедленная и ускоренная съемка)	[S&F Frame Rate] (Частота кадров замедленной и ускоренной съемки)	См. примечание 3	●	–	
[Clips] (Клипы)	[Title Prefix] (Префикс названия)	[AA] – [ZZ]	●	–	–
	[Number setting] (Настройка нумерации)	[Set], [Reset]	●	–	–
	[Delete Last Clip] (Удалить последний клип)	[Cancel], [OK]	●	–	–
	[Copy All Clips] (Копировать все клипы)	[Cancel], [OK]	–	● <sup>4</sup>	151
	[Copy  Clips] (Копировать клипы с меткой  )	[Cancel], [OK]	–	● <sup>5</sup>	151
[Delete All Clips] (Удалить все клипы)	[Cancel], [OK]	–	● <sup>4</sup>	152	

Пункт меню	Подменю	Возможные значения	CAMERA	MEDIA	
[Delete All  Marks] (Удалить все метки )		[Cancel], [OK]	–	● <sup>5</sup>	150
[Rec Review] (Быстрый просмотр записи)		[Entire Clip], [Last 4 sec] (Весь клип, Последние 4 с)	●	–	111
[Set Metadata] (Задать метаданные)	[User Memo] (Примечание пользователя)	[Off], список файлов примечаний пользователя	●	–	104
	[Country Code] (Код страны)	Буквы А – Z, цифры 0 – 9, знак «плюс» (+), знак «минус» (-), двоеточие (:), пробел			–
	[Organization] (Организация)				–
	[User Code] (Код пользователя)				–
[SDI Rec Command] (Команда записи SDI) (только <b>X1730S</b> )		[On], [Off]	●	–	–
[Photo Numbering] (Нумерация фотографий)		[Reset], [Continu.] (С обновлением, <b>Последовательная</b> )	●	● <sup>1</sup>	184
[Add  File] (Добавление файла )	[To Clip] (В клип)	[On], [Off]	●	–	126
	[To Photo] (В фотографию)	[On], [Off]			
[Delete All Photos] (Удалить все фотографии)		[OK], [Cancel]	–	● <sup>6</sup>	180

Пункт меню	Подменю	Возможные значения	CAMERA	MEDIA	
[Custom Function] (Пользовательская функция)	[Shockless Gain] (Плавная настройка усиления)	[Fast], [Normal], [Slow], <b>[Off]</b> (Быстро, Обычно, Медленно, <b>Выкл.</b> )	●	–	135
	[Shockless WB] (Плавная настройка баланса белого)	[On], <b>[Off]</b>	●	–	
	[AE Response] (Реакция автоэкспозиции)	[Fast], <b>[Normal]</b> , [Slow] (Быстро, <b>Обычно</b> , Медленно)	●	–	
	[Iris Limit] (Ограничение диафрагмы)	[On], <b>[Off]</b>	●	–	
	[I. Ring Direction] (Направление работы кольца диафрагмы)	[Reverse], <b>[Normal]</b> (Обратное, <b>Обычное</b> )	●	–	
	[F. Ring Control] (Управление кольцом фокусировки)	[Fast], <b>[Normal]</b> , [Slow] (Быстро, <b>Обычно</b> , Медленно)	●	–	
	[F. Assist B&W] (Черно-белый, если включена помощь при фокусировке)	[Both], [Magnify], [Peaking], <b>[Off]</b> (Обе функции, Увеличение, Выделение резкостью, <b>Выкл.</b> )	●	–	
	[Obj. Dist. Unit] (Единицы измерения расстояния до объекта)	<b>[Meters]</b> , [Feet] ( <b>Метры</b> , Футы)	●	–	
	[Zoom Indicator] (Индикатор зумирования)	<b>[Bar]</b> , [Number] ( <b>Шкала</b> , Цифра)	●	–	
	[ZR-2000 AE Shift] (Функция диска AE Shift пульта ZR-2000)	<b>[AE Shift]</b> , [Iris] ( <b>Сдвиг автоэкспозиции</b> , Диафрагма)	●	–	
	[Scan Reverse Rec] (Запись с обратным сканированием)	[On], <b>[Off]</b>	●	–	
[Character Rec] (Запись символов)	[On], <b>[Off]</b>	●	–		
[Reset Hour Meter] (Сброс счетчика времени работы)		<b>[Cancel]</b> , [OK]	●	●	–
[Initialization] (Инициализация)	[CF A] (CF-карта A)	<b>[Cancel]</b> , [OK]	●	●	43
	[CF B] (CF-карта B)		●	●	
	[SD Card] (SD-карта)	[Complete], [Quick] (Полная, Быстрая)	●	●	
[Firmware] (Встроенное ПО)		–	●	–	–

<sup>1</sup> Недоступно на индексном экране [Photos].

<sup>2</sup> Возможные значения для параметра [Assign Button]: [(NONE)], [Standard IS], [Dynamic IS], [Powered IS], [Focus Limit], [Face AF], [Select Face], [Backlight], [Spotlight], [Tele-converter], [Peaking], [Zebra], [WFM (LCD)], [Magnification], [Color Bars], [Markers], [LCD Setup], [LCD/VF B&W], [Onscreen Display], [Shot Mark 1], [Shot Mark 2], [Add  Mark], [Add  Mark], [Time Code], [Time Code Hold], [Audio Output CH], [Audio Level], [Wireless Controller], [Photo], [Rec Review], [Delete Last Clip].

По умолчанию установлены указанные ниже значения. [1]: [Standard IS], [2]: [Peaking], [3]: [Zebra], [4]: [WFM (LCD)], [5]: [Rec Review], [6]: [Magnification], [7]: [Magnification], [8] – [13]: [(NONE)].

<sup>3</sup> [12], [15], [18], [20], [21], [22], [23], [24], [25]

Если для параметра [Bit Rate/Resolution] задано значение [50 Mbps 1280x720] или [35 Mbps 1280x720], доступны также значения:

[26], [27], [28], [30], [32], [34], [37], [42], [45], [48], [50]

<sup>4</sup> Доступно только на индексном экране клипов.

<sup>5</sup> Доступно только на индексном экране клипов и индексном экране  Mark].

<sup>6</sup> Доступно только на индексном экране [Photos].

**[Reset All Settings]:** сброс всех параметров видеокamеры и установка для них значений по умолчанию.

**[Tally Lamp]:** позволяет задать, должны ли во время съемки загораться передний и задний индикаторы съемки.

**[Media Access LED]:** позволяет задать, будут ли загораться индикаторы обращения к CF-картам или индикатор обращения к SD-карте, когда видеокamera обращается к CF-карте или SD-карте.

**[Genlock]:** для разницы фаз между сигналом внешней синхронизации и видеокamerой первоначально задано значение 0. Эта функция позволяет настраивать ее в диапазоне прибл.  $\pm 0,4$  Н (-1023 – 1023). При задании значения, равного или превышающего 1000 либо равного или меньшего -1000, задайте для первого поля значение -10.

**[Title Prefix]:** определяет первые две буквы названия клипа. В сочетании с параметром [Number Setting] образует 6-значное название клипа.

**[Number Setting]:** определяет последние 4 цифры названия клипа. В сочетании с параметром [Title Prefix] образует 6-значное название клипа. Выберите пункт [Set], чтобы назначить требуемый номер первому снимаемому клипу, или выберите пункт [Reset], чтобы сбросить номер на [0001].

- Цифры увеличиваются каждый раз при записи клипа.

**[Delete Last Clip]:** удаление последнего снятого клипа. Этот пункт не отображается, если после съемки последнего клипа видеокamera выключалась.

**[Country Code]:** этот идентификатор представляет собой код страны, определенный в стандарте ISO-3166-1, и должен вводиться начиная слева.

**[Organization]:** этот идентификатор представляет организацию, которой принадлежит видеокamera или которая эксплуатирует ее, и должен быть получен путем регистрации в регистрирующем органе SMPTE. Если организация не зарегистрирована, введите [0000].

**[User Code]:** этот идентификатор обозначает пользователя. Если для идентификатора [Organization] задано значение [0000], оставьте этот идентификатор пустым.

**[SDI Rec Command]:** если видеокamera подключена к другому устройству с помощью разъема HD/SD SDI, то при запуске или остановке съемки на видеокамере другое устройство также начинает или останавливает запись.

**[Delete All Photos]:** удаление всех фотографий, записанных на SD-карту.

**[Reset Hour Meter]:** в видеокамере предусмотрены два «счетчика часов»: первый учитывает общее время работы, а второй учитывает время работы с момента своего последнего сброса с помощью этой функции.

**[Firmware]:** позволяет проверить текущую версию встроенного микропрограммного обеспечения видеокamеры. Обычно этот пункт меню недоступен.

С помощью экранов состояния можно проверять различные параметры видеокамеры, связанные со съемкой и воспроизведением. Экраны состояния можно также выводить на внешний монитор.

Режимы работы: **CAMERA** **MEDIA**

### 1 Нажмите кнопку STATUS.

- Если видеокамера не выключалась и не изменялся режим ее работы, появляется последний открывавшийся экран состояния. В противном случае в режиме **CAMERA** открывается экран состояния [Camera], а в режиме **MEDIA** – экран состояния [Buttons / Remote].

2 Для прокрутки экранов состояния нажимайте джойстик вверх или вниз либо поворачивайте диск SELECT.

3 Завершив просмотр, снова нажмите кнопку STATUS, чтобы закрыть экраны состояния.

- Можно также нажать кнопку MENU или CUSTOM PICT. При этом закрывается экран состояния и открывается соответствующее меню.

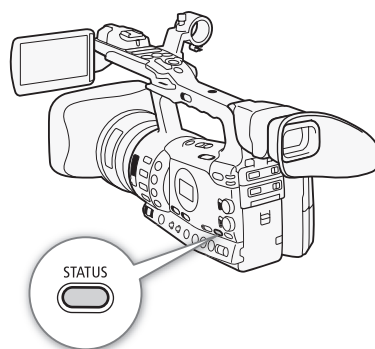

Экран состояния	Описание	CAMERA	MEDIA	📖
[Camera] (Камера)	Отображает параметры, относящиеся к съемке, такие как усиление, фокусировка и зум.	●	–	199
[Buttons / Remote] (Назначаемые кнопки и беспроводной пульт ДУ)	Позволяет проверить текущую функцию каждой назначаемой кнопки и состояние управления с беспроводного пульта ДУ – включено или выключено.	●	●	199
[Audio] <sup>*</sup> (Звук)	Отображение параметров, относящихся к звуку.	●	●	200
[Media] (Носитель для записи)	Отображает сведения о носителе, используемом для записи.	●	●	200
[Video] (Видео)	Отображает параметры для видеоразъемов и включенные специальные режимы съемки.	●	●	201
[User Memo] (Примечание пользователя)	Отображает примечание пользователя, которое будет записываться с клипами.	●	–	201
[Battery / Hour Meter] (Индикатор аккумулятора и счетчик часов работы)	Позволяет проверить оставшееся время работы от аккумулятора, срок службы аккумулятора и время работы видеокамеры.	●	●	202
[CP Data 1/3] (Данные CP 1/3)	Позволяет проверить оставшееся время работы от аккумулятора, срок службы аккумулятора и время работы видеокамеры.	●	–	202
[CP Data 2/3] (Данные CP 2/3)				203
[CP Data 3/3] (Данные CP 3/3)				203

<sup>\*</sup> Не отображается на индексном экране [Photos].

Экран состояния [Camera] (режим CAMERA)

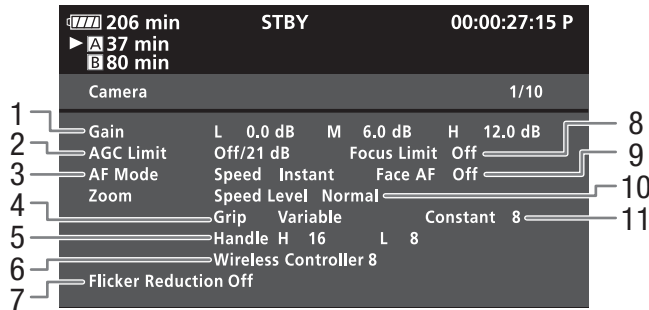

- 1 Усиление (📖 67)
- 2 Ограничение усиления (📖 67)
- 3 Режим автофокусировки (📖 62)
- 4 Настройка качающегося переключателя зумирования на ручке (📖 83)
- 5 Скорость зумирования для качающегося переключателя зумирования на рукоятке (📖 85)
- 6 Скорость зумирования для беспроводного пульта ДУ (📖 86)
- 7 Уменьшение мерцания (📖 72)
- 8 Ограничение диапазона фокусировки (📖 64)
- 9 Автофокусировка на лица (📖 63)
- 10 Уровень скорости зумирования (📖 84)
- 11 Скорость зумирования для качающегося переключателя зумирования на ручке (📖 83)

Экран состояния [Buttons / Remote]

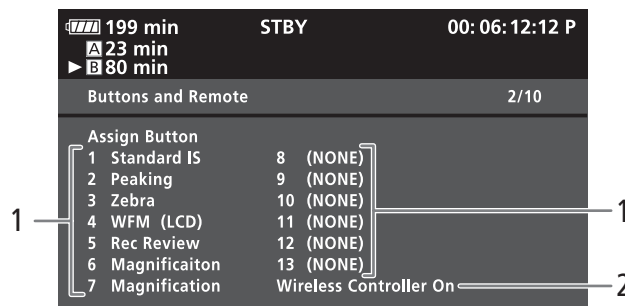

- 1 Назначаемые кнопки 1 – 13\* (📖 119)
- 2 Беспроводной пульт ДУ (📖 38)

\* В режиме MEDIA назначаемые кнопки 8 – 13 не отображаются.

## Экран состояния [Audio]

В режиме CAMERA

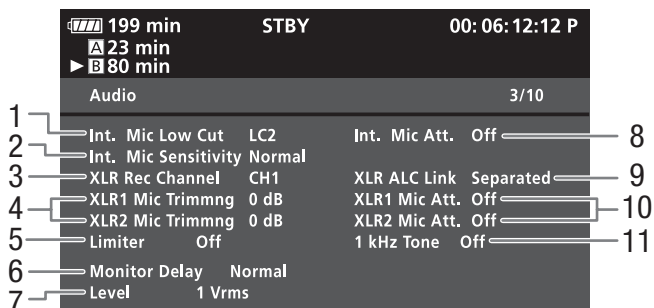

В режиме MEDIA



- |   |  |    |   |
|---|--|----|---|
| 1 | Фильтр верхних частот встроенного микрофона (📖 98) | 6  | Задержка вывода звука (📖 165)                     |
| 2 | Чувствительность встроенного микрофона (📖 99)      | 7  | Выходной уровень звука для разъема AV (📖 166)     |
| 3 | Записываемый канал для разъема XLR (📖 100)         | 8  | Аттенюатор встроенного микрофона (📖 99)           |
| 4 | Чувствительность внешнего микрофона (📖 101)        | 9  | Синхронизация уровней записи разъемов XLR (📖 102) |
| 5 | Ограничитель звука (📖 102)                         | 10 | Аттенюатор внешнего микрофона (📖 101)             |
|   |  | 11 | Опорный звуковой сигнал (📖 106)                   |
|   |  | 12 | Громкость динамика (📖 166)                        |

## Экран состояния [Media]

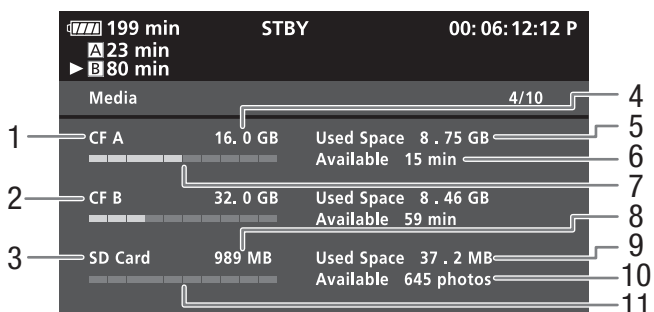

- |   |   |    |   |
|---|---|----|---|
| 1 | CF-карта A  | 8  | Общая емкость SD-карты  |
| 2 | CF-карта B  | 9  | Использованное пространство на SD-карте                         |
| 3 | SD-карта  | 10 | Доступное количество кадров, которые можно записать на SD-карту |
| 4 | Общая емкость CF-карты A                                  | 11 | Приблизительное использованное пространство на SD-карте         |
| 5 | Использованное пространство на CF-карте A                 |    |   |
| 6 | Доступное время съемки на CF-карту A                      |    |   |
| 7 | Приблизительное использованное пространство на CF-карте A |    |   |



## ПРИМЕЧАНИЯ

- В зависимости от носителя для записи, общая емкость, отображаемая на этом экране, может отличаться от емкости, указанной на CF-карте или SD-карте.

## Экран состояния [Video]

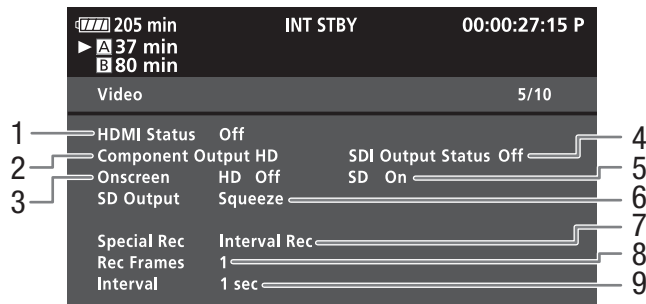

- |   |   |   |   |
|---|---|---|---|
| 1 | Состояние разъема HDMI OUT  | 6 | Настройка выходного сигнала SD (📖 160)  |
| 2 | Настройка выходного сигнала разъема HD/SD SDI (только <b>XF305</b> , 📖 162) | 7 | Специальный режим съемки (📖 112)  |
| 3 | Наложение экранной индикации на выходной сигнал HD (📖 164)                  | 8 | Количество кадров для режима съемки с интервалом (📖 112) или режима покадровой съемки (📖 114) |
| 4 | Состояние вывода на разъем HD/SD COMPONENT OUT (📖 163)                      | 9 | Длительность интервала для режима съемки с интервалом (📖 112)                                 |
| 5 | Наложение экранной индикации на выходной сигнал SD (📖 164)                  |   |   |

## Экран состояния [User Memo] (режим CAMERA)

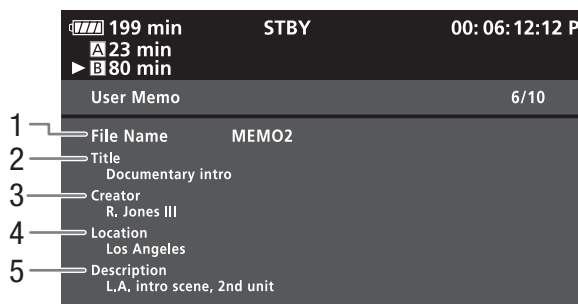

- |   |                                   |   |                |
|---|-----------------------------------|---|----------------|
| 1 | Имя файла примечания пользователя | 4 | Место съемки   |
| 2 | Название клипа                    | 5 | Описание клипа |
| 3 | Оператор камеры                   |   |                |

## Экран состояния [Battery / Hour Meter]

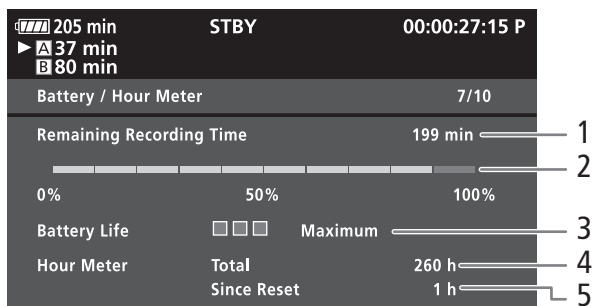

- 1 Оставшееся время съемки
- 2 Индикатор оставшегося времени съемки
- 3 Индикатор времени работы от аккумулятора
- 4 Общее время работы (📖 197)
- 5 Время работы с момента использования функции [Reset Hour Meter] (📖 197)

## Экран состояния [CP Data 1/3] (режим CAMERA)

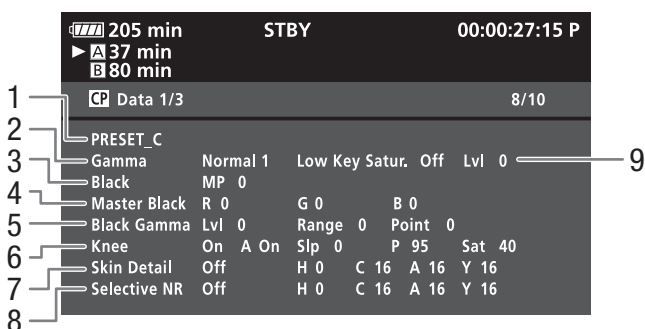

- 1 Имя файла пользовательского изображения (📖 122)
- 2 Гамма (📖 127)
- 3 Ведущий уровень черного (📖 127)
- 4 Уровни RGB ведущего черного (📖 128)
- 5 Параметры гаммы черного (уровень, диапазон и точка) (📖 128)
- 6 Параметры излома (автоматический режим, наклон, точка и насыщенность) (📖 128)
- 7 Параметры деталей кожи (цветовой оттенок, цветность, область и уровень Y) (📖 131)
- 8 Параметры селективного шумоподавления (цветовой оттенок, цветность, область и уровень Y) (📖 132)
- 9 Насыщенность темных тонов (📖 128)

Экран состояния [CP Data 2/3] (режим CAMERA)

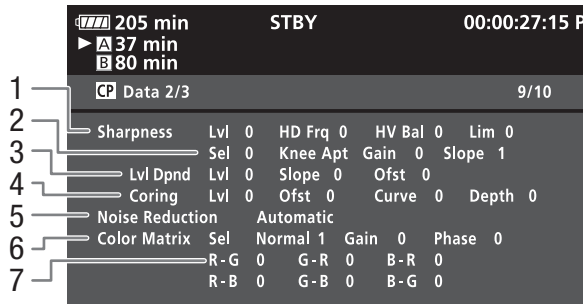

- 1 Параметры резкости (уровень, частота горизонтальной детализации, баланс горизонтальной/вертикальной детализации и ограничение) (📖 129)
- 2 Параметры резкости (выбор, усиление и наклон апертуры излома) (📖 129)
- 3 Параметры зависимости от уровня (уровень, наклон и смещение) (📖 131)
- 4 Параметры обработки шумов (уровень, смещение, кривая и глубина) (📖 129)
- 5 Шумоподавление (📖 131)
- 6 Параметры цветовой матрицы (выбор, усиление и фаза) (📖 132)
- 7 Параметры цветовой матрицы (R-G, G-R, B-R, R-B, G-B и B-G) (📖 132)

Экран состояния [CP Data 3/3] (режим CAMERA)

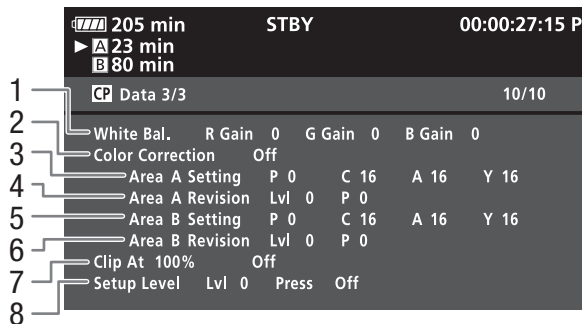

- 1 Усиление RGB баланса белого (📖 133)
- 2 Цветокоррекция (📖 133)
- 3 Параметры области A (фаза, цветность, область и уровень Y) (📖 133)
- 4 Параметры ревизии области A (уровень и фаза) (📖 133)
- 5 Параметры области B (фаза, цветность, область и уровень Y) (📖 133)
- 6 Параметры ревизии области B (уровень и фаза) (📖 133)
- 7 Обрезка на уровне 100% (📖 134)
- 8 Уровень и сжатие настройки (📖 134)

В случае неполадок видеокамеры см. данный раздел. Если устранить неполадку не удалось, обратитесь к дилеру или в сервисный центр Canon.

## Источник питания

**Видеокамера не включается или самопроизвольно выключается.**

- Разряжен аккумулятор. Замените или зарядите аккумулятор.
- Извлеките аккумулятор и установите его правильно.

**Аккумулятор не заряжается**

- Температура аккумулятора находится за пределами диапазона зарядки. Если температура аккумулятора ниже 0 °C, перед зарядкой согрейте его; если она выше 40 °C, перед зарядкой подождите, пока аккумулятор охладится.
- Заряжайте аккумулятор при температуре в диапазоне от 0 °C до 40 °C.
- Аккумулятор неисправен. Замените аккумулятор.

**Аккумулятор очень быстро разряжается даже при нормальной температуре.**

- На экране состояния [Battery / Hour Meter] (☐ 198) проверьте, не закончился ли срок службы аккумулятора. Если закончился, приобретите новый аккумулятор.

## Съемка

**При нажатии кнопки START/STOP съемка не начинается.**

- CF-карта полностью заполнена или уже содержит максимальное количество клипов (999 клипов). Для освобождения места на карте удалите часть клипов (☐ 151) или сохраните свои клипы (☐ 167) и инициализируйте CF-карту (☐ 43). Можно также заменить CF-карту.
- Рычаг блокировки кнопки START/STOP на рукоятке установлен в положение , в результате чего кнопка START/STOP на рукоятке для переноски не работает. Измените положение рычага блокировки.

**Момент нажатия кнопки START/STOP не совпадает с моментом начала/завершения съемки.**

- Между моментом нажатия кнопки START/STOP и фактическим началом/остановкой съемки существует небольшая задержка. Это не является неисправностью.

**Видеокамера не фокусируется.**

- Сфокусируйтесь вручную (☐ 57).
- Видоискатель не настроен. С помощью рычага диоптрийной регулировки произведите необходимую настройку (☐ 34).
- Объектив или датчик мгновенной фокусировки загрязнен. Очистите объектив или датчик мягкой салфеткой для чистки объективов (☐ 215). Запрещается протирать объектив бумажными салфетками.

**При быстром перемещении объекта перед объективом поперек сцены изображение выглядит немного искаженным.**

- Это типичное явление для КМОП-датчиков изображения. Если объект очень быстро пересекает сцену перед видеокамерой, изображение может выглядеть немного искаженным. Это не является неисправностью.

**Переключение между съемкой (●) и паузой записи (●II) занимает больше времени, чем обычно.**

- Если CF-карта содержит большое количество клипов, некоторые операции выполняются дольше, чем обычно. Сохраните свои клипы (☐ 167) и инициализируйте CF-карту (☐ 43). Можно также заменить CF-карту.

**Видеокамера не может правильно записывать на CF-карту.**



- Такое возможно в результате многократной записи и удаления данных с течением времени. Сохраните свои клипы (☐ 167) и инициализируйте CF-карту (☐ 43).

**После длительного использования видеокамеры она нагревается.**

- Видеокамера может нагреться после длительного непрерывного использования; это не является неисправностью. Если видеокамера нагрелась сильнее обычного или нагрелась слишком быстро, это может указывать на неполадку видеокамеры. Обратитесь в сервисный центр Canon.

## Воспроизведение

### Невозможно удалить клип.

- Удаление клипов с меткой  невозможно. Для удаления клипа снимите метку  (149).

### Удаление клипов занимает больше времени, чем обычно.

- Если CF-карта содержит большое количество клипов, некоторые операции выполняются дольше, чем обычно. Сохраните свои клипы (167) и инициализируйте CF-карту (43).

### Невозможно удалить фотографию.

- Фотография защищена. Снимите защиту (124).
- Переключатель LOCK на SD-карте установлен в положение защиты от случайного стирания. Измените положение переключателя LOCK.

### Невозможно скопировать клипы.

- Недостаточно свободного места на CF-карте, не которую выполняется копирование, или эта CF-карта уже содержит максимальное количество клипов (999 клипов). Освободите место, удалив часть клипов (151), или замените CF-карту.

## Индикаторы и экранная индикация

### Загорелся красный значок .

- Аккумулятор разряжен. Замените или зарядите аккумулятор.

### На экране появляется символ .

- Видеокамера не может обмениваться данными с установленным аккумулятором, поэтому отображение оставшегося времени работы от аккумулятора невозможно.

### Индикаторы съемки не загораются.

- Установите для параметра [Other Functions]  [Tally Lamp]  [Front] или [Rear] значение [On].

### Индикатор съемки мигает с высокой частотой. (4 раза в секунду)

- Разряжен аккумулятор. Замените или зарядите аккумулятор.
- Недостаточно свободного места на CF-карте. Освободите место, удалив часть клипов (151), или замените CF-карту.
- Произошла системная ошибка. Выключите видеокамеру и снова включите ее. Если неполадка не устранена, обратитесь в сервисный центр Canon.

### Индикатор съемки мигает с низкой частотой. (1 раз в секунду)

- Суммарное свободное место на обеих CF-картах заканчивается. Замените CF-карту, на которую в данный момент не производится запись.

### На экране отображается красный значок .

- Неправильно установлено кольцо режима фокусировки. Поверните кольцо в положение AF/MF или FULL MF до фиксации кнопки PUSH (57).

### На экране отображается красный значок .

- Произошла ошибка SD-карты. Выключите видеокамеру. Извлеките и заново установите SD-карту. Инициализируйте SD-карту, если не восстановилась нормальная индикация.
- SD-карта полностью заполнена. Замените SD-карту или удалите часть фотографий (179), чтобы освободить некоторое место на SD-карте.

### Индикатор обращения к карте CF /CF продолжает гореть красным цветом даже после завершения съемки.

- Производится запись клипа. Это не является неисправностью.

## Изображение и звук

### Экранная индикация попеременно включается и выключается.

- Разряжен аккумулятор. Замените или зарядите аккумулятор.
- Извлеките аккумулятор и установите его правильно.



**На экране отображаются неправильные символы, и видеочамера работает неправильно.**

- Отсоедините источник питания, затем через короткое время снова подсоедините его. Если неполадка не устранена, выполните одно из следующих действий.
  - Отсоедините источник питания и нажмите кнопку RESET. При этом все параметры видеочамеры сбрасываются на значения по умолчанию, кроме параметров пользовательского изображения и счетчика времени работы.
  - Используйте функцию [Other Functions]  [Reset All Settings]. При этом все параметры видеочамеры сбрасываются на значения по умолчанию, кроме счетчика времени работы.



**На экране видны шумы изображения.**

- Не подносите видеочамеру вплотную к устройствам, являющимся источниками сильных электромагнитных полей (плазменные телевизоры, сотовые телефоны и т. д.).



**На экране видны горизонтальные полосы.**

- Это типичное явление для КМОП-датчиков изображения при съемке с освещением флуоресцентными, ртутными или натриевыми лампами определенных типов. Для уменьшения проявления этого эффекта установите для параметра [Camera Setup]  [Flicker Reduction] значение [Automatic] ( 72). Это не является неисправностью.



**Невозможна запись звука.**

- Неправильно установлен переключатель AUDIO IN ( 98).
- Для внешнего микрофона, подключенного к разъему XLR, требуется фантомное питание. Установите переключатель разъема XLR в положение MIC+48V ( 100).

**Звук записывается с очень низким уровнем.**

- Переключатель AUDIO LEVEL находится в положение M, и при этом установлен слишком низкий уровень записи. Проверьте индикатор уровня звука на экране ЖК-дисплея и правильно настройте уровень записи звука ( 102).
- Включен микрофонный аттенюатор. Выключите микрофонный аттенюатор встроенного микрофона ( 99) или внешнего микрофона ( 101).

**Звук записывается с искажениями или слишком тихо.**

- При съемке рядом с источниками громких звуков (например, фейерверки, шоу или концерты) звук может быть искажен или записан с уровнем звука, отличающимся от фактического. Выключите микрофонный аттенюатор встроенного микрофона ( 99) или внешнего микрофона ( 101) либо вручную настройте уровень записи звука.

**Изображение отображается правильно, однако отсутствует звук из встроенного динамика.**



- Установлен нулевой уровень громкости динамика. Настройте громкость ( 144).
- Если к видеочамере подсоединены наушники, отсоедините их.

## Носитель для записи и аксессуары



**Невозможно установить носитель для записи.**

- Устанавливаемая CF-карта или SD-карта неправильно сориентирована. Переверните карту и установите ее.

**Невозможна запись на CF-карту.**

- Необходимо использовать совместимую CF-карту ( 41).
- При первом использовании CF-карты в данной видеочамере ее следует инициализировать ( 43).
- CF-карта полностью заполнена или уже содержит максимальное количество клипов (999 клипов). Освободите место, удалив часть клипов ( 151), или замените CF-карту.

**Невозможна запись на SD-карту.**

- При первом использовании SD-карты в данной видеочамере ее следует инициализировать ( 43).
- Переключатель LOCK на SD-карте установлен в положение защиты от случайного стирания. Измените положение переключателя LOCK.
- SD-карта полностью заполнена. Освободите место, удалив часть фотографий ( 179), или замените SD-карту.
- Номера папок и файлов достигли максимального значения. Задайте для параметра [Other Functions]  [Photo Numbering] значение [Reset] и установите новую SD-карту.

**Запись на CF-карту и воспроизведение с нее выполняются слишком медленно.**

- Такое возможно в результате постепенной многократной записи и удаления видеозаписей. Сохраните свои клипы (📖 167) и инициализируйте CF-карту (📖 43).

**Запись на SD-карту и воспроизведение с нее выполняются слишком медленно.**

- Такое возможно в результате постепенной многократной записи и удаления фотографий. Сохраните свои фотографии и инициализируйте SD-карту (📖 43).

**Не работает беспроводной пульт ДУ.**

- Задайте для параметра [Other Functions] 🗨 [Wireless Controller] значение [On].
- Замените элемент питания беспроводного пульта ДУ.

## Подключение к внешним устройствам

**На экране находящегося поблизости телевизора видны шумы изображения.**

- При использовании видеокамеры в одной комнате с телевизором не подносите компактный блок питания близко к кабелю питания или антенному кабелю телевизора.

**Изображение правильно воспроизводится на видеокамере, а на экране внешнего монитора изображение отсутствует.**

- Видеокамера неправильно подключена к внешнему монитору. Убедитесь, что используется правильное подключение (📖 161).
- Видеовход на внешнем мониторе не соответствует разъему, к которому подсоединена видеокамера. Выберите правильный видеовход.

**На внешнем мониторе отсутствует звук.**

- При подсоединении видеокамеры к внешнему монитору с помощью компонентного видеокабеля DTC-1500 обязательно выполните звуковые соединения с помощью белого и красного штекеров дополнительно приобретаемого стереофонического видеокабеля STV-250N.

**Видеокамера подсоединена с помощью дополнительно приобретаемого HDMI-кабеля, на внешнем мониторе отсутствует изображение или звук.**

- Отсоедините HDMI-кабель и заново подсоедините его либо выключите и снова включите видеокамеру.

**Компьютер не распознает видеокамеру, хотя она подключена правильно.**

- Отсоедините USB-кабель и выключите видеокамеру. Через некоторое время снова включите ее и восстановите соединение.
- Подключите видеокамеру к другому USB-порту компьютера.

## Список сообщений

При появлении на экране сообщения см. этот раздел. Сообщение отображается на языке, выбранном в параметре [Other Functions] 🗨 [Language 🗨]. Сообщения в этом разделе приведены в алфавитном порядке.

**CF A→CF B / CF B→CF A Быстрое изменение**

- CF-карта почти полностью заполнена, поэтому приблизительно через 1 мин запись будет продолжена на другую CF-карту.

**CF A→CF B / CF B→CF A Носитель изменен**

- Это сообщение отображается при использовании кнопки SLOT SELECT для переключения используемого гнезда CF-карты или при продолжении записи с одной CF-карты на другую.

**CF A/CF B Данные управления не поддерживаются и будут удалены**

- Это сообщение может появиться при установке в видеокамеру CF-карты, инициализированной в другой профессиональной видеокамере Canon. Проверьте содержимое CF-карты.

**CF A/CF B Количество клипов уже максимальное**

- CF-карта уже содержит максимальное количество клипов (999 клипов). Замените CF-карту или используйте CF-карту в другом гнезде CF-карты.

**CF A/CF B Невозможно восстановить**

- Невозможно восстановить данные на CF-карте. Сохраните свои клипы (☞ 167) и инициализируйте CF-карту (☞ 43).

**CF A/CF B Носитель заполнен**

- CF-карта A или CF-карта B полностью заполнена, поэтому съемка не начинается. Для съемки переключитесь на CF-карту в другом гнезде CF-карты.

**CF A/CF B Носитель не поддерживается**

- С этой видеокамерой невозможно использовать CF-карты емкостью менее 512 Мбайт или не поддерживающие режим прямого доступа к памяти UDMA. Используйте рекомендуемую CF-карту (☞ 40).

**CF A/CF B Ошибка управления файлом Запись невозможна**

- Съемка невозможна, так как видеокамера не может записать информацию управления файлами. Это может произойти, если для доступа к файлам на CF-карте использовалось другое устройство. Сохраните свои клипы (☞ 167) и инициализируйте CF-карту (☞ 43).

**CF A/CF B Рекомендуется использ. карту, которая поддерж. UDMA mode 4 или выше**

- Режим UDMA CF-карты ниже, чем UDMA4. Рекомендуется использовать CF-карту с режимом UDMA не ниже UDMA4.

**Shot Mark Ошибка**

- Невозможно добавить метку кадра. Если это сообщение появилось в режиме **CAMERA**, попробуйте добавить метку еще раз. Если это не получается, добавьте метку в режиме **MEDIA** после завершения съемки. Если сообщение появилось в режиме **MEDIA**, выключите и снова включите видеокамеру. Затем снова попробуйте добавить метку.

**Воспроизведение невозможно**

- Информация управления файлами повреждена или возникла ошибка декодера. Выключите видеокамеру и снова включите ее. Если неполадка не устранена, обратитесь в сервисный центр Canon.
  - Невозможно восстановить поврежденную информацию управления файлами. CF-карты или клипы с поврежденной информацией управления файлами невозможно прочитать с помощью прилагаемой программы Canon XF Utility или подключаемых модулей.

**Доступ к CF A/CF B Не извлекать**

- Крышка гнезда CF-карты была открыта, когда видеокамера производила доступ к CF-карте, или видеокамера начала обращение к CF-карте в момент открытия крышки гнезда CF-карты. Не извлекайте CF-карту, пока это сообщение не исчезнет.

**Замените аккумулятор**

- Разряжен аккумулятор. Замените или зарядите аккумулятор.

**Записано в стандарте NTSC Рекомендуется проверить данные на CF A/CF B и инициализировать карту**

- CF-карта содержит клипы, записанные в формате NTSC. Сохраните свои клипы (☞ 167) и инициализируйте CF-карту (☞ 43).

**Запись была остановлена.**

- При съемке одного клипа в течение длительного времени клип разбивается на видеофайлы меньшего размера через каждые 2 Гбайта. Это сообщение отображается, когда количество видеофайлов меньшего размера достигает 99.

**Запись невозможна**

- Информация управления файлами повреждена или возможна ошибка кодировщика. Выключите видеокамеру и снова включите ее. Затем извлеките используемую CF-карту и снова установите ее. Можно также заменить CF-карту. Если неполадка не устранена, обратитесь в сервисный центр Canon.
  - Невозможно восстановить поврежденную информацию управления файлами. CF-карты или клипы с поврежденной информацией управления файлами невозможно прочитать с помощью прилагаемой программы Canon XF Utility или подключаемых модулей.

**Количество Shot Marks уже максимальное**

- Невозможно добавить метку кадра, так как клип уже содержит 100 меток кадров (меток **S1** и **S2** в сумме). Перед добавлением новых меток кадров необходимо удалить существующие метки кадров (☞ 156).

**Крышка открыта**

- Крышка гнезда CF-карты была открыта при переключении видеокамеры в режим **CAMERA** или при включении видеокамеры в этом режиме. Закройте крышку.



Не отключайте USB кабель или источник питания пока соединение с компьютером не будет безопасно закрыто. Запись данных невозможна. Для записи данных на камеру подключите сетевой источник питания и заново подключите камеру к компьютеру.

- Работа с видеокамерой невозможна, если она не питается от компактного блока питания и подключена к компьютеру с помощью USB-кабеля. Кроме того, невозможна запись клипов обратно в видеокамеру. Во избежание повреждения данных на CF-карте используйте функцию «Safely Remove Hardware/Безопасное извлечение устройства» компьютера для завершения подключения и отсоединяйте USB-кабель перед использованием видеокамеры.
- Чтобы можно было записывать клипы обратно в видеокамеру, с помощью функции «Safely Remove Hardware/Безопасное извлечение устройства» компьютера завершите подключение, отсоедините USB-кабель, для питания видеокамеры подсоедините к ней компактный блок питания и только после этого снова подключите видеокамеру к компьютеру.

Не отключайте USB кабель или источник питания пока соединение с компьютером не будет безопасно закрыто. Подключите камеру к сетевому адаптеру питания

- Когда видеокамера находится в режиме  и подключена к компьютеру с помощью USB-кабеля, работа с видеокамерой невозможна. Отсоединение USB-кабеля или источника питания, когда отображается это сообщение, может привести к безвозвратной утрате клипов на CF-карте. Перед использованием видеокамеры завершите подключение с помощью функции «Safely Remove Hardware/Безопасное извлечение устройства» компьютера и отсоедините USB-кабель.
- Чтобы можно было записывать клипы обратно в видеокамеру, для питания видеокамеры подсоедините к ней компактный блок питания и только после этого снова подключите видеокамеру к компьютеру с помощью USB-кабеля.

Не удается переключить слоты CF-карты

- Кнопка SLOT SELECT была нажата, когда видеокамера производила запись. Для изменения выбранного гнезда CF-карты подождите, пока видеокамера завершит запись.





Не удается получить информацию об аккумуляторной батарее

- Сведения об аккумуляторе могут отображаться только для аккумуляторов с маркировкой Intelligent System.

Невозможен обмен инфо. с аккумулятором. Продолжить использо. этого аккумулятора?

- Установлен аккумулятор, не имеющий маркировки Intelligent System.
- Если используется аккумулятор с меткой Intelligent System, возможна неполадка с видеокамерой или аккумулятором. Обратитесь в сервисный центр Canon.

Недопустимая операция

- Невозможно выполнение указанных ниже операций.
  - Добавление метки кадра в клип, уже содержащий метку кадра, или в клип в режиме покадровой съемки или в режиме съемки с интервалом.
  - Добавление метки  в клип, в котором уже имеется метка , или добавление метки  в клип, в котором уже имеется метка .
  - Если установлен режим  – быстрый просмотр записи, сделанной в специальном режиме съемки.
  - Нажатие кнопки START/STOP, когда в видеокамере отсутствует CF-карта.

Неизвестный тип фото

- Просмотр фотографий, снятых другими устройствами, или файлов изображений, созданных или отредактированных на компьютере, может оказаться невозможным.

Нет Shot Marks

- Это сообщение отображается, если метки кадров в клипе были удалены с индексного экрана [Shot Mark]. Нажмите кнопку INDEX для возврата на индексный экран клипов.

Нет клипа

- На CF-карте отсутствуют клипы для воспроизведения. Для воспроизведения клипов они должны быть предварительно сняты ( 47).

Нет снимков

- На SD-карте отсутствуют фотографии для воспроизведения. Для просмотра фотографий их необходимо снять ( 175).

Носитель заполнен

- CF-карты A и B полностью заполнены. Освободите место, удалив часть клипов ( 151), или замените CF-карту.

**Носитель почти заполнен**

- Малый суммарный объем свободного места на CF-картах А и В. Замените CF-карту, которая в данный момент не выбрана.

**Ошибка CF A/CF B**

- Невозможно распознать CF-карту или произвести доступ к ней. Проверьте правильность установки и исправность CF-карты.

**Ошибка SD-карты**

- В видеокамеру установлена карта MultiMedia Card (MMC). Используйте рекомендуемую SD-карту (☐ 40).

**Ошибка названия**

- Номера папок и файлов достигли максимального значения. Задайте для параметра [Other Functions] ⦿ [Photo Numbering] значение [Reset] и удалите все фотографии с SD-карты (☐ 180) или инициализируйте карту (☐ 43).

**Переполнение буфера. Запись была остановлена.**

- Скорость передачи данных оказалась слишком высокой для используемой CF-карты, и запись была остановлена. Используйте рекомендуемую карту (☐ 40).

**Проверьте SD-карту**

- Доступ к SD-карте невозможен. Проверьте правильность установки и исправность SD-карты.
- Съемка или просмотр фотографий невозможен из-за ошибки SD-карты. Извлеките и снова установите SD-карту или используйте другую SD-карту.

**Рекомендуется проверить данные на CF A/CF B и инициализировать карту**

- Использование CF-карты невозможно по любой из следующих причин.
  - Возникла неполадка CF-карты.
  - Видеокамера не может прочитать данные с CF-карты.
  - CF-карта инициализирована с помощью компьютера.
  - CF-карта не была размечена.
- Сохраните свои клипы (☐ 167) и инициализируйте CF-карту (☐ 43).

**Системная ошибка**

- Выключите видеокамеру и снова включите ее. Если неполадка не устранена, возможна неполадка видеокамеры. Обратитесь в сервисный центр Canon.

**Требуется восстановить данные на CF A/CF B Попытайтесь восстановить?**

- Если данные на CF-карте повреждены, например, если во время записи было неожиданно выключено питание, данные необходимо восстановить. При появлении этого сообщения выберите вариант [Yes] и нажмите кнопку SET.

**☑ Mark Ошибка**

- Невозможно добавить метку ☑. Если это сообщение появилось в режиме **CAMERA**, попробуйте добавить метку еще раз. Если это не получается, добавьте метку в режиме **MEDIA**. Если сообщение появилось в режиме **MEDIA**, выключите и снова включите видеокамеру. Затем снова попробуйте добавить метку.

**OK Mark Ошибка**

- Невозможно добавить метку OK. Если это сообщение появилось в режиме **CAMERA**, попробуйте добавить метку еще раз. Если это не получается, добавьте метку в режиме **MEDIA**. Если сообщение появилось в режиме **MEDIA**, выключите и снова включите видеокамеру. Затем снова попробуйте добавить метку.

## Видеокамера

Для обеспечения максимальной производительности обязательно соблюдайте приведенные ниже меры предосторожности.

- Не держите видеокамеру за панель ЖК-дисплея. Закрывая ЖК-дисплей, соблюдайте аккуратность.
- Не оставляйте видеокамеру в местах с высокой температурой (например, внутри автомобиля, стоящего под прямыми солнечными лучами) или высокой влажностью.
- Не используйте видеокамеру в местах с сильным электромагнитным полем, например над телевизорами, рядом с плазменными телевизорами или мобильными телефонами. При использовании видеокамеры в таких местах возможно нарушение видеоизображения или звукового сигнала, а также появление помех на изображении.
- Не используйте и не храните видеокамеру в местах с большим количеством пыли и песка. Видеокамера не является водонепроницаемой – избегайте также воды, грязи или соли. В случае попадания в видеокамеру чего-либо из вышеперечисленного возможно повреждение видеокамеры и/или объектива.
- Не направляйте объектив видеоискателя на солнце или другие сильные источники света. Не оставляйте видеокамеру направленной на яркий объект. Возможно повреждение внутренних деталей из-за концентрации света линзой. Будьте особенно осторожны при использовании штатива или наплечного ремня.
- Помните, что осветительное оборудование сильно нагревается.
- Не разбирайте видеокамеру. При неполадках в работе видеокамеры обращайтесь к квалифицированному персоналу по обслуживанию.
- Обращайтесь с видеокамерой аккуратно. Оберегайте видеокамеру от ударов и вибрации, так как они могут стать причиной неполадок. При использовании наплечного ремня не допускайте раскачивания видеокамеры и ударов о другие предметы.
- При установке видеокамеры на штатив убедитесь, что длина винта крепления штатива не превышает 5,5 мм. При использовании других штативов возможно повреждение видеокамеры.

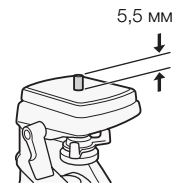

### Долговременное хранение

Если в течение продолжительного времени не планируется пользоваться видеокамерой, храните ее в чистом и сухом помещении при температуре не выше 30 °С.

## Аккумулятор

### ОПАСНО!

При обращении с аккумулятором соблюдайте осторожность.

- Держите аккумулятор подальше от огня (он может взорваться).
  - Не допускайте нагрева аккумулятора до температуры выше 60 °С. Не оставляйте аккумулятор рядом с нагревательными приборами или в жаркую погоду внутри автомобиля.
  - Запрещается разбирать аккумулятор или вносить изменения в его конструкцию.
  - Не допускайте падения аккумулятора и не подвергайте его вибрации.
  - Не допускайте намокания аккумулятора.
- Грязные клеммы могут ухудшить контакт между аккумулятором и видеокамерой. Протрите клеммы мягкой тканью.

**Долговременное хранение**

- Храните аккумуляторы в сухом помещении при температуре не выше 30 °С.
- Для продления срока службы аккумулятора полностью разрядите его перед тем, как убрать на хранение.
- Полностью заряжайте и разряжайте аккумуляторы не менее раза в год.

**Обязательно устанавливайте на аккумулятор крышку клемм.**

Не допускайте соприкосновения любых металлических предметов с контактами (рис. 1), так как это может вызвать короткое замыкание и повреждение аккумулятора. Если аккумулятор не используется, устанавливайте на него крышку клемм (рис. 2).

На крышке клемм аккумулятора предусмотрен [ ]-образный вырез. Этот вырез удобно использовать для того, чтобы различать заряженные и разряженные аккумуляторы. Например, на заряженные аккумуляторы крышку клемм следует устанавливать таким образом, чтобы [ ]-образный вырез располагался над цветной меткой.



Рисунок 1



Рисунок 2

Тыльная сторона  
аккумулятора

Крышка клемм установлена

Заряжен

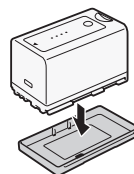
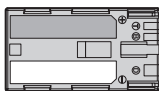
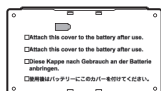

Разряжен

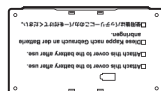
**Оставшееся время работы от аккумулятора**

Если оставшееся время работы от аккумулятора отображается неправильно, полностью зарядите аккумулятор. Однако правильное время может не отображаться, если полностью заряженный аккумулятор постоянно используется при высокой температуре или длительное время не использовался. Кроме того, правильное оставшееся время может не отображаться – это зависит от срока службы аккумулятора. Используйте время, отображаемое на экране, только как приблизительный ориентир.

**Использование аккумуляторов других производителей (не Canon)**

- Рекомендуется использовать оригинальные аккумуляторы Canon с маркировкой «Intelligent System».
- При установке в видеокамеру любых других аккумуляторов, кроме оригинальных аккумуляторов Canon, оставшееся время работы от аккумулятора не отображается.



## Носитель для записи

- Рекомендуется производить резервное копирование записей с носителя в компьютер. Данные могут быть повреждены или утрачены из-за дефектов или воздействия статического электричества. Компания Canon не несет ответственности за потерю или повреждение каких-либо данных.
- Не дотрагивайтесь до контактов и не допускайте их загрязнения.
- Не используйте носители в местах с сильным магнитным полем.
- Не оставляйте носители в местах с высокой температурой или влажностью.
- Не разбирайте, не изгибайте и не роняйте носители, а также оберегайте их от ударов и воды.
- Перед установкой носителя проверяйте его ориентацию. Если при установке в гнездо неправильно ориентированного носителя применить силу, можно повредить носитель или видеокамеру.
- Не закрепляйте на носителе для записи какие-либо этикетки или наклейки.
- **SD-карты:** на SD-картах предусмотрен физический переключатель, отключающий запись на карту во избежание случайного стирания ее содержимого. Для защиты SD-карты от записи установите этот переключатель в положение LOCK.



Переключатель LOCK

## Встроенный литиевый аккумулятор

Видеокамера оснащена встроенным литиевым аккумулятором для сохранения даты/времени и других настроек. Встроенный литиевый аккумулятор заряжается во время работы видеокамеры, однако он полностью разряжается, если видеокамера не используется в течение приблизительно 3 месяцев.

**Для зарядки встроенного литиевого аккумулятора:** подключите кабель постоянного тока и компактный блок питания к видеокамере, подключите блок питания к электрической розетке и оставьте его подключенным примерно на 24 ч при выключенной видеокамере.

## Литиевый элемент питания

### ВНИМАНИЕ!

- При неправильном обращении элемент питания, используемый в этом устройстве, может оказаться причиной пожара или химического ожога.
  - Запрещается разбирать, модифицировать, погружать в воду, нагревать до температуры свыше 100 °С или сжигать элементы питания.
  - Используйте элементы питания CR2025 производства Panasonic, Hitachi Maxell, Sony, Sanyo или Duracell2025. Использование элементов питания другого типа может привести к возгоранию или взрыву.
  - Не кладите элемент питания в рот. Если ребенок проглотит элемент питания, немедленно обратитесь к врачу. В случае разрушения корпуса содержащаяся в нем жидкость может повредить внутренние органы.
  - Держите элементы питания в местах, недоступных для детей.
  - Не перезаряжайте элементы питания, не замыкайте их накоротко и не устанавливайте в неправильной полярности.
  - Использованный элемент питания необходимо вернуть производителю для безопасной утилизации.
- Не берите элемент питания пинцетом или другим металлическим инструментом, так как это вызовет короткое замыкание.
  - Для обеспечения надежного контакта протрите элемент питания чистой сухой тканью.

## Утилизация

При стирании данных с носителя для записи изменяется только таблица размещения файлов – физическое стирание данных не производится. Во избежание утечки личной информации при утилизации носителя для записи примите необходимые меры предосторожности, например, физически повредите носитель.

Передавая носитель для записи другому лицу, инициализируйте носитель с помощью функции [Initialization] для CF-карт или варианта [Complete] функции инициализации для SD-карт (📖 43). Заполните память записями, не имеющими важного значения, затем снова инициализируйте ее таким же способом. После этого будет очень сложно восстановить исходные записи.

## Чистка

### Корпус видеокамеры

- Для чистки корпуса видеокамеры используйте мягкую сухую ткань. Запрещается использовать ткань с химической пропиткой или летучие растворители, например растворители для красок.

### Объектив и датчик мгновенной автофокусировки

- В случае загрязнения поверхности объектива или датчика мгновенной автофокусировки (I.AF) возможна неправильная работа системы автофокусировки.
- Для удаления пыли или посторонних частиц используйте щеточку с грушей (неаэрозольного типа).
- Аккуратно протрите объектив или видоискатель чистой мягкой салфеткой для протирки объективов, используя имеющуюся в продаже жидкость для очистки очков. Запрещается использовать бумажные салфетки.

### ЖК-дисплей

- Для чистки экрана ЖК-дисплея используйте чистые, мягкие салфетки для протирки объективов.
- При резком изменении температуры на поверхности экрана может образоваться конденсат. Удалите его мягкой сухой тканью.

### Видоискатель

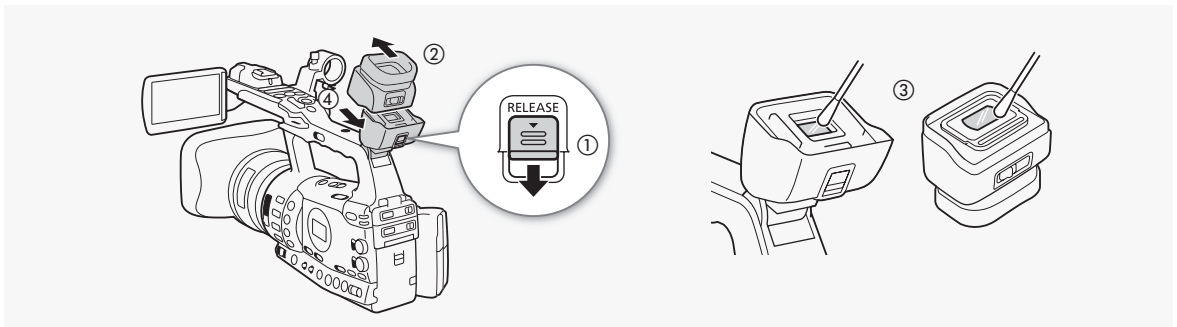

- 1 Сдвиньте переключатель RELEASE в направлении стрелки (1) и снимите блок видоискателя, сдвинув его в направлении, показанном на рисунке (2).
- 2 Удалите грязь с помощью ватной палочки (3).
- 3 Установите блок видоискателя обратно на видеокамеру (4).

### ! ВАЖНО

- Будьте осторожны, чтобы не поцарапать стекло и экран во время их чистки.

## Конденсация

Быстрое перемещение видеокамеры из зоны высокой температуры в зону низкой температуры и наоборот может привести к образованию конденсата (капель воды) на внутренних поверхностях видеокамеры. В случае обнаружения конденсации не пользуйтесь видеокамерой. Продолжение эксплуатации видеокамеры может привести к выходу ее из строя.

Образование конденсата возможно в следующих случаях:

- Если видеокамера быстро перемещается с холода в теплое помещение
- Если видеокамера находится во влажном помещении
- Если холодное помещение быстро нагревается

Во избежание конденсации

- Оберегайте видеокамеру от резких или больших перепадов температур.
- Извлеките носитель для записи и аккумулятор. Затем поместите видеокамеру внутрь плотно закрывающегося пластикового пакета, подождите, пока температура постепенно выровняется, затем извлеките видеокамеру из пакета.

В случае обнаружения конденсации

Видеокамера автоматически выключается.

Точное время, необходимое для испарения капелек воды, зависит от местонахождения и погодных условий. Как правило, перед возобновлением эксплуатации видеокамеры следует подождать 2 ч.

## Использование видеокамеры за рубежом

Источники питания

Компактный блок питания можно использовать для питания видеокамеры или для зарядки аккумуляторов в любой стране, в которой напряжение электросети составляет от 100 до 240 В~, 50/60 Гц. Информацию о переходниках вилки питания для использования за рубежом можно получить в сервисном центре Canon.

Просмотр на экране телевизора

Записи можно воспроизводить только на телевизорах, совместимых с телевизионной системой PAL. PAL (или совместимая система SECAM) используется в следующих регионах/странах.

**Европа:** вся Европа и Россия. **Северная, Центральная и Южная Америка:** только в Аргентине, Бразилии, Уругвае и во французских владениях (Французская Гвиана, Гваделупа, Мартиника и т. д.).

**Азия:** в большей части Азии (кроме Японии, Филиппин, Южной Кореи, Тайваня и Мьянмы). **Африка:** вся Африка и относящиеся к Африке острова. **Австралия/Океания:** Австралия, Новая Зеландия, Папуа - Новая Гвинея; большинство Тихоокеанских островов (кроме Микронезии, Самоа, Тонга и владений США, таких как Гуам и Американское Самоа).



С видеокамерой совместимы следующие дополнительные аксессуары. Наличие в продаже зависит от региона.



Аккумулятор  
BP-955, BP-975,  
BP-950G, BP-970G

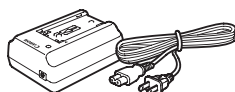

Компактный  
блок питания  
CA-930, CA-920

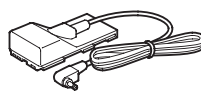

Переходник  
постоянного тока  
DC-920

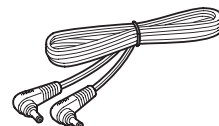

Кабель питания  
постоянного тока  
DC-930

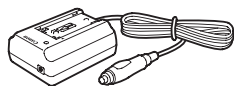

Автомобильный блок  
питания CB-970

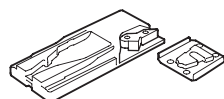

Адаптер штатива  
TA-100



Основание адаптера  
штатива TB-1

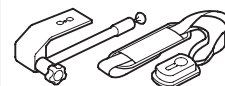

Упор для съемки  
SBR-1000



Широкоугольная  
насадка WA-H82



Аккумуляторная  
осветительная лампа  
VL-10Li II

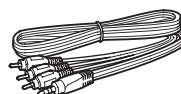

Стереофонический  
видеокабель  
STV-250N

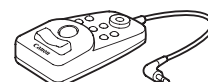

Пульт ДУ  
зумированием  
ZR-2000

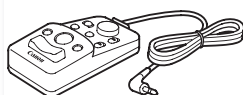

Пульт ДУ  
зумированием  
ZR-1000

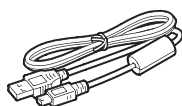

USB-кабель  
IFC-400PCU

**Рекомендуется использовать оригинальные дополнительные принадлежности компании Canon.**

Данное изделие оптимизировано для работы с оригинальными дополнительными принадлежностями компании Canon. Компания Canon не несет ответственности за любые повреждения данного изделия и/или несчастные случаи, такие, как возгорание и т.п., вызванные неполадками в работе дополнительных принадлежностей сторонних производителей (например, протечка и/или взрыв аккумулятора). Обратите внимание, что гарантия не распространяется на ремонт, связанный с неправильной работой дополнительных принадлежностей сторонних производителей, хотя такой ремонт возможен на платной основе.

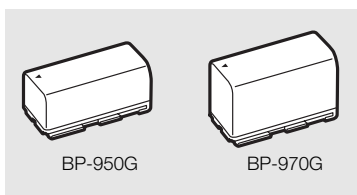
**Аккумуляторы**

Если требуется дополнительный аккумулятор, возможен следующий выбор: BP-955, BP-975, BP-950G, BP-970G.

При использовании аккумуляторов с маркировкой «Intelligent System» видеочамера обменивается информацией с аккумулятором и отображает оставшееся время работы (с точностью до 1 мин). Использование и зарядка таких аккумуляторов возможны только в видеочамерах и зарядных устройствах, совместимых с системой Intelligent System.

**Время зарядки**

Для зарядки аккумуляторов используйте компактный блок питания CA-930. Указанные в таблице значения времени зарядки являются приблизительными и зависят от условий зарядки и исходного заряда аккумулятора.

BP-955	BP-975	BP-950G	BP-970G
200 мин	295 мин	245 мин	350 мин

**Время съемки и воспроизведения**

Указанные в приведенных ниже таблицах значения времени съемки и воспроизведения являются приблизительными и зависят от режима съемки, а также от условий зарядки, съемки или воспроизведения. Эффективное время работы от аккумулятора может уменьшиться при съемке в холодную погоду, при использовании повышенной яркости экрана и т.п.

**XF305**

Скорость потока данных	Время использования		BP-955	BP-975	BP-950G	BP-970G
50 Мбит/с	Съемка (макс.)	Видеоискатель	260 мин	405 мин	270 мин	375 мин
		Экран ЖК-дисплея	255 мин	385 мин	265 мин	365 мин
	Съемка (номин.)*	Видеоискатель	165 мин	250 мин	165 мин	240 мин
		Экран ЖК-дисплея	160 мин	235 мин	160 мин	235 мин
	Воспроизведение	Экран ЖК-дисплея	315 мин	480 мин	330 мин	440 мин
35 Мбит/с	Съемка (макс.)	Видеоискатель	265 мин	405 мин	275 мин	375 мин
		Экран ЖК-дисплея	255 мин	390 мин	265 мин	365 мин
	Съемка (номин.)*	Видеоискатель	165 мин	250 мин	165 мин	245 мин
		Экран ЖК-дисплея	160 мин	235 мин	160 мин	235 мин
	Воспроизведение	Экран ЖК-дисплея	315 мин	480 мин	330 мин	445 мин

Скорость потока данных	Время использования		BP-955	BP-975	BP-950G	BP-970G
	Съемка (макс.)	Видеоискатель				
25 Мбит/с	Съемка (макс.)	Видеоискатель	265 мин	405 мин	275 мин	375 мин
		Экран ЖК-дисплея	255 мин	390 мин	265 мин	370 мин
	Съемка (номин.) <sup>*</sup>	Видеоискатель	165 мин	250 мин	165 мин	245 мин
		Экран ЖК-дисплея	160 мин	235 мин	160 мин	235 мин
	Воспроизведение	Экран ЖК-дисплея	315 мин	480 мин	330 мин	445 мин

## XF300

Скорость потока данных	Время использования		BP-955	BP-975	BP-950G	BP-970G
	Съемка (макс.)	Видеоискатель				
50 Мбит/с	Съемка (макс.)	Видеоискатель	295 мин	450 мин	310 мин	435 мин
		Экран ЖК-дисплея	285 мин	430 мин	295 мин	405 мин
	Съемка (номин.) <sup>*</sup>	Видеоискатель	195 мин	280 мин	195 мин	275 мин
		Экран ЖК-дисплея	185 мин	265 мин	185 мин	260 мин
	Воспроизведение	Экран ЖК-дисплея	365 мин	550 мин	380 мин	530 мин
	35 Мбит/с	Съемка (макс.)	Видеоискатель	295 мин	450 мин	310 мин
Экран ЖК-дисплея			285 мин	430 мин	300 мин	405 мин
Съемка (номин.) <sup>*</sup>		Видеоискатель	195 мин	280 мин	195 мин	275 мин
		Экран ЖК-дисплея	185 мин	265 мин	185 мин	260 мин
Воспроизведение		Экран ЖК-дисплея	365 мин	555 мин	385 мин	535 мин
25 Мбит/с		Съемка (макс.)	Видеоискатель	295 мин	450 мин	310 мин
	Экран ЖК-дисплея		285 мин	430 мин	295 мин	405 мин
	Съемка (номин.) <sup>*</sup>	Видеоискатель	195 мин	280 мин	195 мин	275 мин
		Экран ЖК-дисплея	185 мин	265 мин	185 мин	260 мин
	Воспроизведение	Экран ЖК-дисплея	365 мин	550 мин	380 мин	535 мин

\* Приблизительное время съемки с повторяющимися операциями, такими, как пуск/остановка, зумирование и включение/выключение питания.

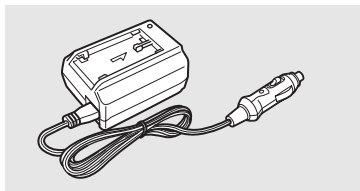

#### Автомобильное зарядное устройство CB-920

Автомобильное зарядное устройство служит для питания видеокамеры или зарядки аккумуляторов в автомобиле. Автомобильный блок питания подключается к прикуривателю автомобилей с напряжением бортовой сети от 12 до 24 В= с отрицательной массой.

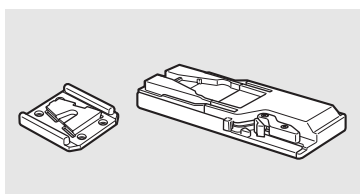

#### Адаптер штатива TA-100

Адаптер TA-100 позволяет быстро устанавливать данную видеокамеру на штатив и снимать ее со штатива.

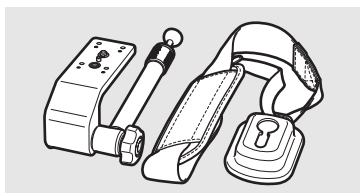

#### Упор для съемки SBR-1000

Использование SBR-1000 для дополнительной поддержки видеокамеры с помощью нашейного ремня значительно снижает нагрузку от веса видеокамеры при съемке.

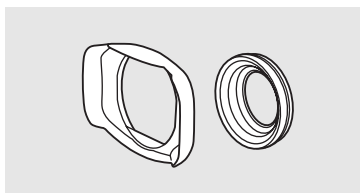

#### Широкоугольная насадка WA-H82

Широкоугольная насадка уменьшает фокусное расстояние объектива видеокамеры с коэффициентом 0,8, позволяя снимать с более широким углом зрения.



#### Пульт ДУ

При подключении пульта ZR-2000 или ZR-1000 к разъему REMOTE видеокамеры Canon можно, не дотрагиваясь до видеокамеры, управлять такими функциями, как пуск и остановка съемки, зумирование и фокусировка, контролируя изображение на внешнем мониторе. Это особенно удобно, когда видеокамера установлена на штативе и требуется обеспечить максимальную стабильность изображения.



Этой маркировкой помечаются оригинальные дополнительные принадлежности компании Canon. При использовании видеоаппаратуры Canon рекомендуется использовать дополнительные принадлежности производства компании Canon или изделия с этой маркировкой.

## XF305/XF300

### Система

- Система записи

Видео: Сжатие видео: MPEG-2 Long GOP;  
Сжатие аудио: линейная ИКМ, 16 бит, 48 кГц, 2 канала  
Тип файла: MXF  
Фотографии: Сжатие изображения: JPEG  
DCF (Design rule for Camera File system), совместимая с Exif ver. 2.2 и DPOF

- Конфигурация видеосигнала (съемка/воспроизведение)

50 Мбит/с (CBR, 4:2:2, 422P при HL)  
1920x1080: 50i, 25P  
1280x720: 50P, 25P  
35 Мбит/с (VBR, 4:2:0, MP при HL)  
1920x1080: 50i, 25P  
1280x720: 50P, 25P  
25 Мбит/с (CBR, 4:2:0, MP при H14)  
1440x1080: 50i, 25P

- Носитель для записи (не входит в комплект поставки)

Видео: карты CompactFlash (CF) Type I (два гнезда)  
Фотографии\*: карта памяти SD или SDHC (SD High Capacity)

\* Возможны сохранение и загрузка файлов пользовательского изображения, параметров камеры и файлов примечаний пользователя.

- Максимальное время съемки\*\*

CF-карта 16 Гбайт  
50 Мбит/с: 40 мин, 35 Мбит/с: 55 мин, 25 Мбит/с: 80 мин  
CF-карта 64 Гбайта  
50 Мбит/с: 160 мин, 35 Мбит/с: 225 мин, 25 Мбит/с: 310 мин

\*\*Приблизительные значения, основанные на непрерывной съемке.

- Датчик изображения: Три датчика КМОП типа 1/3, приibl. 2 070 000 пикселей каждый (1920x1080)
- Экран ЖК-дисплея: 10,1 см (4,0 дюйма), широкоформатный, цветной, приibl. 1 230 000 точек
- Видоискатель: 1,3 см (0,52 дюйма), приibl. 1 555 000 точек
- Микрофон: Крестообразная компоновка, электретный конденсаторный стереомикрофон
- Объектив  
f=4,1 – 73,8 мм, F1.6-2.8, 18-кратный оптический зум  
Эквивалент для 35-мм пленки: 29,3 – 527,4 мм
- Конструкция объектива  
17 элементов в 14 группах (1 односторонний и 2 двусторонних асферических элемента); линза UD
- Фильтр разделения цветов: призма
- Фильтр нейтральной плотности: встроенный (OFF, 1/4, 1/16, 1/64)
- Диаметр фильтра: 82 мм
- Система автофокусировки  
Автофокусировка (ТЛ + внешний датчик расстояния, если установлен режим [Instant]) или ручная фокусировка с помощью кольца фокусировки

- **Баланс белого**  
Автоматический баланс белого, пользовательский баланс белого, фиксированные настройки баланса белого и настройка цветовой температуры
- **Диафрагма:** автоматическая или ручная настройка
- **Усиление:** автоматическая (AGC) или ручная регулировка (от -6,0 до 33,0 дБ, предусмотрена тонкая настройка)
- **Выдержка затвора:** автоматический режим, выдержка, угол, съемка ТВ экрана или режим длительной выдержки, выкл.; 1/3 – 1/2000 с
- **Минимальная освещенность:** 0,06 лк (переключатель FULL AUTO в положении OFF, параметр [Frame Rate] имеет значение [50i], усиление 33 дБ, выдержка затвора 1/3)
- **Диапазон освещенности объекта:** 0,06 – 10000 лк (параметр [Frame Rate] имеет значение [50i])
- **Стабилизация изображения:** оптический стабилизатор изображения сдвигового типа
- **Размер кадра видеозаписей**  
50 Мбит/с, 35 Мбит/с: 1920x1080 пикселей, 1280x720 пикселей  
25 Мбит/с: 1440x1080 пикселей
- **Размер фотографий**  
1920x1080, 1280x720 (только при захвате фотографии из клипа)

#### Разъемы

- **XF305** Разъем HD/SD SDI  
Разъем BNC, только выход, 0,8 Вразмах/75 Ом, несимметричный  
HD-SDI: SMPTE 292M  
Видеосигнал (1080i/720P), встроенный звук, временной код (VITC/LTC)  
SD-SDI: SMPTE 259M  
Видеосигнал (576i), встроенный звук, временной код (VITC/LTC)
- **Разъем HDMI OUT**  
Миниразъем HDMI, только выход
- **Разъем HD/SD COMPONENT OUT**  
720P (D4)/1080i (D3)/576i (D1)-совместимый, только выход  
Сигнал яркости (Y): 1 Вампл/75 Ом  
Сигнал цветности (P<sub>B</sub>/P<sub>R</sub>): ±350 мВ/75 Ом
- **Разъем AV**  
Миниразъем Ø 3,5 мм (звук и видео), только выход (разъем двойного назначения; также используется для вывода стереофонического сигнала на наушники)  
Видео: 1 Вразмах/75 Ом, несимметричный  
Аудио: -10 дБВ (нагрузка 47 кОм, выходной уровень 1 Вэфф)/3 кОм или менее
- **Разъем VIDEO 2**  
Разъем BNC (только видео), только выход, 1 Вразмах/75 Ом, несимметричный

- **Разъем XLR**  
Разъем XLR (контакт 1: экран, контакт 2: горячий, контакт 3: холодный), 2 набора  
Чувствительность  
Настройка MIC: -60 dBu (центральное положение ручной регулировки громкости, полный диапазон -18 дБ)/600 Ом  
Настройка LINE: 4 dBu (центральное положение ручной регулировки громкости, полный диапазон -18 дБ)/10 кОм  
АТТ: 20 дБ
- **Разъем  $\phi$  (наушники)**  
Сtereo миниразъем  $\phi$  3,5 мм, от  $-\infty$  до -12 дБВ (нагрузка 16 Ом, диапазон громкости от мин. до макс.)/50 Ом или менее
- **XF305** Разъем GENLOCK  
Разъем BNC, только вход: 1 Вразмах/75 Ом
- **XF305** Разъем TIME CODE  
Разъем BNC  
Вход: 0,5 – 18 Вразмах/10 кОм  
Выход: 1 Вразмах/75 Ом
- **Разъем REMOTE**  
Сtereo миниразъем  $\phi$  2,5 мм
- **Разъем USB**  
mini-B, USB 2.0 (Hi-Speed USB)

#### Питание/другие параметры

- **Напряжение питания (номин.)**  
7,4 В= (аккумулятор), 8,4 В= (DC IN)
- **Потребляемая мощность (съемка со скоростью потока данных 50 Мбит/с с включенной автофокусировкой, нормальная яркость видеодиспетчера/ЖК-дисплея, выход SDI отключен)**  
**XF305** Видеодиспетчер: 8,5 Вт, ЖК-экран: 8,9 Вт  
**XF300** Видеодиспетчер: 7,3 Вт, ЖК-экран: 7,7 Вт
- **Рабочий диапазон температур**  
0 – 40 °C
- **Габариты (Ш x В x Г)**  
180 x 236 x 396 мм, включая ремень ручки (без бленды объектива и наглазника)
- **Вес (включая ремень ручки; без бленды объектива и наглазника)**  
**XF305** 2670 г **XF300** 2630 г

### Компактный блок питания CA-930

- Питание  
100 – 240 В~, 50/60 Гц
- Номинальные выходные параметры/потребление  
В качестве блока питания: 8,4 В=, 2,4 А/46 ВА (100 В) – 62 ВА (240 В)  
В качестве зарядного устройства: 8,4 В=, 1,5/2,0 А/40 ВА (100 В) – 54 ВА (240 В)
- Рабочий диапазон температур  
0 – 40 °С
- Габариты (Ш x В x Г)  
85 x 51 x 110 мм
- Вес  
240 г

### Аккумулятор BP-955

- Тип аккумулятора  
Перезаряжаемый литиево-ионный аккумулятор, совместимый с системой «Intelligent System»
- Номинальное напряжение  
7,4 В=
- Рабочий диапазон температур  
0 – 40 °С
- Емкость аккумулятора  
Номинальная: 5200 мАч  
Минимальная: 37 Втч/4900 мАч
- Габариты (Ш x В x Г)  
38,2 x 43,5 x 70,5 мм
- Вес  
220 г

Вес и габариты указаны приблизительно. Компания Canon не несет ответственности за опечатки и упущения.

Информация, содержащаяся в данном Руководстве, верна по состоянию на май 2010 г. Технические характеристики могут быть изменены без уведомления.



# Алфавитный указатель

AGC	.67
AWB - Автоматический баланс белого	.78
CF-карта	
Восстановление данных	.46
Извлечение	.42
Установка	.41
MXF, тип файлов	.4
PUSH AF	.62
PUSH AUTO IRIS	.74
SD-карта	.43

## А

Аккумулятор	.23
Аудиовыход	.165

## Б

Баланс белого	.78
Безопасная зона	.88
Беспроводной пульт ДУ	.22
Бленда объектива	.33
Боковая панель	.53
Быстрый просмотр записи	.111

## В

Вектороскоп	.108
Видискатель	.36
Включение/выключение видеокамеры	.27
Во время съемки (временной код)	.91
Воспроизведение	
Клипы	.141
Фотографии	.177
Временная автофокусировка (АФ при нажатии)	.62
Временное включение автоэкспозиции (PUSH AUTO IRIS)	.74
Временной код	.91
Встроенный аккумулятор резервного питания	.213
Встроенный звук*	.165
Выделение резкостью	.60
Выдержка затвора	.70

## Д

Дата и время	.28
Диафрагма	.73
Дополнительные принадлежности	.217

## Ж

ЖК-дисплей	.35
------------	-----

## З

За рубежом, использование видеокамеры	.216
Запись звука	.98
Зумирование	.82

## И

Индексные экраны	
Клипы	.139
Метки кадров	.153
Развернуть клип	.154
Смена эскиза клипа	.156
Индикатор съемки	.194
Инициализация носителя для записи	.43

## К

Качающиеся переключатели зумирования	.83
Клипы	
Воспроизведение	.141
Добавление метки <input type="checkbox"/> /метки <input checked="" type="checkbox"/>	.149
Добавление/удаление меток кадров	.110, 145, 155
Копирование	.150
Отображение сведений о клипе	.148
Удаление	.151
Кольцо диафрагмы	.73
Кольцо зумирования	.83
Кольцо режима фокусировки	.57
Кольцо фокусировки	.57
Конденсация	.216
Контроль звука	.103
Конфигурация видеосигнала	.56
Конфигурация выходного видеосигнала	.159
Крышки разъемов	.38

\* Только **XF305**

## М

Макросъемка	64
Метаданные	104
Метки ОК (OK)	149
Метки кадров	110
Микрофон	98, 99
Микрофонный аттенюатор	99, 101
Монитор видеосигнала	107
Монитор контуров	108

## Н

Наглазник	33
Назначаемые кнопки	119
Настройки меню	185
Непрерывный (временной код)	91
Нумерация фотографий	184

## О

Ограничение AGC	67
Ограничение диапазона фокусировки	64
Ограничение диафрагмы	73
Ограничитель пиковых значений звукового сигнала	187
Опорный звуковой сигнал	106
Оставшийся заряд аккумулятора	25

## П

Параметры камеры	137
Параметры пользовательского изображения	127
Переключатель POWER	27
Переключение гнезд CF-карт	45
Питание	23
Подключение внешнего монитора	161
Полностью автоматический режим	50
Пользовательская индикация	136
Пользовательские функции	135
Пользовательский бит	94
Пользовательское изображение	122
Примечание пользователя	104

## Р

Разрешение (размер кадров)	56
Разъем AV	163
Разъем DC IN	26
Разъем GENLOCK*	95
Разъем HD/SD COMPONENT OUT	163
Разъем HD/SD SDI*	162
Разъем HDMI OUT	162
Разъем REMOTE	86
Разъем TIME CODE*	96
Разъем USB	21
Разъем VIDEO 2	163
Разъем наушников	103
Разъемы XLR	98
Режим замедленной и ускоренной съемки	115
Режим покадровой съемки	114
Режим предварительной съемки	117
Режим работы (временной код)	91
Режим съемки с интервалом	112
Режим энергосбережения	55
Ручка	37

## С

Сброс всех настроек	193
Скорость потока данных	56
Сохранение клипов в компьютере	167
Список сообщений	207
Стабилизатор изображения	66
Счетчик часов работы	196
Съемка клипов	47
Съемка фотографий	175

## Т

Технические характеристики	221
----------------------------	-----

## У

Уменьшение мерцания	72
Уровень автоэкспозиции	75
Уровень записи звука	101
Усиление	67
Устранение неполадок	204

## Ф

Фантомное питание (микрофон) .....	100
Фильтр нейтральной плотности .....	77
Флажки (☑) .....	149
Фокусировка .....	57
Формат даты .....	193
Формат кадра .....	160
Фотографии	
Защита .....	181
Копирование файлов пользовательского изображения .....	182
Просмотр .....	177
Удаление .....	179

## Ц

Цветные полосы .....	106
----------------------	-----

## Ч

Частота кадров .....	56
Частота кадров при съемке .....	115
Чувствительность микрофона .....	99, 101

## Ш

Шаблон «зебра» .....	89
Широкоугольная насадка .....	186
Штатив .....	39, 211

## Э

Экран ЖК-дисплея .....	36
Экранные маркеры .....	88
Экраны состояния .....	198
Экспомер .....	75

## Я

Язык .....	30
------------	----



CANON Europa N.V. Bovenkerkerweg 59-61, 1185 XB Amstelveen, The Netherlands [www.canon-europa.com](http://www.canon-europa.com)



**BELGIQUE** [www.canon.be](http://www.canon.be)  
**Canon Belgium NV/SA**  
Berkenlaan 3, 1831 Diegem (Machelen)  
☎ (02) 722 0411  
☎ (02) 721 3274

**DEUTSCHLAND** [www.canon.de](http://www.canon.de)  
**Canon Deutschland GmbH**  
Europark Fichtenhain A10D-47807 Krefeld  
Canon Helpdesk:  
☎ 069 29993680

**FRANCE** [www.canon.fr](http://www.canon.fr)  
**Canon France SAS**, Canon Communication & Image  
17, Quai du Président Paul Doumer, 92414  
Courbevoie CEDEX  
☎ (01) 41 30 15 15

**ITALIA** [www.canon.it](http://www.canon.it)  
**Canon Italia SpA**, Consumer Imaging Marketing  
Via Milano 8, San Donato Milanese, 20097 Milano  
☎ (02) 824 81  
☎ (02) 824 84 600  
Supporto Clienti: 848 800 519 [www.canon.it/Support/](http://www.canon.it/Support/)

**LUXEMBOURG** [www.canon.lu](http://www.canon.lu)  
**Canon Luxembourg SA**  
Rue des joncs, 21, L-1818 Howald  
☎ (352) 48 47 961

**ÖSTERREICH** [www.canon.at](http://www.canon.at)  
**Canon Austria GmbH**  
Oberlaaer Straße 233  
A-1100 Wien  
Canon Helpdesk:  
☎ 0810 0810 09 (zum Ortstarif)

**SUISSE/SCHWEIZ** [www.canon.ch](http://www.canon.ch)  
**Canon (Schweiz) AG**  
Industriestrasse 12  
CH-8305 Dietlikon  
Canon Helpdesk:  
☎ 0848 833 838

**SUOMI** [www.canon.ru](http://www.canon.ru)  
**Canon North-East Oy**  
Huopalahdentie 24, P.O.Box 46, FIN-00351 Helsinki  
☎ +358 10 544 00  
☎ +358 10 544 10

**КАЗАХСТАН** [www.canon.kz](http://www.canon.kz)  
**Представительство Canon North-East Oy в Алматы**  
пр. Аль Фараби 5, БЦ "Нурлы тау",  
блок секция 1 «А», комната № 503, 050059 Алматы  
☎ +7 (7272) 77 77 95  
☎ +7 (7272) 77 77 95 / добавочный 102

**РОССИЯ** [www.canon.ru](http://www.canon.ru)  
**ООО "Канон Ру" в Москве**  
109028, Москва, Серебряническая наб, 29, этаж 8  
Бизнес-центр "Серебряный Город"  
☎ +7 (495) 2585600  
☎ +7 (495) 2585601  
✉ [info@canon.ru](mailto:info@canon.ru)

**ООО "Канон Ру" в Санкт-Петербурге**  
191186, Санкт-Петербург, Волынский переулок, 3А,  
литер А, Бизнес-центр "Северная Столица"  
☎ +7 (812) 4495500  
☎ +7 (812) 4495511  
✉ [spb.info@canon.ru](mailto:spb.info@canon.ru)

**УКРАЇНА** [www.canon.com.ua](http://www.canon.com.ua)  
**Представництво Canon North-East Oy в Києві**  
вул. Мечникова, 2 (Літера А), 20 поверх, 01023 Київ  
☎ +380 (44) 4902595  
☎ +380 (44) 4902598  
✉ [post@canon.ua](mailto:post@canon.ua)