

Контрольный список комплекта поставки

В первую очередь убедитесь, что в комплект поставки камеры входят все перечисленные ниже компоненты. При отсутствии каких-либо компонентов обращайтесь к своему дилеру.



Камера
(с наглазником и крышкой корпуса камеры)



Аккумулятор LP-E8
(включая защитную крышку)



Зарядное устройство LC-E8/LC-E8E*



Широкий ремень EW-100DB III

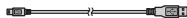

Интерфейсный кабель

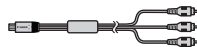

Стереофонический аудио/видеокабель AVC-DC400ST



EOS DIGITAL Solution Disk
(Программное обеспечение)



Инструкция по использованию программного обеспечения











Инструкция по эксплуатации фотоаппарата
(данный документ)

* Зарядное устройство LC-E8 или LC-E8E входит в комплект поставки (LC-E8E поставляется с кабелем питания).

- При покупке комплекта Lens Kit проверьте наличие объектива.
- В зависимости от типа комплекта Lens Kit в комплект поставки может входить инструкция по эксплуатации объектива.
- Не теряйте перечисленные выше компоненты.

Обозначения, используемые в настоящей Инструкции

Значки, используемые в настоящей Инструкции





-  : обозначает главный диск управления.
-  <  : обозначает клавиши направления <◀▶>.
-  : обозначает кнопку установки.
-  4,  6,  10,  16 : обозначает, что данная функция остается активной в течение, соответственно, 4, 6, 10 или 16 с после того, как отпущена кнопка.

* Значки и метки, используемые в настоящей Инструкции для обозначения кнопок, дисков и установок камеры, соответствуют значкам и меткам на камере и на ЖК-дисплее.

MENU : обозначает функцию, которую можно изменить, нажав кнопку <MENU> и изменив настройку.

☆ : при отображении в правом верхнем углу страницы означает, что данная функция доступна только в режимах творческой зоны (стр. 20).

(стр. **): за дополнительной информацией обращайтесь к указанным страницам.

-  : рекомендация или совет для более эффективной съемки.
-  : рекомендация по устранению неполадок.
-  : предупреждение для предотвращения неполадок при съемке.
-  : дополнительная информация.

Основные допущения











- Во всех операциях, описываемых в данной инструкции, предполагается, что выключатель питания уже установлен в положение <ON> (стр. 27).
- Предполагается, что для всех параметров меню и пользовательских функций установлены значения по умолчанию.
- Для иллюстрации в приводимых в Инструкции примерах камера показана с установленным объективом EF-S 18-55 mm f/3.5-5.6 IS.

Оглавление

В главах 1 и 2 для начинающих пользователей цифровой зеркальной камеры объясняются основные операции с камерой и процедуры съемки.

	Введение Основные операции камеры.	2
1	Начало работы	23
2	Основные операции съемки и воспроизведения изображений Полностью автоматическая съемка различных объектов.	45
3	Съемка в творческом режиме Основные операции съемки для конкретных типов объектов.	59
4	Расширенные приемы съемки Расширенные функции съемки.	77
5	Съемка с использованием ЖКД-видеоискателя	107
6	Видеосъемка	123
7	Полезные функции Удобные функции, настраиваемые при помощи меню.	137
8	Просмотр изображений	155
9	Печать изображений	175
10	Пользовательская настройка камеры	189
11	Справочная информация	201
	Страницы в конце: Краткое справочное руководство и руководство по началу работы с программой	243
		5

Содержание

Введение	2
Контрольный список комплекта поставки	3
Обозначения, используемые в настоящей Инструкции	4
Оглавление	5
Краткое содержание	10
Правила обращения	12
Краткое руководство по началу работы	14
Обозначения	16
1 Начало работы	23
Зарядка аккумулятора	24
Установка и извлечение аккумулятора	26
Включение камеры	27
Установка даты и времени	29
Установка языка интерфейса	30
Установка и извлечение карты SD	31
Установка и снятие объектива	33
О функции Image Stabilizer (Стабилизатор изображения) для объективов	35
Основные операции	36
 Использование экрана быстрого выбора	38
 Использование меню	40
Форматирование карты памяти	42
Переключение экрана ЖК-дисплея	44
2 Основные операции съемки и воспроизведения изображений	45
<input type="checkbox"/> Полностью автоматическая съемка	46
<input type="checkbox"/> Приемы съемки в полностью автоматическом режиме	48
 Отключение вспышки	49
 Съемка портретов	50
 Съемка пейзажей	51
 Съемка крупным планом	52
 Съемка движущихся объектов	53
 Съемка портретов ночью	54
 Съемка в творческом авторежиме	55
 Воспроизведение изображений	58









3 Съемка в творческом режиме 59



P : Программная автоэкспозиция	60
ISO : Изменение Числа ISO	62
⚡ Использование встроенной вспышки	64
AF : Изменение режима автофокусировки.....	66
☒ Выбор точки автофокусировки.....	68
MF : Ручная фокусировка	69
📷 Серийная съемка	70
⏻ Использование автоспуска	71
Установка уровня качества записываемых изображений.....	72
🎨 Выбор стиля изображения	75

4 Расширенные приемы съемки 77



Tv : Съемка динамичных сюжетов	78
Av : Изменение глубины резкости.....	80
Предварительный просмотр глубины резкости	82
M : Ручная установка экспозиции	83
A-DEP : Автоэкспозиция с контролем глубины резкости	85
☒ Изменение режима замера экспозиции.....	86
Av ☒ ☒ Установка компенсации экспозиции	87
Автоматический брекетинг по экспозиции	89
🎨 Настройка стиля изображения.....	91
🎨 Регистрация стиля изображения	94
Установка цветового пространства	96
* Фиксация автоэкспозиции	97
* Фиксация экспозиции при съемке со вспышкой	98
WB : Установка баланса белого	99
WB Коррекция баланса белого	101
Auto Lighting Optimizer (Автокоррекция яркости)	103
Коррекция периферийной освещенности объектива	104
Предотвращение сотрясения камеры	106

Содержание

5	Съемка с использованием ЖКД-видеоискателя	107
	<ul style="list-style-type: none">  Съемка с использованием ЖКД-видеоискателя..... 108 Настройки функций съемки 111 Использование автофокусировки для фокусировки..... 113 Ручная фокусировка 120 	
6	Видеосъемка	123
	<ul style="list-style-type: none">  Видеосъемка 124 Настройки функций съемки 130 	
7	Полезные функции	137
	<ul style="list-style-type: none"> Полезные функции 138 Отключение звукового сигнала 138 Напоминание о карте памяти 138 Установка времени просмотра изображения 138 Установка времени автоматического выключения 139 Настройка яркости ЖК-дисплея 139 Способы нумерации файлов 140 Автоповорот вертикально ориентированных изображений 142 DISP. Проверка настроек камеры 143 Возврат камеры к настройкам по умолчанию 144 Предотвращение автоотключения ЖК-дисплея 146 Изменение цвета экрана параметры съемки 146 Настройка вспышки 147  Автоматическая очистка датчика изображения 150 Добавление данных для удаления пыли 151 Ручная очистка датчика изображения 153 	
8	Просмотр изображений	155
	<ul style="list-style-type: none">  Быстрый поиск изображений 156  Увеличение при просмотре 158  Поворот изображения 159  Просмотр видеозаписей 160  Воспроизведение видеозаписей 162  Редактирование первого и последнего фрагмента видеозаписи 164 	

Слайд-шоу (Автопросмотр)	165
Просмотр изображений на экране телевизора	167
 Защита изображений	170
 Стирание изображений	171
DISP. Отображение информации о параметрах съемки	173

9 Печать изображений 175

Подготовка к печати	176
 Печать	178
Кадрирование изображения	183
 Формат заказа цифровой печати (DPOF)	185
Прямая печать с параметрами DPOF	188

10 Пользовательская настройка камеры 189

Установка пользовательских функций	190
Настройки пользовательских функций	192
Внесение пунктов в МОЕ МЕНЮ	198
Настройка информации об авторских правах	199

11 Справочная информация 201

Когда автофокусировка не работает	202
Питание камеры от бытовой электросети	203
Съемка с дистанционным управлением	204
Внешние вспышки Speedlite	206
Использование карт Eye-Fi	208
Таблица доступности функций при различных режимах съемки	210
Параметры меню	212
Состав системы	216
Поиск и устранение неполадок	218
Коды ошибок	224
Технические характеристики	225
Алфавитный указатель	237

Страницы в конце: Краткое справочное руководство и руководство по началу работы с программой 243



Краткое содержание

Съемка

- Автоматическая съемка → стр. 45 - 57 (Режимы базовой зоны)
- Серийная съемка → стр. 50, 53, 70 (📷 Серийная съемка)
- Съемка автопортрета в составе группы → стр. 71 (👤 Автоспуск)
- Четкая съемка динамичных сюжетов
- Съемка динамичных сюжетов с размытием → стр. 78 (Tv Автоэкспозиция с приоритетом выдержки)
- Размытие заднего плана
- Резкость заднего плана → стр. 80 (Av Автоэкспозиция с приоритетом диафрагмы)
- Настройка яркости изображения (экспозиция) → стр. 87 (Компенсация экспозиции)
- Съемка при низкой освещенности → стр. 46, 62, 64 (📷 Съемка со вспышкой)
- Съемка без вспышки → стр. 49 (📷 Без вспышки)
- Ночная съемка фейерверков → стр. 84 (Длительная ручная выдержка)
- Съемка с просмотром изображения на ЖК-дисплее → стр. 108 (📷 Съемка с использованием ЖКД-видеоискателя)
- Съемка видеофильмов → стр. 124 (🎥 Видеосъемка)

Качество изображения

- Съемка с эффектами, соответствующими снимаемому объекту → стр. 75 (Выбор стиля изображения)





- Съемка для получения отпечатков большого формата → стр. 72 (L, L, RAW)
- Получение большого количества снимков → стр. 72 (S, S)

Фокусировка

- Изменение точки фокусировки → стр. 68 (Выбор точки AF)
- Съемка движущегося объекта → стр. 53, 67 (AI Servo AF)

Просмотр

- Просмотр изображений в камере → стр. 58 (Просмотр)
- Быстрый поиск изображений → стр. 156 (Индексный режим)
- Предотвращение случайного удаления важных снимков → стр. 170 (Защита изображений)
- Удаление ненужных изображений → стр. 171 (Удалить)
- Просмотр изображений на экране телевизора → стр. 167 (Выход видео)
- Установка яркости ЖК-дисплея → стр. 139 (Яркость ЖКД)

Печать

- Простая печать фотографий → стр. 175 (Прямая печать)



Правила обращения

Уход за камерой

- Камера представляет собой высокоточный прибор. Избегайте падения камеры и механических воздействий на нее.
- Данная камера не является водонепроницаемой, ее нельзя использовать под водой. Если вы случайно уронили камеру в воду, незамедлительно обратитесь в ближайший сервисный центр компании Canon. Вытирайте капли воды сухой тканью. Если камера подверглась воздействию соленого воздуха, протрите ее тщательно отжатой влажной тканью.
- Не оставляйте камеру вблизи от устройств, генерирующих сильные магнитные поля, например, рядом с магнитами или электродвигателями. Старайтесь не пользоваться камерой вблизи источников сильных радиоволн, например больших антенн. Сильные магнитные поля могут вызвать сбои в работе камеры или уничтожить данные изображений.
- Не оставляйте камеру в местах с высокой температурой, например в автомобиле, стоящем на открытом солнце. Высокие температуры могут привести к сбоям в работе камеры.
- Камера содержит высокоточные электронные компоненты. Запрещается самостоятельно разбирать камеру.
- Для удаления пыли с объектива, видоискателя, зеркала и фокусирующего экрана пользуйтесь специальным чистящим устройством с грушей. Не используйте для протирки корпуса или объектива камеры чистящие средства, содержащие органические растворители. Для удаления стойких загрязнений обращайтесь в ближайший сервисный центр компании Canon.
- Не прикасайтесь пальцами к электрическим контактам камеры. Это предотвратит их коррозию. Корродированные контакты могут послужить причиной сбоев в работе камеры.
- Если камера быстро переносится с холода в теплое помещение, то на камере и ее внутренних деталях может образоваться конденсат. Во избежание конденсации сначала поместите камеру в закрывающийся пластиковый пакет. Перед извлечением камеры из пакета подождите, пока она нагреется.
- При образовании на камере конденсата не пользуйтесь ею. Это предотвратит повреждение камеры. В случае обнаружения конденсации снимите объектив, извлеките из камеры карту памяти и аккумулятор, и подождите, пока конденсат испарится. Камерой можно пользоваться только после испарения конденсата.
- Если вы не планируете использовать камеру в течение длительного времени, извлеките из нее аккумулятор и храните камеру в сухом, прохладном помещении с хорошей вентиляцией. Даже в периоды, когда камера не используется, иногда несколько раз нажимайте кнопку спуска затвора для проверки работоспособности камеры.
- Не храните камеру в помещениях, в которых находятся вызывающие коррозию химические вещества (например, в фотолабораториях и химических лабораториях).
- Если камера не использовалась в течение длительного времени, перед использованием камеры следует проверить все ее функции. В том случае, если камера некоторое время не использовалась, или приближается важная съемка, отнесите камеру на проверку своему дилеру Canon или проверьте камеру самостоятельно, чтобы убедиться в ее надлежащей работе.

ЖК-дисплей

- Хотя ЖК-дисплей изготовлен по высокоточной технологии и имеет более чем 99,99% эффективных пикселей, среди оставшихся 0,01% могут быть несколько неработоспособных пикселей. Неработоспособные пиксели, отображающие только черный, красный и т.п. цвет, не означают неисправность. Они не оказывают влияния на записанные изображения.
- Если ЖК-дисплей оставался включенным длительное время, возможно появление остаточного изображения. Однако это временное явление, которое пройдет, если не использовать камеру несколько дней.
- При низких или высоких температурах возможно замедление смены изображений на экране ЖК-дисплея или экран может выглядеть темным. При комнатной температуре обычные свойства экрана восстанавливаются.

Карты памяти

Для защиты карты и хранящихся на ней данных учтите следующее:

- Не допускайте падения карты памяти, не гните карту и не мочите ее. Не применяйте к ней силу и не допускайте механических воздействий или сотрясений.
- Не храните и не используйте карту памяти вблизи от объектов, создающих сильное магнитное поле, таких как телевизоры, громкоговорители или магниты. Избегайте также мест скопления статического электричества.
- Не оставляйте карты памяти под прямыми солнечными лучами или рядом с нагревательными приборами.
- Храните карту памяти в чехле.
- Не храните карты памяти в жарких, пыльных или сырых помещениях.

Объектив

После снятия объектива с камеры наденьте крышку объектива или поставьте объектив нижним концом вверх, чтобы не поцарапать поверхность объектива и не повредить электрические контакты.

Контакты

**Предупреждения при длительном использовании**

При длительной работе в режимах серийной съемки, съемки с использованием ЖКД-видоискателя или видеосъемки камера может сильно нагреться. Хотя это не является неисправностью, при длительном контакте с камерой возможны незначительные ожоги кожи.

О загрязнении смазкой передней части сенсора

Кроме того, что в фотоаппарат может попасть пыль извне, в редких случаях смазка со внутренних деталей фотоаппарата может попасть на переднюю часть датчика. При наличии видимых пятен, остающихся после автоматической очистки сенсора, рекомендуется обратиться в сервисный центр компании Canon для очистки сенсора.

Краткое руководство по началу работы

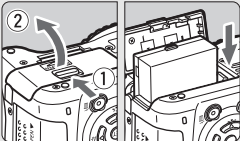
1  **Вставьте аккумулятор.** (стр. 26)
Сведения о зарядке аккумулятора см. на стр. 24.

2  **Установите объектив.** (стр. 33)
Совместите белую или красную индексную метку объектива с индексной меткой соответствующего цвета на фотоаппарате.

3  **Установите переключатель режима фокусировки на объективе в положение <AF>.** (стр. 33)

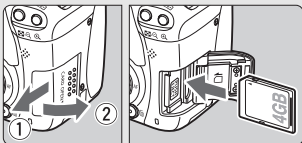
4  **Откройте крышку и установите карту памяти.** (стр. 31)
Поверните карту памяти стороной с этикеткой к себе и установите ее в гнездо.

5  **Установите выключатель питания в положение <ON>.** (стр. 27)
● При отображении на ЖК-дисплее экрана установки Дата/Время см. стр. 29.

6

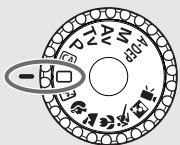

Поверните диск установки режима в положение <□> (Полностью автоматический режим). (стр. 46)

Все необходимые параметры камеры устанавливаются автоматически.

7



Сфокусируйтесь на объект.

(стр. 37)

Смотря в видоискатель, наведите центр видоискателя на объект. Наполовину нажмите кнопку спуска затвора - камера сфокусируется на объект.

При необходимости автоматически выдвигается встроенная вспышка.

8

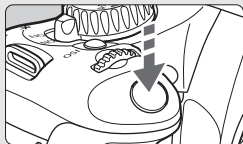

Сделайте снимок. (стр. 37)

Для съемки полностью нажмите кнопку спуска затвора.

9



Просмотрите снимок. (стр. 138)

Снятое изображение отображается в течение прибл. 2 с на ЖК-дисплее. Для повторного отображения изображения нажмите кнопку <▶> (стр. 58).

- При приближении глаза фотографа к окуляру видоискателя отображение параметров съемки на ЖК-дисплее выключается.
- Информацию о съемке с просмотром на ЖК-дисплее см. на стр. 107.
- Об удалении изображений см. раздел «Стирание изображений» (стр. 171).

Обозначения

Жирным шрифтом отмечены названия компонентов, описание которых приводится вплоть до раздела «Основные операции съемки и воспроизведения изображений».

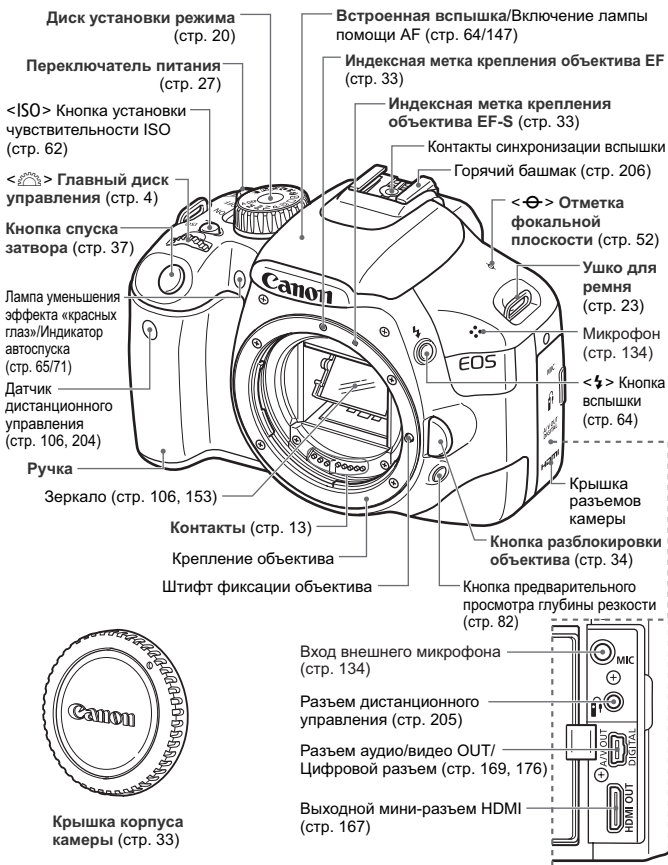

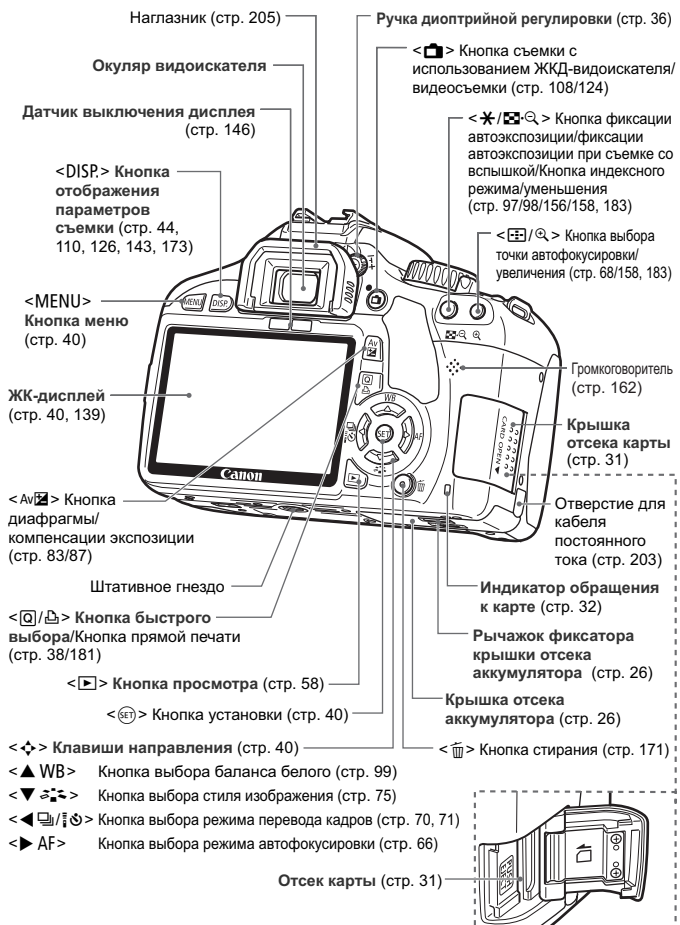

Обозначения

Отображение параметров съемки

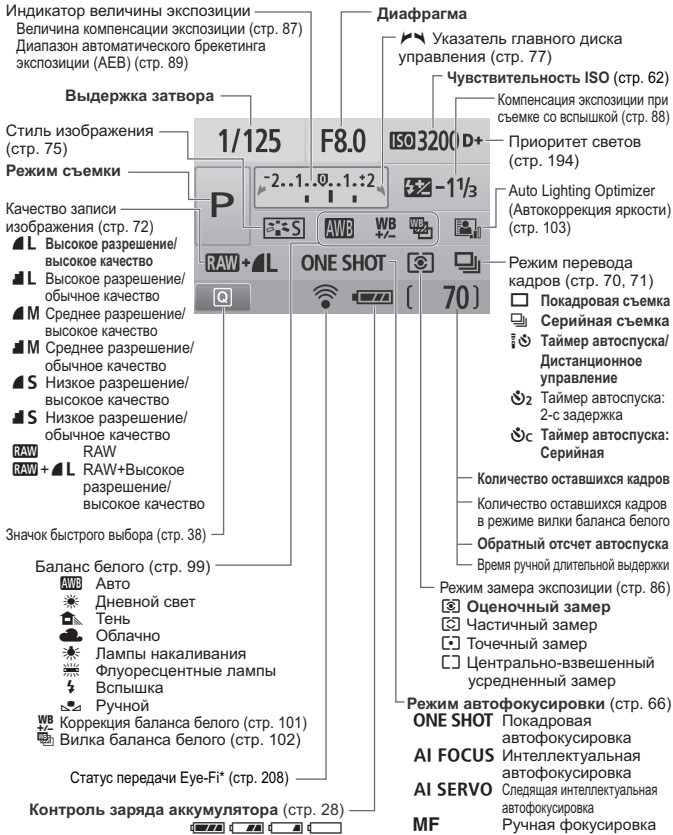

* Отображается при использовании карты Eye-Fi.

На экране отображаются только установки, применимые к текущему режиму.

Информация в видоискателе

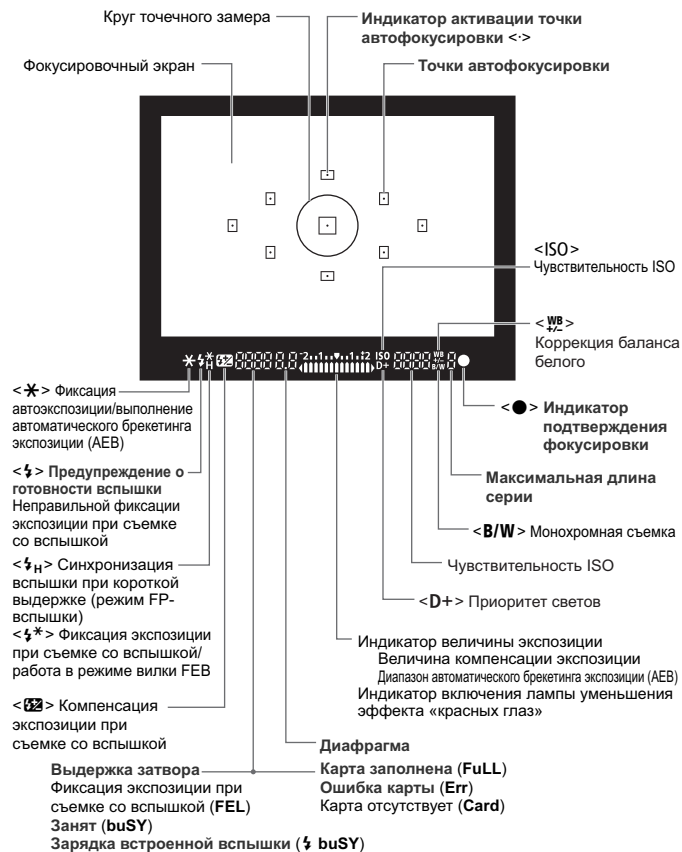

На экране отображаются только установки, применимые к текущему режиму.

Обозначения

Диск установки режима

На диске установки режима имеются режимы базовой зоны, режимы творческой зоны и режим видеосъемки.

Творческая зона

Эти режимы расширяют возможности управления камерой при съемке различных объектов.

P : Программная автоэкспозиция (стр. 60)

Tv : Автоэкспозиция с приоритетом выдержки (стр. 78)

Av : Автоэкспозиция с приоритетом диафрагмы (стр. 80)

M : Ручная экспозиция (стр. 83)

A-DEP : Автоэкспозиция с контролем глубины резкости (стр. 85)

Базовая зона

Требуется просто нажать кнопку спуска затвора. Полностью автоматическая съемка, подходящая для данного объекта.

 : Полностью автоматический режим (стр. 46)

 : Творческий авторежим (стр. 55)

 : Видеосъемка (стр. 123)

Зона автоматических режимов

 : Без вспышки (стр. 49)

 : Портрет (стр. 50)

 : Пейзаж (стр. 51)

 : Макро (стр. 52)

 : Спорт (стр. 53)

 : Ночной портрет (стр. 54)

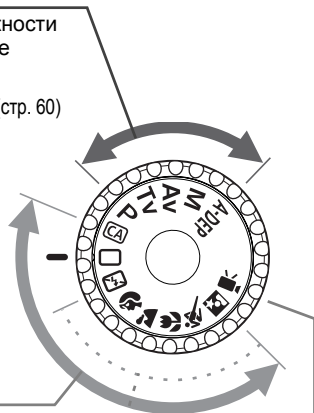

Объектив

Объектив без шкалы расстояний

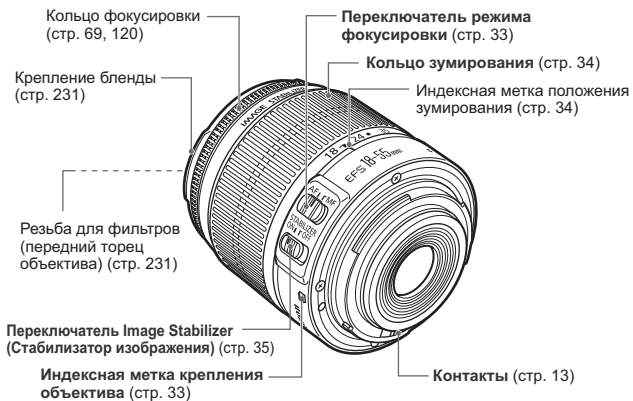

Объектив со шкалой расстояний

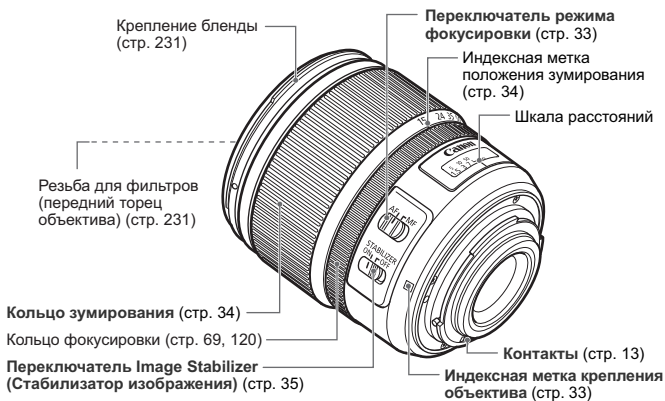

Обозначения

Зарядное устройство LC-E8

Зарядное устройство для аккумулятора LP-E8 (стр. 24).

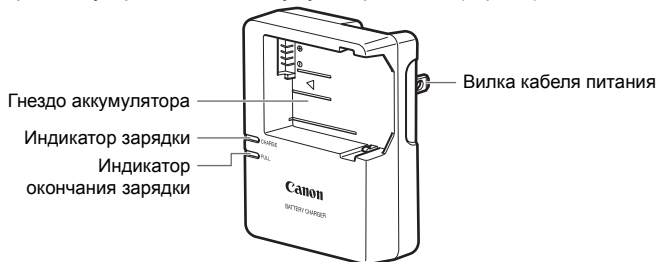

Данный блок питания должен быть установлен в правильной ориентации – вертикально или на полу.

Зарядное устройство LC-E8E

Зарядное устройство для аккумулятора LP-E8 (стр. 24).

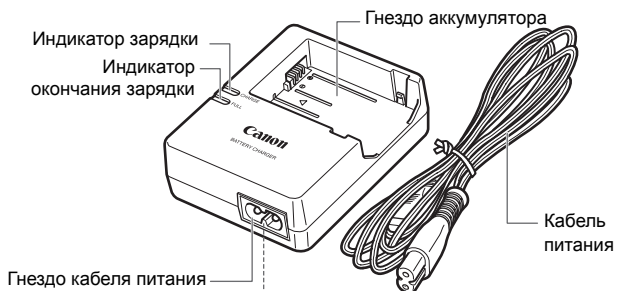

1

Начало работы

В этой главе рассматриваются подготовительные этапы перед началом съемки и основные операции с камерой.

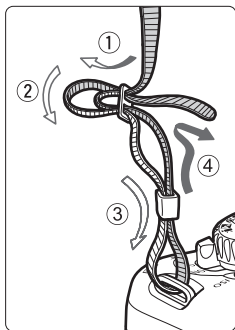

Закрепление ремня

Проденьте конец ремня через ушко для ремня, предусмотренное на камере с нижней стороны. Затем проденьте ремень через пряжку, как показано на рисунке. Натяните ремень, чтобы убедиться, что он не провисает и не выскочит из пряжки.

- Крышка окуляра видеоскателя также закрепляется на ремне (стр. 205).



Крышка окуляра видеоскателя

Зарядка аккумулятора

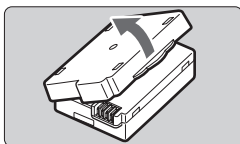

1 Снимите защитную крышку.

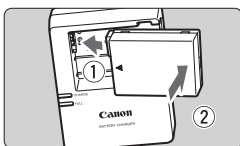

2 Подсоедините аккумулятор.

- Надежно подсоедините аккумулятор, как показано на рисунке.
- Для снятия аккумулятора выполните описанную выше операцию в обратном порядке.

LC-E8

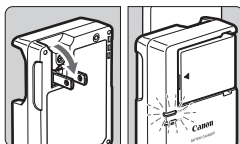

3 Зарядите аккумулятор.

Для LC-E8

- Откройте штыри зарядного устройства, как показано стрелкой, и вставьте штыри в электрическую розетку.

LC-E8E

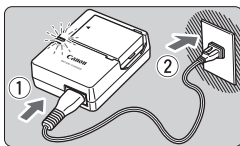

Для LC-E8E

- Подсоедините кабель питания к зарядному устройству и вставьте вилку шнура в сетевую розетку.
- ▶ Зарядка начинается автоматически, и индикатор зарядки загорается оранжевым цветом.
- ▶ После полной зарядки, индикатор окончания зарядки загорается зеленым цветом.
- Полная зарядка полностью разряженного аккумулятора при температуре 23°C занимает приблизительно 2 ч. Продолжительность зарядки аккумулятора зависит от температуры окружающей среды и от уровня заряда аккумулятора.
- В целях безопасности зарядка при низких температурах (6°C - 10°C) занимает больше времени (до 4 ч).

 **Рекомендации по использованию аккумулятора и зарядного устройства**

- **Заряжайте аккумулятор накануне или в день предполагаемого использования.**
Даже во время хранения заряженный аккумулятор будет постепенно разряжаться и терять свой заряд.
 - **После зарядки аккумулятора снимите его и отсоедините зарядное устройство от электрической розетки.**
 - **Если камера не используется, извлеките из нее аккумулятор.**
Если аккумулятор в течение длительного времени остается в камере, из-за небольшого потребления тока аккумулятор слишком сильно разряжается, что приводит к сокращению срока его службы. Аккумулятор следует хранить с установленной защитной крышкой. При хранении полностью заряженного аккумулятора его технические характеристики могут ухудшиться.
 - **Зарядным устройством можно пользоваться в других странах.**
Зарядное устройство рассчитано на напряжение питания от 100 до 240 В переменного тока частотой 50/60 Гц. При необходимости используйте имеющийся в продаже переходник вилки для соответствующей страны или региона. Не подключайте зарядное устройство к портативным преобразователям напряжения. При этом возможно повреждение зарядного устройства.
 - **Если аккумулятор быстро разряжается даже после полной зарядки, это говорит об окончании срока его службы.**
Следует приобрести новый аккумулятор.
-  ● Заряжать любые аккумуляторы, кроме LP-E8, запрещено.
● Аккумулятор LP-E8 предназначен только для изделий марки Canon. Компания Canon не несет ответственности за неполадки или повреждения, возможные при использовании несовместимых аккумуляторов, зарядных устройств или других изделий.

Установка и извлечение аккумулятора

Установка аккумулятора

Установите в камеру полностью заряженный аккумулятор LP-E8.

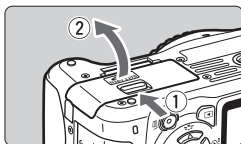

1 Откройте крышку отсека аккумулятора.

- Сдвиньте рычажок в показанном стрелкой направлении, затем откройте крышку.

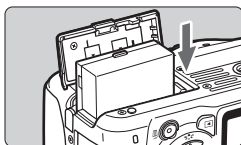

2 Вставьте аккумулятор.

- Вставьте его концом с контактами.
- Вставьте аккумулятор до фиксации со щелчком.

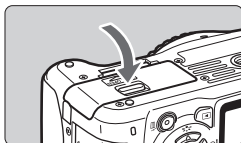

3 Закройте крышку.

- Нажмите на крышку до характерного щелчка.

Извлечение аккумулятора

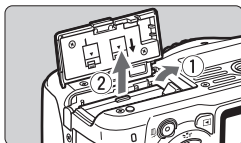

Откройте крышку и извлеките аккумулятор.

- Нажмите рычаг фиксатора аккумулятора в направлении, показанном стрелкой, и извлеките аккумулятор.
- Для предотвращения короткого замыкания закройте аккумулятор защитной крышкой.

⚠ Открыв крышку отсека аккумулятора, не пытайтесь открывать ее еще больше. Это может привести к поломке шарнира.

Включение камеры

Если при включении питания фотоаппарата отображается экран **установки даты/времени**, см. стр. 29, чтобы установить дату/время.

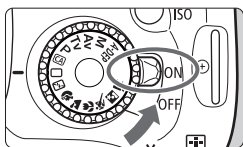

- <ON> : Камера включается.
- <OFF> : Камера выключена и не работает. Установите переключатель питания в это положение, если камера не используется.

Об автоматической очистке датчика изображения

- Каждый раз при установке переключателя питания в положение <ON> или <OFF> автоматически выполняется очистка датчика изображения. Во время очистки датчика изображения на ЖК-дисплее отображается <□>. Даже во время очистки датчика изображения можно фотографировать, наполовину нажав кнопку спуска затвора (стр. 37), для прекращения очистки датчика и выполнения съемки.
- Если в течение короткого промежутка времени несколько раз изменить положение переключателя питания <ON>/<OFF>, значок <□> может не появиться. Это нормально и не является неполадкой.

О функции автоотключения

- Если камера не использовалась в течение приблизительно 30 с, она автоматически выключается для экономии заряда аккумулятора. Для повторного включения камеры просто наполовину нажмите кнопку спуска затвора (стр. 37).
- Задержку автоматического выключения можно изменить с помощью параметра меню [**⚡ Автоотключение**] (стр. 139).





Если установить переключатель питания в положение <OFF> во время записи изображения на карту памяти, отображается сообщение **[Производится запись...]** и питание выключается после завершения записи изображения на карту памяти.

Включение камеры

Проверка уровня заряда аккумулятора

Когда переключатель питания установлен в положение <ON>, индикатор заряда аккумулятора показывает одно из четырех значений:



-  : Достаточный уровень заряда аккумулятора.
-  : Уровень заряда аккумулятора несколько снизился, но осталось достаточное количество заряда.
-  : Аккумулятор скоро полностью разрядится.
-  : Необходимо зарядить аккумулятор.

Запас заряда аккумулятора

Температура	23°C	0°C
Без вспышки	Прибл. 550 кадров	Прибл. 470 кадров
Вспышка используется в 50% случаев	Прибл. 440 кадров	Прибл. 400 кадров

- Приведенные выше цифры относятся к следующему случаю: полностью заряженный аккумулятор LP-E8, режим съемки с использованием ЖКД-видеоискателя отключен, используются стандарты тестирования CIPA (Camera & Imaging Products Association/Ассоциация производителей камер и устройств обработки изображения).
- При использовании двух аккумуляторов LP-E8 в ручке-держателе аккумуляторов BG-E8 возможное количество снимков увеличивается приблизительно в два раза. При установленных элементах питания типоразмера-AA/LR6, количество возможных снимков при температуре 23°C составляет прибл. 470 без использования вспышки и прибл. 270 снимков при использовании вспышки в 50% случаев.



- При выполнении перечисленных ниже действий количество возможных снимков сокращается:
 - Длительное нажатие кнопки спуска затвора наполовину.
 - Частая активация только функции автофокусировки без осуществления съемки.
 - Частое использование ЖК-дисплея.
 - Использование функции Image Stabilizer (Стабилизатор изображения) для объектива.
- Объектив получает питание от аккумулятора камеры. В зависимости от используемого объектива количество возможных снимков может сокращаться.
- Запас заряда аккумулятора в режиме съемки с использованием ЖКД-видеоискателя см. на стр. 109.

MENU Установка даты и времени

При первом включении питания или в случае сброса даты и времени открывается экран установки Даты/Времени. Для установки даты и времени выполните шаги 3 и 4. Учтите, что дата и время, добавляемые к записываемому изображению, будут основаны на данных параметрах Дата/Время. Обязательно установите правильные дату и время.

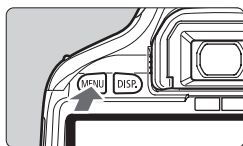

1 Откройте меню.

- Для отображения меню нажмите кнопку <MENU>.



2 На вкладке [F] выберите пункт [Дата/Время].

- Клавишами <◀▶> выберите вкладку меню [F].
- Нажимайте клавиши <▲▼> для выбора [Дата/Время], затем нажмите кнопку <SET>.

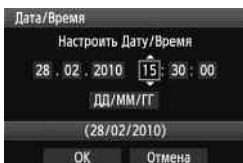

3 Установите дату и время.

- Нажмите клавиши <◀▶> для выбора даты или времени.
- Нажмите кнопку <SET> для отображения символа <□>.
- Клавишами <▲▼> задайте выбранное число, затем нажмите кнопку <SET>. (Снова отображается □.)

4 Выйдите из режима настройки.

- Нажмите клавиши <◀▶> для выбора [OK], затем нажмите кнопку <SET>.
- ▶ Устанавливаются дата и время.
- Для возвращения к экрану параметров съемки нажмите кнопку <MENU>.



- Отсчет даты и времени начнется после нажатия на шаге 4 кнопки <SET>.
- При хранении камеры без аккумулятора или в случае разрядки аккумулятора в камере значения даты/времени могут быть сброшены. В этом случае заново установите дату и время.

MENU Установка языка интерфейса

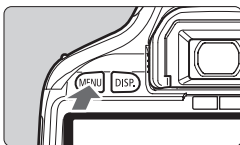

1 Откройте меню.

- Для отображения меню нажмите кнопку <MENU>.

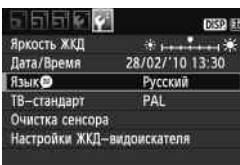

2 На вкладке [☛] выберите пункт [Язык].

- Клавишами <◀▶> выберите вкладку меню [☛].
- Клавишами <▲▼> выберите пункт [Язык] (третий сверху), затем нажмите кнопку <SET>.



3 Задайте нужный язык.

- Клавишами <▲▼> выберите язык, затем нажмите кнопку <SET>.
- ▶ Язык интерфейса изменится.
- Для возвращения к экрану параметров съемки нажмите кнопку <MENU>.

Установка и извлечение карты SD

Снятые изображения записываются на карту (продается отдельно).

- Убедитесь в том, что переключатель защиты карты от записи установлен в верхнее положение для обеспечения записи/стирания.

Установка карты

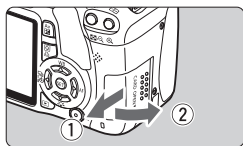

1 Откройте крышку.

- Для того, чтобы открыть крышку, сдвиньте ее в направлении, показанном стрелкой.

Переключатель
защиты от записи

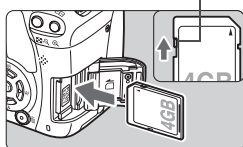

2 Установите карту памяти.

- Поверните карту стороной с этикеткой к себе, как показано на рисунке, и вставьте ее до фиксации со щелчком.

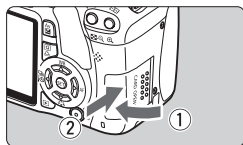

3 Закройте крышку.

- Закройте крышку и сдвиньте ее в направлении стрелки до закрытия с характерным щелчком.
- При установке переключателя питания в положение <ON>, на ЖК-дисплее отображается количество оставшихся кадров.



Возможное
количество кадров



- Количество оставшихся кадров зависит от наличия свободного места на карте памяти, качества записи изображений, чувствительности ISO и т.п.
- Задание для параметра [☑ Спуск затвора без карты] значения [Запрещён] сделает съемку без карты памяти невозможной (стр. 138).

Установка и извлечение карты SD

Извлечение карты

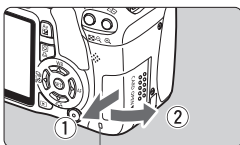
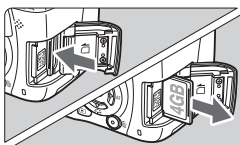
Индикатор
обращения к карте

1 Откройте крышку.

- Установите переключатель питания в положение <OFF>.
- Убедитесь в том, что на ЖК-дисплее не отображается сообщение «Производится запись...».
- **Убедитесь, что индикатор обращения к карте не горит, и откройте крышку.**

2 Извлеките карту памяти.

- Слегка нажмите на карту и отпустите. Карта памяти выдвинется наружу.
- Выньте карту памяти и закройте крышку.

- **Горящий или мигающий индикатор обращения к карте означает, что на карту записываются изображения, с карты считываются изображения, с карты памяти удаляются изображения или производится передача данных. Когда горит или мигает индикатор обращения к карте, запрещается выполнять указанные ниже операции; в противном случае возможно повреждение данных изображений, а также карты памяти или камеры.**
 - Открывать крышку гнезда карты памяти.
 - Извлекать аккумулятор.
 - Встряхивать камеру или стучать по ней.
- Если карта памяти уже содержит изображения, нумерация изображений может начинаться не с номера 0001 (стр. 140).
- Не прикасайтесь к контактам карты пальцами или металлическими предметами.
- Если на ЖК-дисплее отображается сообщение об ошибке, связанной с картой памяти, извлеките и заново установите карту. Если ошибка не устранена, используйте другую карту. Если есть возможность переписать все изображения с карты на компьютер, перепишите все изображения, а затем отформатируйте карту (стр. 42). Нормальная работа карты может восстановиться.

Установка и снятие объектива

Установка объектива

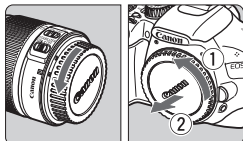

1 Снимите крышки.

- Снимите заднюю крышку объектива и крышку корпуса камеры, повернув их в направлении стрелок, как показано на рисунке.

Белая индексная метка

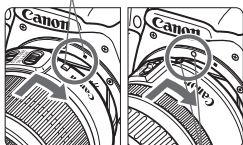

Красная индексная метка

2 Установите объектив.

- Совместите красную или белую индексную метку объектива с индексной меткой соответствующего цвета на фотоаппарате. Поверните объектив в направлении, указанном стрелкой до фиксации со щелчком.

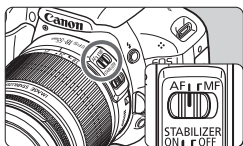

3 Установите переключатель режима фокусировки на объективе в положение <AF> (автофокусировка).

- Если переключатель режима фокусировки установлен в положение <MF> (ручная фокусировка), функция автофокусировки работать не будет.

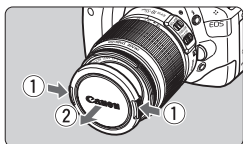

4 Снимите переднюю крышку объектива.

Сведение к минимуму количества пыли

- При смене объективов делайте это в местах с минимальной запыленностью.
- При хранении камеры без объектива обязательно устанавливайте на корпус камеры крышку.
- Перед установкой крышки корпуса камеры удалите с нее пыль.

Установка и снятие объектива

О зумировании

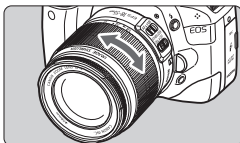

Для зумирования поверните пальцами кольцо зумирования.

Зумирование следует производить до выполнения фокусировки. При повороте кольца зумирования после наводки на резкость возможно небольшое нарушение фокусировки.

Снятие объектива

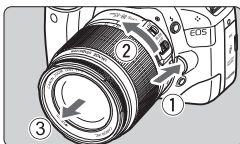

Удерживая нажатой кнопку разблокировки объектива, поверните объектив так, как показывают стрелки.

- Поверните объектив до упора, затем снимите его.
- Наденьте на снятый объектив заднюю крышку объектива.

- Не смотрите прямо на солнце через какой-либо объектив. Это может вызвать потерю зрения.
- Если передняя часть объектива (кольцо фокусировки) вращается во время автофокусировки, не прикасайтесь к вращающейся части.

Коэффициент преобразования изображения

Поскольку размер датчика изображения меньше формата 35-мм пленки, фокусное расстояние объектива выглядит увеличенным в 1,6 раз.



Размер датчика изображения (22,3 x 14,9 мм)

Размер изображения формата 35-мм пленки (36 x 24 мм)

О функции Image Stabilizer (Стабилизатор изображения) для объективов ■

При использовании встроенной функции Image Stabilizer (Стабилизатор изображения) объектива IS производится компенсация сотрясения камеры для получения менее смазанного снимка. Для примера здесь рассматривается порядок действий с объективом EF-S 18-55 mm f/3.5-5.6 IS.

* IS означает Image Stabilizer (Стабилизатор изображения).

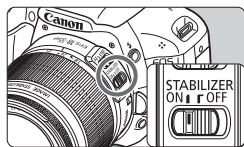

1 Установите переключатель IS в положение <ON>.

- Установите переключатель питания фотоаппарата в положение <ON>.

2 Нажмите кнопку спуска затвора наполовину.

- ▶ Включается функция Image Stabilizer (Стабилизатор изображения).

3 Сделайте снимок.

- Когда изображение в видоискателе стабилизируется, полностью нажмите кнопку спуска затвора, чтобы сделать снимок.



- Функция Image Stabilizer (Стабилизатор изображения) может быть неэффективна, если объект движется во время настройки экспозиции.
- Функция Image Stabilizer (Стабилизатор изображения) может быть не эффективна при слишком сильных сотрясениях, например на качающейся лодке.



- Функция Image Stabilizer (Стабилизатор изображения) может работать при режиме фокусировки, установленном на <AF> или <MF>.
- Если камера установлена на штатив, для экономии заряда аккумулятора можно установить переключатель IS в положение <OFF>.
- Функция Image Stabilizer (Стабилизатор изображения) эффективна даже в том случае, если камера установлена на монопод.
- Некоторые объективы со стабилизацией изображения IS позволяют вручную переключать режим IS в соответствии с условиями съемки. Однако в объективах EF-S 18-55 mm f/3.5-5.6 IS и EF-S 18-135 mm f/3.5-5.6 IS переключение режима IS происходит автоматически.

Основные операции

Настройка четкости видоискателя

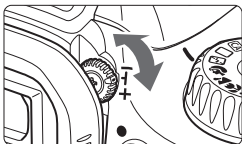

Вращайте ручку диоптрийной регулировки.

- Поворачивая ручку влево или вправо, добейтесь резкого изображения девяти точек автофокусировки в видоискателе.

Если диоптрийная регулировка камеры не позволяет обеспечить четкое изображение в видоискателе, рекомендуется использовать линзы диоптрийной регулировки серии E (10 типов, продаются отдельно).

Как правильно держать камеру

Для получения четких фотографий держите камеру неподвижно, чтобы свести к минимуму ее дрожание.

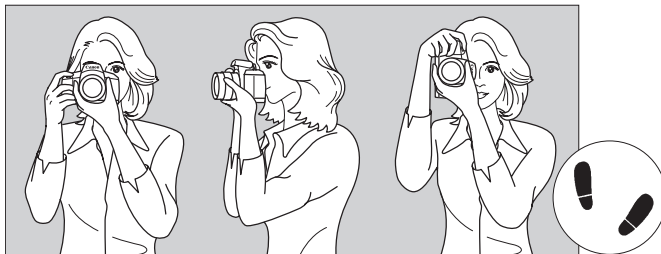

Съемка в горизонтальном положении

Съемка в вертикальном положении

1. Плотно обхватите правой рукой ручку камеры.
- 2.левой рукой поддерживайте объектив снизу.
3. Положите указательный палец правой руки на кнопку спуска затвора.
4. Слегка прижмите руки и локти к груди.
5. Для обеспечения устойчивости поставьте одну ногу немного впереди другой.
6. Прижмите камеру к лицу и посмотрите в видоискатель.

Информацию о съемке с использованием ЖКД-видоискателя см. на стр. 107.

Кнопка спуска затвора

Кнопка спуска затвора срабатывает в два этапа. Можно нажать кнопку спуска затвора наполовину. Затем кнопка спуска затвора нажимается до упора.

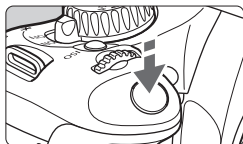

Нажатие наполовину

Этим нажатием активизируется функция автофокусировки и автоматического экспозамера, которая устанавливает выдержку затвора и величину диафрагмы. Значение экспозиции (выдержка затвора и диафрагма) отображается в видоискателе ().

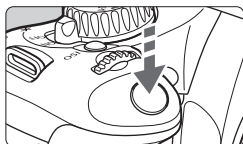

Полное нажатие

Этим нажатием осуществляется спуск затвора, и производится съемка.

Предотвращение сотрясения камеры

Движения фотоаппарата, который держат руками, во время настройки экспозиции называется дрожанием фотоаппарата. Из-за этого снимки могут получиться смазанными. Во избежание сотрясения камеры обратите внимание на следующее:

- Держите камеру неподвижно как показано на предыдущей странице.
- Нажмите кнопку спуска затвора наполовину для автофокусировки, затем медленно нажмите полностью кнопку спуска затвора.



- Если сразу полностью нажать кнопку спуска затвора или нажать ее наполовину, а затем сразу же до упора, камера производит съемку с некоторой задержкой.
- Даже во время отображения меню, воспроизведения или записи изображения можно немедленно вернуться в режим готовности к съемке, наполовину нажав кнопку спуска затвора.

Q Использование экрана быстрого выбора

Вы можете непосредственно выбирать и устанавливать функции съемки, отображенные на ЖК-дисплее. Это называется экраном быстрого выбора.



1 Вызовите отображение экрана быстрого выбора.

- При отображении параметров съемки нажмите кнопку **<Q>**.
- ▶ Активируется экран быстрого выбора (☺10).

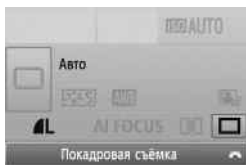

Режимы базовой зоны

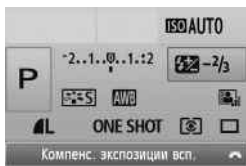

Режимы творческой зоны

2 Задайте требуемое значение.

- Клавишами **<⬅>** выберите функцию, которую требуется установить.
- В режимах базовой зоны (за исключением **[CA]**) можно выбрать определенные режимы перевода кадров (стр. 70) и качество записи изображений (стр. 72).
- ▶ В нижней части экрана отображается выбранная функция.
- Для изменения настройки поверните диск **<☺>**.

3 Сделайте снимок.

- Для съемки полностью нажмите кнопку спуска затвора.

Использование экрана быстрого выбора

Компоненты экрана быстрого выбора

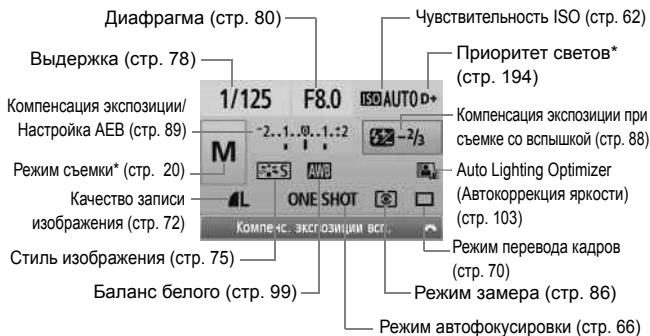

Функции, отмеченные звездочкой, невозможно установить с помощью экрана быстрого выбора.

Отображение настроек функций

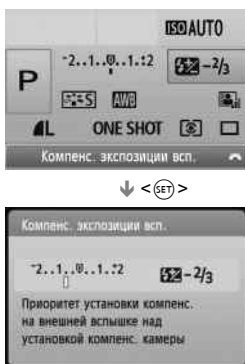

- Выберите функцию на экране быстрого выбора и нажмите кнопку **<SET>**. Появляется соответствующий экран настройки (кроме выдержки и диафрагмы).
- Для изменения настройки поверните диск **<SET>**. Изменить настройку можно также с помощью клавиш **<◀▶>**.
- Нажмите кнопку **<SET>** для завершения настройки и возврата к экрану быстрого выбора.

MENU Использование меню

С помощью меню можно задавать разнообразные функции: качество записи изображений, дату/время и т.п. Глядя на ЖК-дисплей, используйте кнопку <MENU>, клавиши направления <◀▶> и кнопку <SET> на задней панели камеры.

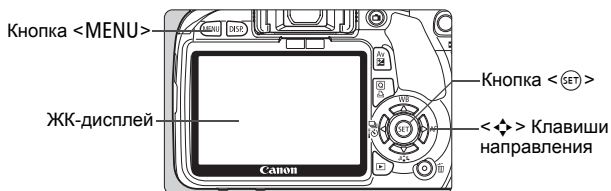

Экран меню

Режимы базовой зоны

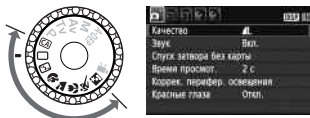

Режим видеосъемки



* В режимах базовой зоны и видеосъемки, вкладки и отображаемые пункты меню будут отличаться.

Режимы творческой зоны

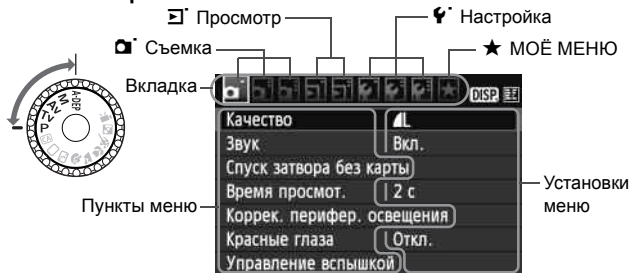

Порядок работы с меню

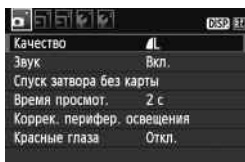

1 Откройте меню.

- Для отображения меню нажмите кнопку <MENU>.

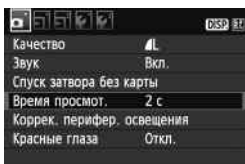

2 Выберите вкладку меню.

- Клавишами <◀▶> выберите вкладку.
- Выбор вкладки можно также осуществлять при помощи <☀>.

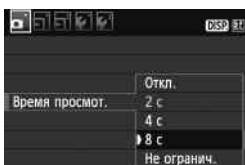

3 Выберите требуемый вариант.

- Клавишами <▲▼> выберите пункт, затем нажмите кнопку <SET>.

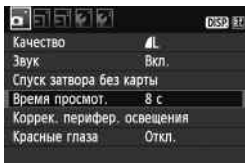

4 Выберите значение.

- Используйте клавиши <▲▼> или <◀▶>, чтобы выбрать требуемую установку. (Для выбора некоторых значений необходимо нажать или клавиши <▲▼> или <◀▶>.)
- Текущая настройка указана синим цветом.

5 Задайте требуемое значение.

- Для этого нажмите кнопку <SET>.

6 Выйдите из режима настройки.

- Для возвращения к экрану параметров съемки нажмите кнопку <MENU>.



- В приводимых далее описаниях функций меню предполагается, что была нажата кнопка <MENU> для отображения экранного меню.
- Список функций меню приведен на стр. 212.

MENU Форматирование карты памяти

Новую карту памяти или карту памяти, ранее отформатированную в другой камере или на компьютере, необходимо отформатировать в этой камере.

- 1 При форматировании карты памяти с нее стираются все данные. Стираются даже защищенные изображения, поэтому убедитесь, что на карте нет важной информации. При необходимости, перед форматированием карты, перенесите изображения на компьютер и т.п.

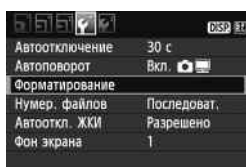

1 Выберите [Форматирование].

- На вкладке [F] выберите пункт [Форматирование], затем нажмите кнопку <SET>.

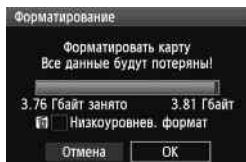

2 Отформатируйте карту.

- Выберите [ОК], затем нажмите кнопку <SET>.
- ▶ Выполняется форматирование карты памяти.
- ▶ После завершения форматирования снова отображается меню.
- Для выполнения низкоуровневого форматирования нажмите кнопку <↑>, чтобы установить в пункте [Низкоуровнев. формат] флажок <✓>, затем выберите [ОК].

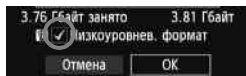

 Выполните [Форматирование] в перечисленных ниже случаях.

- **Используется новая карта.**
- **Карта была отформатирована в другой камере или на компьютере.**
- **Карта заполнена изображениями или данными.**
- **Отображается сообщение об ошибке, связанное с картой** (стр. 224).

Низкоуровневое форматирование

- Низкоуровневое форматирование следует выполнять в том случае, если скорость записи или чтения карты представляется низкой.
- Поскольку низкоуровневое форматирование удаляет все секторы записи на карте памяти, такое форматирование может занять больше времени по сравнению с обычным.
- Низкоуровневое форматирование можно остановить, выбрав [Отмена]. Даже в этом случае обычное форматирование будет завершено и карта может быть использована как обычно.

- При форматировании карты памяти или удалении с нее данных изменяется только информация о размещении файлов. Полное стирание фактических данных не производится. Помните об этом, продавая или выбрасывая карту. При утилизации карты памяти, выполните низкоуровневое форматирование или уничтожьте карту физически, чтобы исключить утечку личных данных с карты.
- Перед использованием новой карты Eye-Fi, находящаяся на карте программа, должна быть установлена на ваш компьютер. Затем отформатируйте карту с помощью фотоаппарата.

-  Емкость карты памяти, отображаемая на экране форматирования карты, может быть меньше емкости, указанной на карте.
- Данное устройство содержит технологию exFAT, лицензированную от компании Microsoft.

Переключение экрана ЖК-дисплея

На ЖК-дисплее могут быть показаны экран параметров съемки, экран меню, изображение и т.п.

Параметры съемки



- Отображаются при включении камеры.
- При приближении глаза фотографа к окуляру видоискателя датчик выключения дисплея (стр. 17, 146) автоматически выключает ЖК-дисплей. Это предотвращает попадание яркого изображения на ЖК-дисплее в поле зрения фотографа. При удалении глаза от окуляра видоискателя ЖК-дисплей снова включается.
- Пока, как показано ниже, отображается экран меню или изображение, вы можете мгновенно вернуться к экрану параметров съемки (показан выше) и выполнять съемку, нажав кнопку спуска затвора наполовину.
- Нажатие кнопки <DISP.> включает или выключает дисплей.

- Если смотреть в видоискатель сквозь солнцезащитные очки, автоматическое выключение ЖК-дисплея может не произойти. В этом случае для выключения дисплея нажмите кнопку <DISP.>.
- Если поблизости имеется источник флуоресцентного света, ЖК-дисплей может выключиться. В этом случае удалите камеру от источника флуоресцентного света.

Функции меню

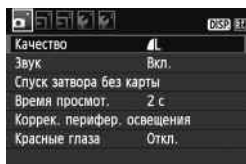

- Появляется при нажатии кнопки <MENU>. Для возврата к предыдущему экрану снова нажмите кнопку.

Снятое изображение



- Появляется при нажатии кнопки <L.>. Для возврата к предыдущему экрану снова нажмите кнопку.

2

Основные операции съемки и воспроизведения изображений

В этой главе рассматривается использование режимов базовой зоны на диске установки режима, которые обеспечивают оптимальные результаты, а также способы воспроизведения изображений. В режимах базовой зоны фотографу достаточно навести камеру и нажать кнопку затвора – все параметры устанавливаются камерой автоматически (стр. 210). Кроме того, во избежание получения испорченных снимков по причине ошибочных операций изменение основных параметров съемки в полностью автоматических режимах невозможно. Параметры (автоматически устанавливаемые функции), которые не могут быть изменены пользователем, отображаются серым цветом.

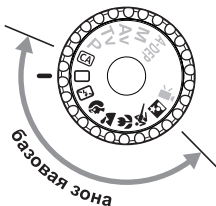

О функции Auto Lighting Optimizer (Автокоррекция яркости)

В режимах базовой зоны функция Auto Lighting Optimizer (Автокоррекция яркости) автоматически настраивает изображение для получения оптимальной яркости и контрастности. Она также включена по умолчанию в режимах творческой зоны (стр. 103).

Полностью автоматическая съемка



1 Поверните диск установки режима в положение .

Точка автофокусировки

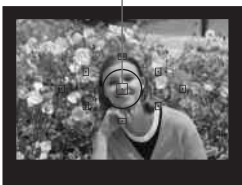

2 Направьте любую из точек автофокусировки на объект.

- Для наведения на резкость используются все точки автофокусировки, и фокусировка обычно производится на ближайшем объекте.
- Фокусировка упрощается, если навести на объект центральную точку автофокусировки.

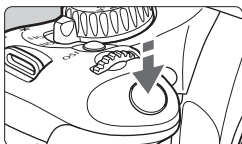

3 Сфокусируйтесь на объекте.

- Нажмите кнопку спуска затвора наполовину, и объектив настроится на резкость.
- ▶ Точка автофокусировки, обеспечившая наводку на резкость, кратковременно подсвечивается красным цветом. Одновременно подается звуковой сигнал и в видоискателе загорается индикатор , подтверждающий фокусировку.
- ▶ При необходимости автоматически выдвигается встроенная вспышка.



Индикатор подтверждения фокусировки



4 Сделайте снимок.

- Для съемки полностью нажмите кнопку спуска затвора.
- ▶ Снятое изображение отображается в течение прибл. 2 с на ЖК-дисплее.
- Если поднялась встроенная вспышка, ее можно опустить рукой.

Полностью автоматическая съемка

? Часто задаваемые вопросы

- **Индикатор подтверждения фокусировки <●> мигает, и фокусировка не производится.**
Наведите точку автофокусировки на зону с хорошим контрастом, затем наполовину нажмите кнопку спуска затвора (стр. 202). Если расстояние до объекта слишком мало, отодвиньтесь от него и повторите попытку.
- **Иногда одновременно мигают несколько точек автофокусировки.**
Это означает, что резкость достигнута во всех этих точках автофокусировки. Если мигает точка автофокусировки, перекрывающая требуемый объект, можно производить съемку.
- **Продолжает подаваться негромкий звуковой сигнал. (Индикатор подтверждения фокусировки <●> не загорается).**
Это означает, что камера работает в режиме непрерывной фокусировки на движущийся объект. (Индикатор подтверждения фокусировки <●> не загорается.) Пока подается звуковой сигнал, можно полностью нажать кнопку спуска затвора для съемки сфокусированного движущегося объекта.
- **При нажатии кнопки спуска затвора наполовину фокусировка на объект не производится.**
Если переключатель режима фокусировки на объективе находится в положении <MF> (ручная фокусировка), камера не фокусируется. Установите переключатель режима фокусировки в положение <AF> (Автофокусировка).
- **Хотя объект ярко освещен, поднимается вспышка.**
Для объектов в контровом свете (освещенных сзади) вспышка может подниматься для смягчения глубоких теней.
- **При низкой освещенности встроенная вспышка выдает серию вспышек.**
При нажатии кнопки спуска затвора наполовину встроенная вспышка может выдавать серию вспышек, облегчающих автофокусировку. Эта функция называется подсветкой для автофокусировки. Она эффективна на расстоянии до прибл. 4 м.
- **Хотя использовалась вспышка, изображение получилось темным.**
Объект расположен слишком далеко. Объект должен находиться на расстоянии не более 5 м от камеры.
- **При использовании вспышки нижняя часть изображения получилась неестественно темной.**
Объект находился слишком близко от камеры, и в кадр попала тень от оправы объектива. Объект должен находиться не ближе 1 м от камеры. Если на объектив была установлена бленда, перед съемкой со вспышкой снимите бленду.

□ Приемы съемки в полностью автоматическом режиме

Изменение композиции кадра



Для некоторых сюжетов сдвиг объекта влево или вправо позволяет получить сбалансированный фон и хорошую перспективу. В режиме <□> (Полностью автоматический режим) при нажатии наполовину кнопки спуска затвора для фокусировки на неподвижный объект фокусировка фиксируется. Затем можно изменить композицию кадра и сделать снимок, полностью нажав кнопку спуска затвора. Это называется «фиксацией фокусировки». Фиксация фокусировки возможна и в других режимах базовой зоны (кроме режима <🏃> Спорт).

Съемка движущегося объекта



Если при съемке в режиме <□> (Полностью автоматический режим) объект перемещается (изменяется расстояние до камеры) во время или после фокусировки, включается режим AI Servo AF (следающая автофокусировка), обеспечивающий непрерывную фокусировку на объект. Пока точка автофокусировки наведена на объект при наполовину нажатой кнопке спуска затвора, производится непрерывная фокусировка. Когда захотите сделать снимок, полностью нажмите кнопку спуска затвора.

Отключение вспышки

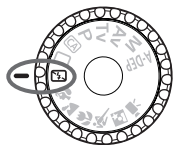

В местах, в которых съемка со вспышкой запрещена, используйте режим  (Без вспышки). Этот режим подходит также для съемки при свечах, когда требуется запечатлеть эффектное освещение.



Рекомендации по съемке

- **Если цифровая индикация в видоискателе мигает, примите меры по предотвращению сотрясения камеры.**
В условиях низкой освещенности, когда более вероятно сотрясение камеры, в видоискателе мигает индикация выдержки. Держите камеру неподвижно или используйте штатив. В случае зум-объектива установите его в широкоугольное положение для уменьшения размытия, вызванного сотрясением камеры.
- **Съемка портретов без вспышки.**
При низкой освещенности снимаемый человек не должен двигаться до завершения съемки. Если человек начнет двигаться во время экспонирования, его изображение может получиться смазанным.

Съемка портретов

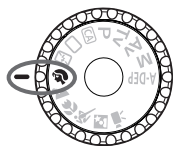

В режиме <  > (Портрет) размывается задний план, благодаря чему акцентируется внимание на снимаемом человеке. Кроме того, в этом режиме телесные тона и волосы выглядят мягче, чем в режиме <  > (Полностью автоматический режим).



Рекомендации по съемке

- **Чем больше расстояние между объектом и фоном, тем лучше.**
Чем больше расстояние между объектом съемки и задним планом, тем более размытым будет выглядеть задний план. Кроме того, объект лучше выделяется на равномерном темном фоне.
 - **Используйте телеобъектив.**
В случае зум-объектива используйте диапазон телефото и скомпонуйте кадр таким образом, чтобы поясной портрет объекта занимал весь кадр. При необходимости подойдите ближе.
 - **Сфокусируйтесь на лицо.**
Убедитесь, что направленная на лицо точка автофокусировки мигнула красным цветом.
- Если нажать кнопку спуска затвора и удерживать ее нажатой, производится серийная съемка, позволяющая запечатлеть различные позы и выражения лиц (макс. прибл. 3,7 кадра/с).
 - При необходимости автоматически поднимается встроенная вспышка.

Съемка пейзажей

Используйте режим <  > (Пейзаж) для съемки широких пейзажей и ночных сюжетов или для обеспечения фокусировки как на ближние, так и на удаленные объекты. Зеленые и синие тона также становятся более яркими и резкими, чем в режиме <  > (Полностью автоматический режим).

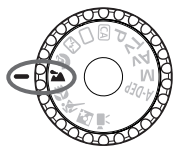

Рекомендации по съемке

- **Если вы используете зум-объектив, снимайте пейзажи в широкоугольном положении.**
При использовании широкоугольного положения зум-объектива ближние и дальние объекты получаются более резкими, чем при использовании телеположения. Это также увеличит ощущение пространства.
- **Съемка ночных сюжетов.**
Так как встроенная вспышка отключается, этот режим <  > хорошо подходит для съемки ночных сюжетов. Во избежание сотрясения камеры установите камеру на штатив. Если требуется сделать снимок человека на фоне ночного сюжета, переведите диск установки режима в положение <  > (Ночной портрет) и используйте штатив (стр. 54).



🌸 Съемка крупным планом

Если вы хотите сфотографировать цветы или другие мелкие объекты крупным планом, используйте режим  (Макро). Чтобы мелкие объекты выглядели намного крупнее, используйте макрообъектив (продается отдельно).

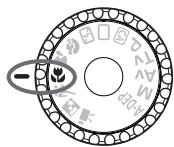

💡 Рекомендации по съемке

- **Используйте простой задний план.**
Простой фон позволяет лучше выделить цветок или другой объект.
- **Приблизьтесь как можно ближе к объекту.**
Проверьте минимальное расстояние фокусировки объектива. На некоторые объективы нанесена специальная маркировка, например  **0,25 м**>. Минимальное расстояние фокусировки для объектива измеряется от отметки  (фокальная плоскость) на корпусе камеры до объекта. Если расстояние до объекта слишком мало, мигает индикатор подтверждения фокусировки . При низкой освещенности срабатывает встроенная вспышка. Если при слишком маленьком расстоянии до объекта нижняя часть изображения получается темной, отодвиньтесь от объекта.
- **Если вы используете зум-объектив, снимайте в теплоразношении.**
Если вы используете зум-объектив, при съемке в теплоразношении объект получается крупнее.

Съемка движущихся объектов

Для съемки движущегося объекта (это может быть бегущий ребенок или движущийся автомобиль) используйте режим  > (Спорт).

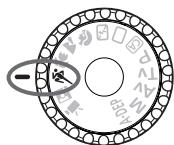

Рекомендации по съемке

- Используйте телеобъектив.**
 Рекомендуется использовать телеобъектив, чтобы можно было снимать с большого расстояния.
- Для фокусировки используйте центральную точку автофокусировки.**
 Наведите центральную точку автофокусировки на объект, затем наполовину нажмите кнопку спуска затвора для автофокусировки. Во время автофокусировки постоянно подается негромкий звуковой сигнал. Если фокусировка невозможна, индикатор подтверждения фокусировки  начинает мигать.
 Когда захотите сделать снимок, полностью нажмите кнопку спуска затвора. При удерживании нажатой кнопки спуска затвора производится серийная съемка (макс. прибл. 3,7 кадра/с) и выполняется автофокусировка.



 В условиях низкой освещенности, когда более вероятно сотрясение камеры, в нижней левой части видоискателя мигает индикация выдержки. Держите камеру неподвижно и сделайте снимок.

Съемка портретов ночью

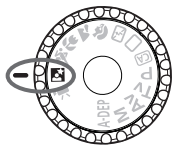
Для съемки объектов ночью и получения естественно выглядящего заднего плана используйте режим  (Ночной портрет).



Рекомендации по съемке

- **Используйте широкоугольный объектив и штатив.**
Если вы используете зум-объектив, установите его в широкоугольное положение для получения более широкого ночного вида. Кроме того, для предотвращения сотрясения камеры используйте штатив.
- **Фотографируемый человек должен находиться на расстоянии не более 5 м от камеры.**
При низкой освещенности автоматически срабатывает встроенная вспышка для получения правильной экспозиции объекта. Эффективная дальность действия встроенной вспышки составляет 5 м от камеры.
- **Снимайте также в режиме  (Полностью автоматический режим).**
Так как при съемке ночью вероятно сотрясение камеры, рекомендуется также снимать в режиме  (Полностью автоматический режим).



- Попросите вашу модель не двигаться даже после срабатывания вспышки.
- Если также используется автоспуск, то индикатор автоспуска мигнет при съемке.

CA Съемка в творческом авторежиме

В режимах базовой зоны, кроме режима <CA> (Творческий автоматический), все параметры устанавливаются автоматически, в то время как творческий автоматический режим <CA> позволяет с легкостью изменять яркость изображения, глубину резкости, цветовой тон (стиль изображения) и т.п. Настройки по умолчанию те же, что и в режиме <□> (Полностью автоматический режим).

* CA означает «Творческий авторежим».



1 Поверните диск установки режима в положение <CA>.

- ▶ На ЖК-дисплее появляется экран творческого авторежима.

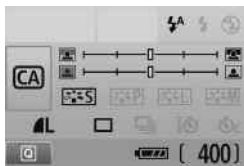

2 Нажмите кнопку <Q>.

- Для выбора функции можно использовать клавиши <◀▶> (↻10).
- Подробные сведения о каждой функции см. на стр. 56-57.



3 Задайте требуемое значение.

- Клавишами <◀▶> выберите функцию, которую требуется установить.
- ▶ В нижней части экрана отображается краткое описание выбранной функции.
- Для изменения настройки поверните диск <☀>.
- Наполовину нажмите кнопку спуска затвора и вернитесь к экрану шага 2.

4 Сделайте снимок.

- Для съемки полностью нажмите кнопку спуска затвора.



Если изменяется режим съемки либо отключается питание путем автоотключения (стр. 139) или перевода переключателя питания в положение <OFF>, параметры творческого авторежима возвращаются к настройкам по умолчанию. Однако настройки параметров качества записи изображений, автоспуска и дистанционного управления сохраняются.

CA Съемка в творческом авторежиме

Выдержка и диафрагма (1)



(1) Вспышка



Можно выбрать режим <⚡> (Авто вспышка), <⚡> (Вспышка вкл.) или <⊕> (Вспышка откл.).

Если установлен режим <⊕> (Без вспышки), см. раздел «Отключение вспышки» на стр. 49.

(2) Размытие/повышение резкости фона



Если переместить метку указателя влево, фон будет выглядеть более размытым. Если переместить ее вправо, фон будет выглядеть более резким. Если фон требуется размыть, см. раздел «Съемка портретов» на стр. 50.

В зависимости от объектива и условий съемки фон может выглядеть не таким размытым. Эту настройку невозможно задать (настройка недоступна), пока поднята встроенная вспышка. При использовании вспышки эта настройка не применяется.

(3) Настройка яркости изображения

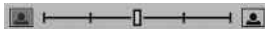





Если переместить метку указателя влево, изображение будет более темным. Если переместить ее вправо, изображение будет более ярким.

(4) Применение различных эффектов









Помимо стандартных эффектов, можно задавать различные эффекты для портретов, пейзажей или черно-белых снимков. (стр. 75: Стиль изображения)

- <  > (Стандартное): стандартный эффект, применимый к большинству сюжетов.
- <  > (Смягчение оттенков кожи): эффективен для съемки женских и детских портретов крупным планом.
- <  > (Ярче синие и зеленые тона): служит для съемки впечатляющих пейзажей.
- <  > (Монохромное изображение): служит для создания черно-белых фотографий.

(5) Покадровая съемка, серийная съемка и съемка с автоспуском



- <  > (Серийная съемка): Съемка производится сериями с максимальной скоростью примерно 3,7 кадра в секунду (кадра/с).
- <  > (Автоспуск/Дистанционное управление): См. примечание «Использование автоспуска» () на стр. 71. Возможна также съемка с дистанционным управлением (стр. 204).
- <  > (Автоспуск:Серийная): Спустя 10 с производится серийная съемка заданного количества кадров. Клавишами <  > установите количество кадров (2–10), которые требуется снять с использованием автоспуска.

* Нажав кнопку <  >, можно вызвать отображение экрана выбора [Режим съемки] и установить те же параметры.

(6) Качество записи изображений



Порядок настройки качества записи изображений см. в разделе «Установка уровня качества записываемых изображений» на стр. 72-74. Нажав кнопку <  >, можно вызвать отображение экрана выбора [Качество] и установить те же параметры.

▶ Воспроизведение изображений

Далее объясняется самый простой способ воспроизведения изображений. Более подробную информацию о процедуре воспроизведения см. на стр. 155.



1 Выведите изображение на экран.

- При нажатии кнопки <▶> отображается последнее снятое изображение.



2 Выберите изображение.

- Для просмотра изображений, начиная с последнего, нажмите клавишу <◀>. Для просмотра изображений, начиная с первого (самого раннего), нажмите клавишу <▶>.
- При каждом нажатии кнопки <DISP.> формат отображения будет меняться.



Без отображения информации



Отображается основная информация

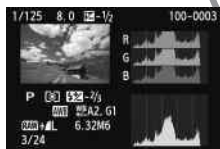

Показывать гистограмму



Отображается подробная информация

3 Завершите просмотр изображений.

- Для выхода из режима просмотра изображений и возврата к отображению параметров съемки нажмите кнопку <▶>.

3

Съемка в творческом режиме

В режимах базовой зоны многие функции устанавливаются автоматически и не могут быть изменены во избежание получения испорченных снимков. Режим <P> (Программная AE) позволяет задавать различные настройки, расширяющие творческие возможности.

- В режиме <P> (Программная AE) камера автоматически устанавливает выдержку затвора и величину диафрагмы для получения стандартной экспозиции.
- Различия между режимами основной зоны и режимом <P> объяснены на стр. 210.

* <P> означает «Программа».

* AE означает «Автоматическая установка экспозиции».

Р: Программная автоэкспозиция

Для получения правильной экспозиции объекта, камера автоматически устанавливает экспозицию (выдержку затвора и диафрагму). Это называется программной автоэкспозицией.



1 Поверните диск установки режима в положение <P>.



2 Сфокусируйтесь на объекте.

- Смотря в видоискатель, наведите выбранную точку автофокусировки на объект. Затем наполовину нажмите кнопку спуска затвора.
- ▶ При наведении на резкость индикация в соответствующей точке автофокусировки кратковременно мигает красным цветом и загорается индикация фокусировки <●> в нижней правой части видоискателя (при покадровой автофокусировке + автоматическом выборе точки автофокусировки).
- ▶ Выдержка затвора и величина диафрагмы устанавливаются автоматически и отображаются в видоискателе.



3 Проверьте отображаемые значения выдержки и величины диафрагмы.

- Если индикаторы выдержки и величины диафрагмы не мигают, будет установлена правильная экспозиция.

4 Сделайте снимок.

- Выберите композицию кадра и полностью нажмите кнопку спуска затвора.

Рекомендации по съемке

- **Поменяйте чувствительность ISO или используйте встроенную вспышку.**

В соответствии с объектом съемки и уровнем освещенности можно изменить чувствительность ISO (стр. 62) или использовать встроенную вспышку (стр. 64). В режиме <P> встроенная вспышка не срабатывает автоматически. Поэтому в условиях низкой освещенности нажмите кнопку <⚡> (Вспышка), чтобы поднялась встроенная вспышка.

- **Программа может быть сдвинута. (Сдвиг программы)**

После нажатия кнопки спуска затвора наполовину, поверните диск <☀> для изменения комбинации (программы) выдержки затвора и величины диафрагмы. После съемки кадра режим сдвига программы будет отменен. Сдвиг программы не может использоваться при съемке со вспышкой.

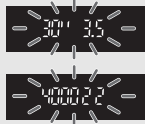

При нажатии кнопки спуска затвора наполовину в условиях низкой или высокой освещенности отображаемые значения выдержки затвора и величины диафрагмы начинают мигать, как показано на рисунке. В условиях низкой освещенности (30" 3.5), либо увеличьте значение чувствительности ISO (стр. 62), либо используйте вспышку (стр. 64). При ярком свете (4000 22) уменьшите значение чувствительности ISO.



Различия между режимами <P> и <□> (Полностью автоматический режим)

В режиме <□> многие функции, такие как режим автофокусировки, режим перевода кадров и встроенная вспышка, устанавливаются автоматически во избежание получения испорченных снимков. Количество функций, которые может задать пользователь, ограничено. В режиме <P> автоматически устанавливается только выдержка и величина диафрагмы. Можно свободно задавать режим автофокусировки, режим перевода кадров, настройки встроенной вспышки и другие функции (стр. 210).

ISO: Изменение Числа ISO ☆

Установите чувствительность ISO (чувствительность датчика изображения к свету) в соответствии с уровнем внешней освещенности. В режиме базовой зоны чувствительность ISO устанавливается автоматически (стр. 63).

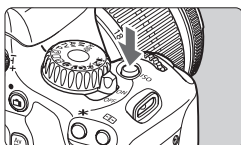

1 Нажмите кнопку <ISO>. (⊗6)

- ▶ Появится экран [Число ISO].



2 Установите чувствительность ISO.

- Дискон <☀> или нажатием клавиши <◀▶> выберите чувствительность ISO.
- Чувствительность ISO можно установить также в видеоскателье, поворачивая диск <☀>.
- Если выбрано значение «**AUTO**», чувствительность ISO устанавливается автоматически (стр. 63).

Рекомендации по установке чувствительности ISO

Чувствительность ISO	Условия съемки (Без вспышки)	Дальность действия вспышки
100 - 400	Вне помещения в солнечный день	Чем выше чувствительность ISO, тем больше дальность действия вспышки (стр. 64).
400 - 1600	В пасмурный день или вечером	
1600 - 6400, H	В помещении при слабом освещении или ночью	

- Если в меню [☿: Пользоват. функции (C.Fn)] для параметра [Приоритет светов] задано значение [1: Разрешен], чувствительность ISO можно устанавливать в диапазоне ISO 200 - 6400 (стр. 194).
- При использовании высокой чувствительности ISO или при съемке в жаркую погоду может увеличиться зернистость изображений. Длительные выдержки также могут привести к появлению неправильных цветов на изображении.
- Если съемка производится при высоких значениях чувствительности ISO, на изображении могут появиться шумы (горизонтальные полосы, световые точки и т.п.).

☰ Если в меню [☿: Пользоват. функции (C.Fn)] для параметра [Расширение диапазона ISO] задано значение [1: Вкл.], «H» (эквивалент ISO 12800) также может быть установлено (стр. 192).

Настройка «AUTO» для автоматической установки чувствительности ISO

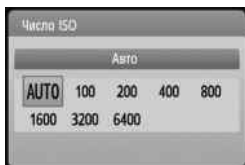

Если для чувствительности ISO задано значение «**AUTO**», фактически устанавливаемое значение чувствительности ISO отображается при нажатии кнопки спуска затвора наполовину. Как указано ниже, чувствительность ISO автоматически устанавливается в соответствии с режимом съемки.

Режим съемки	Установка чувствительности ISO
	Автоматически устанавливается в пределах ISO 100 - 3200
P/Tv/Av/M/A-DEP	Автоматически устанавливается в пределах ISO 100 - 6400 ¹
	Фиксированное значение ISO 100
Со вспышкой	Фиксированное значение ISO 400 ^{2,3}

*1: В зависимости от установленного максимального значения чувствительности ISO.

*2: Если заполняющая вспышка приводит к переэкспонированию, устанавливается значение ISO 100 или более высокое значение ISO.

*3: В режимах <P/A-DEP> и в режимах базовой зоны, за исключением <S>, ISO 400 - 1600 будет установлено автоматически при использовании отраженной вспышки со внешней вспышкой Speedlite. Если максимальное значение чувствительности ISO установлено на [400] или [800], чувствительность ISO будет установлена в пределах данного диапазона.

Если установлена настройка «**AUTO**», значение чувствительности ISO отображается с шагом в одну ступень: 100, 200, 400, 800, 1600 или 3200. Однако фактическое значение чувствительности ISO может быть установлено более точно. Поэтому в информации о параметрах съемки изображения в качестве значения чувствительности ISO можно найти значение ISO 125 или 640.

MENU Установка максимального значения чувствительности ISO на Авто *

Для Авто ISO вы можете установить максимальное значение чувствительности ISO в пределах ISO 400 - 6400.

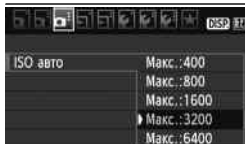

На вкладке [] выберите пункт [ISO авто], затем нажмите кнопку <[SET]>. Выберите чувствительность ISO, затем нажмите кнопку <[SET]>.

⚡ Использование встроенной вспышки ■

В помещении, в условиях низкой освещенности или в контровом солнечном свете просто поднимите встроенную вспышку и снимайте, нажимая на кнопку спуска затвора. В режиме <P> для предотвращения сотрясения камеры выдержка затвора устанавливается автоматически (1/60 - 1/200 с).

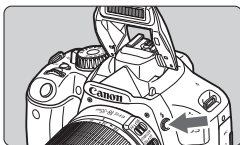

1 Нажмите кнопку <⚡>.

- В режимах творческой зоны, для съемки со вспышкой достаточно нажать кнопку <⚡>.
- Пока вспышка перезаряжается, в видоискателе отображается «⚡buSY», а на ЖК-дисплее отображается [BUSY⚡].



2 Нажмите кнопку спуска затвора наполовину.

- Убедитесь, что в левой нижней части видоискателя загорелся значок <⚡>.

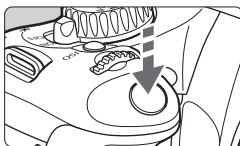

3 Сделайте снимок.

- После завершения наводки на резкость и полного нажатия кнопки спуска затвора во время съемки сработает вспышка.

Эффективная дальность действия вспышки

[прибл., м]

Чувствительность ISO	Объектив EF-S 18-55 mm f/3.5-5.6 IS / Объектив EF-S 18-135 mm f/3.5-5.6 IS	
	Широкоугольное положение	Положение телефото
100	1 - 3,5	1 - 2,5
200	1 - 5,5	1 - 3,5
400/AUTO	1 - 7,5	1 - 4,5
800	1 - 11	1 - 6,5
1600	1 - 15	1 - 9,5
3200	1 - 21	1 - 13
6400	1 - 30	1 - 19
H: 12800	1 - 42	1 - 26

💡 Рекомендации по съемке

- **Если объект расположен слишком далеко, увеличьте чувствительность ISO.**
Увеличивая чувствительность ISO, можно увеличить радиус действия вспышки.
- **При ярком свете уменьшите значение чувствительности ISO.**
Если в видоискателе мигает значение экспозиции, уменьшите значение чувствительности ISO.
- **Снимите блинду объектива и следите, чтобы расстояние до объекта было не менее 1 м.**
Если на объектив установлена блинда или фотограф находится слишком близко к объекту съемки, нижняя часть изображения может выглядеть темной из-за перекрытия вспышки. При важной съемке проверьте изображение на ЖК-дисплее, чтобы убедиться в правильности экспозиции при съемке со вспышкой (нижняя часть изображения не затемнена).

MENU Использование уменьшения эффекта «красных глаз»

Использование лампы уменьшения эффекта «красных глаз» перед съемкой со вспышкой может уменьшить этот эффект. Функция уменьшения эффекта «красных глаз» работает в любом режиме съемки, за исключением <[M]> <[A]> <[S]> <[M]>.

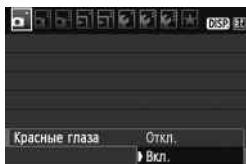

- На вкладке [M] выберите [Красные глаза] и нажмите кнопку <[SET]>. Выберите пункт [Вкл.] и нажмите кнопку <[SET]>.
- Во время съемки со вспышкой при нажатии наполовину кнопки спуска затвора загорается лампа уменьшения эффекта «красных глаз». Затем при полном нажатии кнопки спуска затвора производится съемка.

- Функция уменьшения эффекта «красных глаз» наиболее эффективна, если фотографируемый человек смотрит на лампу уменьшения эффекта «красных глаз», если комната хорошо освещена или если фотограф подойдет ближе к объекту.
- При нажатии наполовину кнопки спуска затвора индикатор в нижней части видоискателя постепенно исчезает. Для достижения оптимальных результатов фотографируйте после выключения этого индикатора.
- Эффективность функции уменьшения эффекта «красных глаз» зависит от снимаемого объекта.



AF: Изменение режима автофокусировки [★]

Вы можете выбрать режим автофокусировки, соответствующий условиям съемки и объекту. В режимах базовой зоны оптимальный режим автофокусировки устанавливается автоматически.

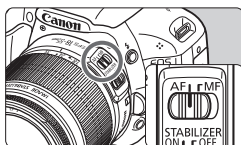

- 1 Установите переключатель режима фокусировки на объективе в положение <AF>.

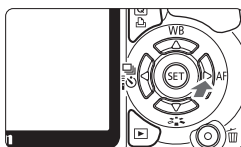

- 2 Нажмите кнопку <▶ AF>.
- ▶ Появляется экран [Режим AF].



- 3 Выберите режим автофокусировки.
 - Используйте клавиши <◀▶>, чтобы выбрать режим автофокусировки и затем нажмите кнопку <SET>.
- 4 Сфокусируйтесь на объекте.
 - Наведите точку автофокусировки на объект и наполовину нажмите кнопку спуска затвора. Камера будет производить фокусировку в соответствии с выбранным режимом автофокусировки.

Режим One-Shot AF (покадровая автофокусировка) для съемки неподвижных объектов

Подходит для неподвижных объектов. При нажатии кнопки спуска затвора наполовину камера фокусируется только один раз.

- При наведении на резкость индикация внутри соответствующей точки автофокусировки временно загорается красным цветом, и в видоискателе загорается также индикация подтверждения фокусировки <●>.
- В случае оценочного замера (стр. 86) экспозиция устанавливается в момент завершения фокусировки.
- Пока кнопка спуска затвора удерживается наполовину нажатой, фокусировка остается фиксированной. При необходимости можно изменить композицию кадра.

AF: Изменение режима автофокусировки*

- Если не удается добиться фокусировки, индикатор подтверждения фокусировки <●> в видоискателе начинает мигать. В этом случае невозможно произвести съемку, даже если полностью нажать кнопку спуска затвора. Измените композицию кадра и попробуйте сфокусироваться еще раз. Также см. раздел «Когда автофокусировка не работает» (стр. 202).
- Если в меню [☐ Звук] задано значение [Откл.], при завершении фокусировки звуковой сигнал не подается.

Режим AI Servo AF для съемки движущихся объектов

Этот режим автофокусировки предназначен для съемки движущихся объектов, когда расстояние фокусировки постоянно изменяется. Пока кнопка спуска затвора удерживается наполовину нажатой, производится непрерывная фокусировка на объект.

- Экспозиция устанавливается в момент выполнения съемки.
- Если установлен автоматический выбор точки автофокусировки (стр. 68), камера в первую очередь использует для фокусировки центральную точку. Во время автофокусировки, даже если объект смещается в сторону от центральной точки, камера продолжает отслеживать фокусировку до тех пор, пока объект попадает в зону действия другой точки автофокусировки.

- ☐ В режиме AI Servo AF (следающая автофокусировка) звуковой сигнал при достижении фокусировки не подается. Кроме того, не загорается индикатор подтверждения фокусировки <●> в видоискателе.

Режим AI Focus AF (интеллектуальная автофокусировка), используемый для автоматического переключения режима автофокусировки

В режиме AI Focus AF (интеллектуальная автофокусировка) осуществляется автоматическое переключение из режима One-Shot AF (покадровая автофокусировка) в режим AI Servo AF (следающая автофокусировка), если объект съемки начинает двигаться.

- Если объект начинает двигаться после того, как была установлена фокусировка в режиме One-Shot AF (покадровая автофокусировка), камера фиксирует движение и автоматически переключает режим автофокусировки в режим AI Servo AF (следающая автофокусировка).

- ☐ Если в режиме AI Focus AF (интеллектуальная автофокусировка) удастся добиться фокусировки с помощью режима Servo (следающий), раздается негромкий звуковой сигнал. Однако не загорается индикатор подтверждения фокусировки <●> в видоискателе.

Выбор точки автофокусировки ☆

В режимах базовой зоны активны все точки автофокусировки. Для фокусировки обычно выбирается точка автофокусировки, наведенная на ближайший объект. Поэтому камера не всегда фокусируется на нужном объекте.

В режимах <P> (Программная АЕ), <Tv>, <Av> и <M> для фокусировки можно выбрать одну точку автофокусировки.

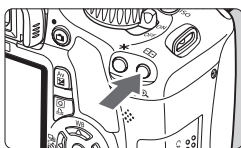

1 Нажмите кнопку <AF-ON>. (ⓘ6)

- ▶ Выбранная точка автофокусировки отображается на ЖК-дисплее и в видоискателе.
- Если подсвечиваются все точки автофокусировки, включается автоматический выбор точки автофокусировки.

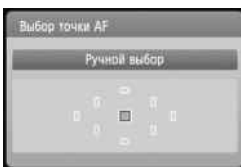

2 Выберите точку автофокусировки.

- Клавишами <⬅> выберите точку автофокусировки.
- Глядя в видоискатель, можно выбрать точку автофокусировки, поворачивая диск <⦿> до тех пор, пока нужная точка автофокусировки не загорится красным цветом.
- Нажатие кнопки <SET> переключает выбор точки автофокусировки между центральной точкой автофокусировки и автоматическим выбором точки автофокусировки.

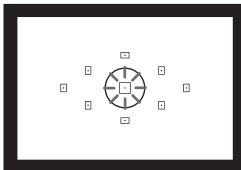

3 Сфокусируйтесь на объекте.

- Наведите точку автофокусировки на объект и нажмите кнопку спуска затвора наполовину для фокусировки.

Рекомендации по съемке

- **При съемке портрета с близкого расстояния используйте режим One-Shot AF и фокусируйтесь по глазам.**
 При выполнении начальной фокусировки по глазам можно изменить композицию кадра и лицо останется в фокусе.
- **Если фокусировку выполнить сложно, выберите и используйте центральную точку автофокусировки.**
 Центральная точка автофокусировки наиболее чувствительная из девяти точек автофокусировки. Кроме того, при использовании светосильного объектива в диапазоне значений $f/1,0$ - $f/2,8$ возможна высокоточная фокусировка по центральной точке автофокусировки.
- **Для упрощения фокусировки на движущиеся объекты, установите камеру в режим автоматического выбора точки автофокусировки или AI Servo AF (следающая автофокусировка).**
 Сначала для фокусировки используйте центральную точку автофокусировки. Если объект смещается в сторону от центральной точки автофокусировки, другие точки автофокусировки автоматически продолжают отслеживание фокусировки объекта.

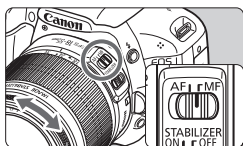
MF: Ручная фокусировка

Кольцо фокусировки

1 Установите переключатель режима фокусировки на объективе в положение <MF>.

2 Сфокусируйтесь на объекте.

- Произведите фокусировку, поворачивая кольцо фокусировки объектива до тех пор, пока объект в видоискателе не будет сфокусирован.

 Если при ручной фокусировке наполовину нажать кнопку спуска затвора, соответствующая точка автофокусировки кратковременно замигает красным цветом, прозвучит звуковой сигнал, и в видоискателе загорится индикация подтверждения фокусировки <●>.

Серийная съемка ★

Можно снимать со скоростью примерно до 3,7 кадра/с. Эта функция эффективна при съемке бегущего на вас ребенка или различных выражений лица.

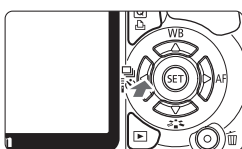

1 Нажмите кнопку **<◀▶>**.

2 Выберите **<Serial Shooting>**.

- Клавишами **<◀▶>** выберите **<Serial Shooting>**, затем нажмите кнопку **<SET>**.

3 Сделайте снимок.

- Камера производит серийную съемку, пока кнопка спуска затвора удерживается полностью нажатой.

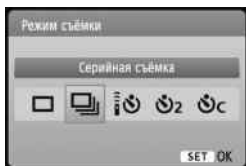

Рекомендации по съемке

- **Установите режим автофокусировки в соответствии с объектом.**
 - **Для движущегося объекта**
В режиме AI Servo AF при серийной съемке производится непрерывная фокусировка.
 - **Для неподвижных объектов**
В режиме One-Shot AF при серийной съемке камера фокусируется только один раз.
- **Возможно использование вспышки.**
Поскольку при использовании вспышки для ее зарядки требуется какое-то время, скорость серийной съемки снижается.



- Если в меню [**Ψ**: Пользовател. функции (C.Fn)] для параметра [**Шумопод. при высоких ISO**] (стр. 193) задано значение [**2: Сильная**], длина серии при серийной съемке значительно уменьшается.
- В режиме AI Servo AF (следающая автофокусировка) скорость серийной съемки может немного снижаться в зависимости от объекта съемки и используемого объектива.
- Скорость серийной съемки также может снижаться при съемке в помещении и в условиях низкой освещенности.

Использование автоспуска

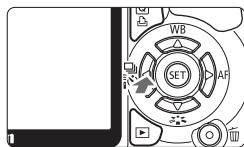

1 Нажмите кнопку <◀▶>.

2 Выберите режим автоспуска.

- Клавишами <◀▶> выберите необходимый режим автоспуска, затем нажмите кнопку <SET>.

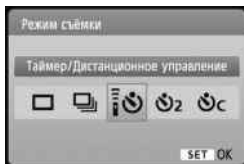

⏸: **Автоспуск с 10-секундной задержкой**
Можно использовать также дистанционное управление. (стр. 204)

⏸: **Автоспуск с 2-секундной задержкой*** (стр. 106)

⏸: **Автоспуск с 10-секундной задержкой плюс серийная съемка**
Клавишами <▲▼> установите количество кадров (2-10), которые требуется снять с использованием автоспуска.

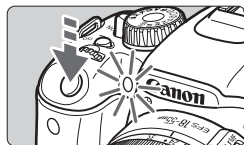

3 Сделайте снимок.

- Смотря в видоискатель, сфокусируйтесь на объекте, затем полностью нажмите кнопку спуска затвора.
- ▶ Работу автоспуска можно контролировать по индикатору автоспуска, звуковому сигналу или обратному отсчету (в секундах) на ЖК-дисплее.
- ▶ За 2 с до съемки индикатор автоспуска начинает гореть постоянно, а частота подачи звукового сигнала увеличивается.



В режиме <⏸> временной интервал между снимками может быть увеличен в зависимости от настроек съемки таких, как качество записываемого изображения и использование вспышки.



- После съемки с использованием автоспуска убедитесь, что полученное изображение имеет правильную фокусировку и экспозицию (стр. 58).
- Если при нажатии кнопки спуска затвора вы не будете смотреть в видоискатель, закройте его крышкой окуляра (стр. 205). При попадании в видоискатель света в момент съемки экспозиция может быть нарушена.
- При использовании автоспуска для съемки автопортрета предварительно зафиксируйте фокусировку (стр. 48) по объекту, расположенному на примерно таком же расстоянии, на каком вы будете находиться во время съемки.
- Для отмены автоспуска после его запуска, нажмите кнопку <◀▶>.

MENU Установка уровня качества записываемых изображений

Можно выбрать количество миллионов пикселей для записи (прибл. 17,9, 8,0 или 4,5 млн пикселей) и качество изображения.

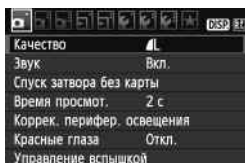

1 Выберите [Качество].

- На вкладке [OK] выберите пункт [Качество], затем нажмите кнопку <SET>.
- ▶ Появится экран [Качество].



2 Выберите уровень качества записываемых изображений.

- В качестве справки для соответствующего качества отображаются количество миллионов пикселей (**M), размер изображения в пикселях (***x***) и количество кадров [***], которые можно снять. Выберите нужное качество, затем нажмите кнопку <SET>.

Рекомендации по установкам уровня качества записи изображений (примерные)

Качество		Количество записываемых пикселей	Размер файла (Мбайт)	Возможное количество кадров	Макс. длина серии
L	Высокое качество	JPEG	6,4	570	34
			3,2	1120	1120
M	Среднее качество		3,4	1070	1070
			1,7	2100	2100
S	Низкое качество		2,2	1670	1670
			1,1	3180	3180
RAW	Высокое качество	Прибл. 17,9 млн пикселей (18M)	24,5	150	6
RAW + L			24,5+6,4	110	3

* На основании стандартов тестирования, применяемых компанией Canon, при использовании карты памяти емкостью 4 Гбайта, чувствительности ISO 100 и стиля изображения Стандартное.

* Размер файла, количество возможных снимков и максимальная длина серии зависят от объекта съемки, марки карты памяти, чувствительности ISO, пользовательских функций и других параметров.

? Часто задаваемые вопросы

- **Требуется выбрать качество изображения в соответствии с размером бумаги для печати.**



При выборе качества записи изображения воспользуйтесь диаграммой слева. Если необходимо кадрировать изображение, рекомендуется выбирать более высокое качество (большее количество пикселей), например **L**, **L**, **RAW**, или **RAW + L**.

- **Каковы различия между настройками **L** и **L**?**
Это обозначает различное качество изображения из-за различной степени сжатия. Даже при одинаковом количестве пикселей качество изображения **L** будет выше. При выборе **L** качество изображения будет несколько ниже, но на карту памяти поместиться большее количество снимков.
- **Количество сделанных снимков превышает указанное количество возможных снимков.**
В зависимости от условий съемки количество сделанных снимков может быть больше указанного. В других случаях оно может быть меньше указанного. Приведенные значения возможного количества снимков являются приблизительными.
- **Отображается ли в камере максимальная длина серии?**
Максимальная длина серии отображается в правой части видоискателя. Поскольку это только одnorазрядный индикатор 0 - 9, любое число больше 9 отображается лишь как «9». Обратите внимание: это число отображается также в том случае, если в камеру не установлена карта памяти. Будьте внимательны, не фотографируйте без карты.
- **Когда следует использовать режим **RAW**?**
Изображения **RAW** требуют обработки с помощью компьютера. Подробную информацию см. в разделах «Изображения типа **RAW**» и «Изображения типа **RAW + L**» на следующей странице. Помимо **RAW**, изображения относятся к типу JPEG, который обычно используется в цифровых камерах.

MENU Установка уровня качества записываемых изображений**Изображения типа RAW**

RAW – это необработанные данные изображения до их преобразования в изображения **L** или другие изображения. Хотя для отображения изображений типа **RAW** на экране компьютера требуется программное обеспечение Digital Photo Professional (предоставляется), некоторые функции настройки изображений возможны только при использовании изображений типа **RAW**. Настройка **RAW** эффективна, если вы хотите самостоятельно с высокой точностью изменить изображение или сфотографировать важный сюжет.

Изображения типа RAW + L

При съемке изображений типа **RAW + L** во время съемки одного кадра записываются изображения **RAW** и **L**. На карте памяти одновременно сохраняются два изображения. Эти два изображения сохраняются в одной и той же папке в виде файлов с одинаковым номером (с расширением .JPG для JPEG и .CR2 для RAW). Изображения **L** можно просматривать или печатать даже с помощью компьютера, на котором не установлено программное обеспечение из комплекта камеры.

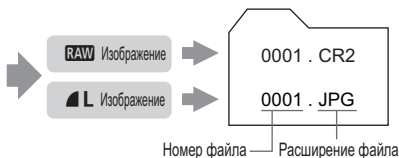
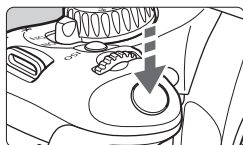
**RAW, RAW + L и параметр [Шумопод. при высоких ISO] меню [P: Пользовател. функции (C.Fn)]**

Хотя к записываемым изображениям применяются параметры [Шумопод. при высоких ISO] (стр. 193) (Стандартная/Слабая/Сильная/Запрещена) меню [P: Пользовател. функции (C.Fn)], при просмотре (на ЖК-дисплее и на экране телевизора) или прямой печати изображения отображаются без шумоподавления (на изображениях могут быть заметны шумы). Для проверки результата шумоподавления или печати изображений с шумоподавлением можно использовать программу Digital Photo Professional (входит в комплект камеры).

При использовании имеющегося в продаже программного обеспечения изображения RAW могут не отображаться. Рекомендуется использовать прилагаемое программное обеспечение.

Выбор стиля изображения ☆

Выбирая стиль изображения, можно получать эффекты, соответствующие задуманному восприятию фотографии или объекту съемки.

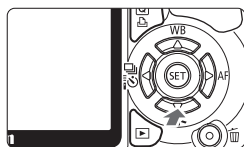

1 Нажмите кнопку <▼> .

► Появится экран [Стиль изображ.].

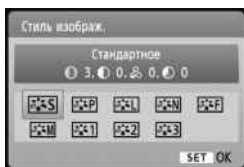

2 Выберите стиль изображения.

- Клавишами <◀▶> выберите стиль изображения, затем нажмите кнопку <SET>.

3 Сделайте снимок.

- Сфокусируйтесь и полностью нажмите кнопку спуска затвора. Изображение будет снято с применением выбранного стиля изображения.

Эффекты стиля изображения

Стандартное (CA) : Стандартное

Изображение выглядит ярким, резким и четким. Это универсальный стиль изображения, подходящий для большинства сюжетов.

Портрет (CA) : Смягчение оттенков кожи

Для получения красивых оттенков кожи. Изображение выглядит смягченным. Эффективен для съемки женских и детских портретов крупным планом. Данный стиль изображения выбирается автоматически, когда диск установки режима установлен в положение <👤>.

Изменяя параметр [Цветовой тон] (стр. 92), можно настроить оттенок кожи.

Пейзаж (CA) : Более яркие синие и зеленые тона

Обеспечивает яркие синие и зеленые цвета, а также очень резкие и четкие изображения. Эффективен для съемки выразительных пейзажей. Данный стиль изображения выбирается автоматически, когда диск установки режима установлен в положение <🏞️>.

 Выбор стиля изображения *

Натуральное

Этот стиль изображения предназначен для пользователей, предпочитающих выполнять обработку изображений на компьютере. Для получения изображения в естественных приглушенных тонах.

Точное

Этот стиль изображения предназначен для пользователей, предпочитающих выполнять обработку изображений на компьютере. Если объект фотографируется при цветовой температуре 5200K, производится колориметрическая настройка цвета в соответствии с цветом объекта. Изображение выглядит тусклым с приглушенными цветами.

Монохромное (CA): Монохромное изображение

Служит для создания черно-белых изображений.



Восстановление цветов черно-белых изображений возможно только для изображений **RAW**. Если вы вновь захотите снимать в цвете, не забудьте отменить установку **[Монохромное]**. Если выбрана установка **[Монохромное]**, в видеискателе появляется значок **<B/W>**.

Пользов. 1-3

Можно зарегистрировать один из базовых стилей, например **[Портрет]**, **[Пейзаж]**, файл стиля изображения и т.п., а также настроить его в соответствии со своими предпочтениями (стр. 91). Для любого пользовательского стиля изображения, который не был настроен, действуют те же настройки, что и для стиля изображения Стандартное.

4

Расширенные приемы съемки

Данная глава основана на сведениях предыдущей главы, но здесь описывается большее количество способов для творческой съемки.



- В первой части этой главы рассматривается использование режимов <Tv> <Av> <M> <A-DEP> на диске установки режима. Кроме режима <A-DEP>, все режимы съемки могут использоваться совместно с функциями, описанными в главе 3.
- Во второй части этой главы, начиная с раздела «Изменение режима замера экспозиции», приводится описание способов настройки экспозиции и стилей изображения. Все функции, рассмотренные в этой главе могут использоваться с режимом <P> (Программная AE), описанным в главе 3.

Об указателе главного диска управления

 1/125

 F8.0

 -2..1..0..1..2

Значок указателя <  >, который отображается наряду с выдержкой, значением диафрагмы или величиной компенсации экспозиции, означает, что для изменения соответствующей настройки можно использовать диск <  >.

TV: Съёмка динамичных сюжетов

При помощи режима <Tv> (Автоэкспозиция с приоритетом выдержки) на диске установки режима можно сделать четкие или размытые снимки динамичного сюжета.

* <Tv> означает «Значение времени».



Четкое изображение динамичного сюжета
(Короткая выдержка: 1/2000 с)



Эффект размытия, создающий ощущение движения
(Длительная выдержка: 1/30 с)



1 Поверните диск установки режима в положение <Tv>.

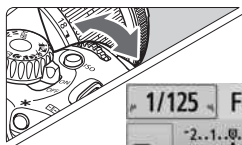

2 Установите требуемую выдержку.

- Рекомендации по установке выдержки см. в разделе «Рекомендации по съемке».
- Поворотом диска <Tv> вправо выдержка уменьшается, влево - увеличивается.



3 Сделайте снимок.

- После фокусировки и полного нажатия кнопки спуска затвора производится съемка при выбранном значении выдержки затвора.

Индикация выдержки

ЖК-дисплей отображает значение выдержки затвора в виде дроби. В видоискателе отображается только значение знаменателя. Кроме того, «0"5» означает 0,5 с, а «15"» означает 15 с.

Рекомендации по съемке

- Для четкой съемки динамичного сюжета или движущегося объекта.**
Используйте короткие выдержки, например, 1/4000 - 1/500 с.
- Для эффекта размытия при съемке ребенка или животного и создания ощущения быстрого движения.**
Используйте средние значения выдержки, например, 1/250 - 1/30 с. Следите за движущимся объектом в видоискателе и нажмите кнопку спуска затвора, чтобы сделать снимок. При использовании телеобъектива держите камеру неподвижно для предотвращения ее сотрясения.
- Размытие изображений реки или фонтана.**
Используйте длительную выдержку 1/15 с или больше. Во избежание сотрясения камеры установите камеру на штатив.
- Установите выдержку затвора таким образом, чтобы значение диафрагмы не мигало в видоискателе.**
При нажатии кнопки спуска затвора наполовину и изменении выдержки затвора при отображении значения диафрагмы, значение диафрагмы также изменится, для сохранения постоянной экспозиции (количество света, попадающего на датчик изображения). Значение диафрагмы будет мигать, указывая на невозможность получения стандартной экспозиции из-за того, что значение диафрагмы выходит за допустимые пределы. При слишком темной экспозиции будет мигать максимальное значение диафрагмы (самое низкое значение). В этом случае поверните диск  влево для увеличения выдержки или увеличьте значение чувствительности ISO.
При слишком светлой экспозиции будет мигать минимальное значение диафрагмы (самое высокое значение). В этом случае поверните диск  вправо для уменьшения выдержки или уменьшите значение чувствительности ISO.

Использование встроенной вспышки

Для получения правильной экспозиции при съемке со вспышкой мощность вспышки автоматически устанавливается (автоэкспозиция при съемке со вспышкой) в соответствии с автоматически установленной диафрагмой. Значение выдержки синхронизации вспышки может быть установлено в пределах от 1/200 - 30 с.

Av : Изменение глубины резкости

Для получения размытого фона или для создания четкого изображения ближних и удаленных объектов, поверните диск установки режима в положение <Av> (Автоэкспозиция с приоритетом диафрагмы) для настройки глубины резкости (диапазон приемлемой фокусировки).

* <Av> означает значение диафрагмы, т.е. размер отверстия диафрагмы внутри объектива.



Резкий передний и задний план
(при высоком значении
диафрагменного числа: f/32)



Размытый фон
(при низком значении
диафрагменного числа: f/5,6)



1 Поверните диск установки режима в положение <Av>.

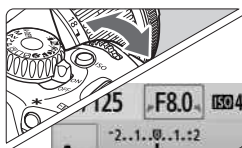

2 Установите требуемую диафрагму.

- Чем больше диафрагменное число, тем более четкими получаются изображения с большим значением глубины резкости.
- Поворотом диска вправо можно уменьшить значение диафрагмы, поворотом влево – увеличить.



3 Сделайте снимок.

- Сфокусируйтесь и полностью нажмите кнопку спуска затвора. Изображение будет снято с выбранным значением диафрагмы.

Индикация диафрагмы

Чем больше диафрагменное число, тем меньше диаметр отверстия диафрагмы. Отображаемые значения величины диафрагмы будут различаться в зависимости от объектива. Если на камере не установлен объектив, в качестве значения величины диафрагмы отображается «00».

Рекомендации по съемке

- **При использовании диафрагмы с высоким значением диафрагменного числа, имейте в виду, что при низкой освещенности может произойти дрожание фотоаппарата.** При высоких значениях диафрагменного числа используются большие выдержки. При низкой освещенности выдержка может составлять 30 секунд. В этом случае увеличьте чувствительность ISO, держите камеру неподвижно или используйте штатив.
- **Глубина резкости зависит не только от значения диафрагмы, но и от используемого объектива и расстояния до объекта съемки.** Для широкоугольных объективов характерна большая глубина резкости (диапазон приемлемой фокусировки перед и позади точки фокусировки), поэтому при их использовании для получения резкого изображения переднего и заднего фона нет необходимости устанавливать высокое значение диафрагмы. С другой стороны для телеобъектива характерна меньшая глубина резкости. И чем меньше расстояние до объекта, тем меньше глубина резкости. Чем больше расстояние до объекта, тем больше глубина резкости.
- **Задайте такое значение диафрагмы, чтобы в видоискателе не мигало значение выдержки затвора.** При нажатии кнопки спуска затвора наполовину и изменении значения диафрагмы при отображении выдержки затвора, значение выдержки затвора также изменится, для сохранения постоянной экспозиции (количество света, достигающего датчика изображения). Значение выдержки затвора будет мигать, указывая на невозможность получения стандартной экспозиции из-за того, что значение выдержки выходит за допустимые пределы. Если снимок получается слишком темным, мигает значение выдержки затвора «30"» (30 с). В этом случае поверните диск  влево для установки более низкого диафрагменного числа или увеличьте значение чувствительности ISO. Если снимок получается слишком ярким, мигает значение выдержки затвора «4000"» (1/4000 с). В этом случае поверните диск  вправо для установки более высокого значения диафрагменного числа или уменьшите значение чувствительности ISO.

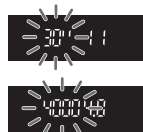

Av : Изменение глубины резкости

Использование встроенной вспышки

Для получения правильной экспозиции при съемке со вспышкой мощность вспышки будет автоматически установлена в соответствии с установленным значением диафрагмы (автоматическая установка экспозиции при съемке со вспышкой). Выдержка затвора устанавливается автоматически в диапазоне 1/200 - 30 с в соответствии с яркостью фотографируемого сюжета.

При низкой освещенности экспозиция главного объекта обеспечивается автоматической вспышкой, а экспозиция заднего плана обеспечивается более длительной выдержкой, устанавливаемой автоматически. Достигается правильная экспозиция, как объекта, так и заднего плана (автоматическая синхронизация вспышки при длительной выдержке). Для предотвращения сотрясения камеры держите ее неподвижно. Рекомендуется использовать штатив.

Если использовать длительную выдержку нежелательно, установите в меню [**☛**: Пользовател. функции (C.Fn)] для параметра [Выдержка синхр. вспышки в Av] значение [1: 1/200 - 1/60 с (авто)] или [2: 1/200 с (фиксированная)] (стр. 192).

Предварительный просмотр глубины резкости [☆]

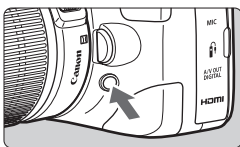

Нажав кнопку предварительного просмотра глубины резкости, можно привести диафрагму объектива в соответствие с текущей установкой. В видоискателе можно проверить глубину резкости (диапазон приемлемой фокусировки).

 Эффект глубины резкости ясно виден на изображении при съемке с использованием ЖКД-видоискателя, если изменить величину диафрагмы и нажать кнопку предварительного просмотра глубины резкости (стр. 112).

M: Ручная установка экспозиции

Можно установить ручную требуемую выдержку затвора и диафрагму. При использовании вспышки экспозиция при съемке со вспышкой устанавливается автоматически в соответствии с установленным значением диафрагмы. Значение выдержки синхронизации вспышки может быть установлено в диапазоне от 1/200 - 1/30 с или установлено вручную.

* <M> означает «Ручной».



1 Поверните диск установки режима в положение <M>.

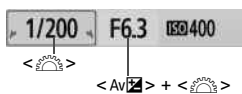

2 Установите выдержку и диафрагму.

- Для установки выдержки поворачивайте диск <☀>.
- Для установки значения диафрагмы, удерживайте нажатой кнопку <Av/☒> и поверните диск <☀>.

Указатель стандартной экспозиции



Метка величины экспозиции

3 Установите экспозицию и сделайте снимок.

- Индикатор величины экспозиции в видоискателе показывает значение экспозиции в пределах ± 2 ступеней от стандартной величины экспозиции по центру. При изменении выдержки затвора и диафрагмы метка величины экспозиции будет перемещаться. Можно выбрать величину экспозиции. Если установленное значение превышает ± 2 ступеней, с правой или левой стороны индикатора величины экспозиции отображается значок <◀> или <▶>.

Если для параметра [☒ Auto Lighting Optimizer/Автокоррекция яркости] (стр. 103) установлено значение отличное от [Запрещена], изображение может выглядеть ярким даже при установленной уменьшенной экспозиции.

M : Ручная установка экспозиции

Длительные ручные выдержки

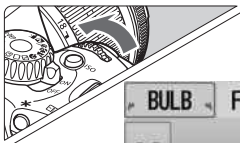

На шаге 2 на предыдущей странице поверните диск влево, и установите значение BULB. В режиме ручной длительной выдержки затвор остается открытым, пока кнопка спуска затвора удерживается нажатой. Этот режим можно использовать при съемке фейерверков и т.п. Истекшее время экспонирования отображается на ЖК-дисплее.

- Так как при ручной длительной выдержке изображение содержит больше шумов, чем обычно, оно может выглядеть немного зернистым.
- Данные шумы можно уменьшить, установив в меню [**☒ Пользовател. функции (C.Fn)**] для пункта [**Шумопод. при длит. выдержке**], значение [1: Авто] или [2: Вкл.] (стр. 193).

- При ручных длительных выдержках рекомендуется пользоваться штативом и дистанционным переключателем (стр. 204, 205).
- Съемку при ручных длительных выдержках можно производить также с помощью Пульты ДУ (продается отдельно, стр. 204). При нажатии кнопки передачи на Пульты ДУ ручная длительная выдержка начинается немедленно или через 2 с. Для прекращения ручной длительной выдержки нажмите кнопку еще раз.

A-DEP : Автоэкспозиция с контролем глубины резкости ■

Обеспечивается автоматическая одновременная фокусировка на близкие и удаленные объекты. Для обнаружения объекта используются все точки автофокусировки, и автоматически устанавливается значение диафрагмы, необходимое для получения требуемой глубины резкости.

* <A-DEP> обозначает автоматический контроль глубины резкости. В этом режиме автоматически устанавливается глубина резкости.



1 Поверните диск установки режима в положение <A-DEP>.



2 Сфокусируйтесь на объект.

- Наведите точки автофокусировки на объекты и наполовину нажмите кнопку спуска затвора (ⓘ4).
- Все объекты, охваченные мигающими красным светом точками автофокусировки, будут в фокусе.

3 Сделайте снимок.

? Часто задаваемые вопросы

- **Значение диафрагмы в видоискателе мигает.**
Величина экспозиции установлена правильно, но не может быть получено нужное значение глубины резкости. Используйте широкоугольный объектив или отойдите дальше от объекта.
- **Значение выдержки в видоискателе мигает.**
Если мигает значение выдержки «30"», это означает, что объект съемки слишком темный. Увеличьте чувствительность ISO. Если мигает значение выдержки «4000», это означает, что объект съемки слишком яркий. Уменьшите чувствительность ISO.
- **Использование длительной выдержки.**
Используйте штатив, чтобы зафиксировать фотоаппарат.
- **Необходимо использовать вспышку.**
Возможно использование вспышки, однако, результат будет таким же, как и при использовании режима <P> при съемке со вспышкой. Невозможно получить требуемую глубину резкости.

Изменение режима замера экспозиции ☆

Режим замера экспозиции оценивает яркость объекта чтобы определить правильную экспозицию. Обычно, рекомендуется использование оценочного замера.

1 Выберите пункт [Режим замера].

- На вкладке [☰] выберите пункт [Режим замера], затем нажмите кнопку <SET>.

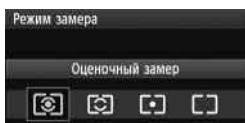

2 Задайте режим замера экспозиции.

- Клавишами <◀▶> выберите режим замера экспозиции, затем нажмите кнопку <SET>.

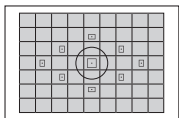

Оценочный замер

Этот способ замера экспозиции по всему изображению подходит для портретов и даже для объектов с задней подсветкой (в контровом свете). Камера автоматически устанавливает экспозицию в соответствии со сценой. Этот режим замера экспозиции автоматически устанавливается для режимов базовой зоны.

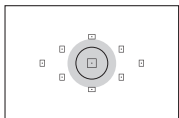

Частичный замер

Эффективен в тех случаях, когда из-за контрового света и т.п. фон значительно ярче объекта съемки. Серая зона на рисунке показывает, где выполняется замер яркости для получения стандартной экспозиции.

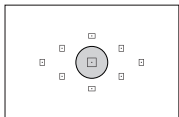

Точечный замер

Предназначен для замера экспозиции определенной части объекта или сюжета. Серая зона на рисунке слева показывает, где выполняется замер яркости для получения стандартной экспозиции. Режим замера экспозиции предназначен для опытных пользователей.

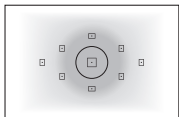

Центрально-взвешенный усредненный замер

Замер яркости производится относительно центра с последующим усреднением для всей сцены. Режим замера экспозиции предназначен для опытных пользователей.

Установка компенсации экспозиции ☆

Av Установка компенсации экспозиции

Если не удается получить правильную экспозицию (без вспышки) задайте компенсацию экспозиции. Данная функция может быть использована в режимах творческой зоны (кроме режима <M>). Хотя Вы можете установить компенсацию экспозиции ± 5 ступеней с шагом 1/3 ступени, индикатор компенсации экспозиции в видоискателе может отображать установки только до ± 2 ступеней. Если вы хотите установить компенсацию экспозиции свыше ± 2 ступеней, вы должны следовать инструкциям для [ Комп.эксп./АЕВ] на странице 89.

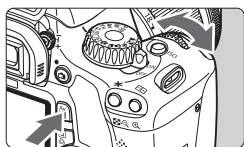

Увеличенная экспозиция для получения более яркого изображения





Темное изображение







Светлее с увеличенной экспозицией

Увеличение яркости изображения:

Удерживайте кнопку <Av> и поверните диск <> вправо (увеличенная экспозиция).

Уменьшение яркости изображения:

Удерживайте кнопку <Av> и поверните диск <> влево (уменьшенная экспозиция).

- ▶ Величина экспозиции отображается на ЖК-дисплее и в видоискателе, как показано на рисунке.
- После съемки, удерживайте кнопку <Av> и поверните диск <> для установки значения компенсации экспозиции на ноль.

 Если установленное значение превышает ± 2 ступеней, с правой или левой стороны индикатор величины экспозиции отображается значок <◀> или <▶>.

Установка компенсации экспозиции *

⚙️ Компенсация экспозиции при съемке со вспышкой *

Если не удается задать нужную экспозицию при съемке со вспышкой установите режим компенсации экспозиции при съемке со вспышкой. Для компенсации экспозиции можно задать до ± 2 ступеней с шагом 1/3 ступени.

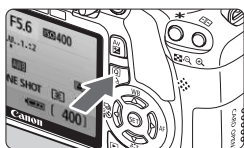
**1 Вызовите отображение экрана быстрого выбора.**

- Когда отображены настройки съемки, нажмите кнопку $\langle \text{Q} \rangle$ (стр. 38).
- ▶ Активируется экран быстрого выбора (⊗10).

**2 Выберите вкладку [⚙️].**

- Клавишами $\langle \blacktriangleleft \blacktriangleright \rangle$ выберите пункт [⚙️*].
- ▶ [Компенс. экспозиции вспыш.] будет отображено внизу.

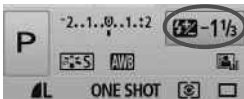
**3 Установите значение компенсации экспозиции вспышки.**

- Для увеличения яркости экспозиции при съемке со вспышкой поверните диск $\langle \text{⦿} \rangle$ вправо (увеличенная экспозиция). Чтобы сделать темнее, поверните диск $\langle \text{⦿} \rangle$ влево (уменьшенная экспозиция).

▶ При нажатии кнопки спуска затвора наполовину в видоискателе появится $\langle \text{⚙️} \rangle$.

- **Произведя съемку, повторите шаги 1-3, чтобы вернуть величину компенсации экспозиции при съемке со вспышкой к нулевому значению.**

⚠️ Если в [⚙️ Auto Lighting Optimizer/Автокоррекция яркости] (стр. 103) установлено значение отличное от [Запрещена], изображение может выглядеть ярким даже при установленной уменьшенной компенсации экспозиции или компенсации экспозиции вспышки.



- Величину компенсации экспозиции при съемке со вспышкой можно задать или отменить также с помощью опции [Настройки встроенной вспышки] в меню [⚙️ Управление вспышкой]. Выберите пункт [Комп.эксп.всп.] (стр. 149).
- Величину компенсации экспозиции можно также задать в меню [⚙️ Комп.эксп./АЕВ] (стр. 89).

MENU Автоматический брекетинг по экспозиции ☆

Данная функция позволяет улучшить использование функции компенсации экспозиции, автоматически изменяя экспозицию для трех последовательных кадров (± 2 ступени с шагом $1/3$ ступени), как показано ниже. Можно выбрать лучшую экспозицию. Эта функция называется АЕВ (Автоматический брекетинг по экспозиции).



Стандартная
экспозиция



Темное изображение
(уменьшенная экспозиция)



Светлое изображение
(увеличенная экспозиция)

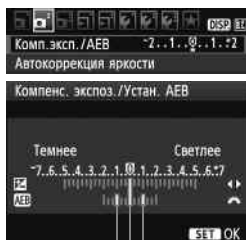

Величина АЕВ

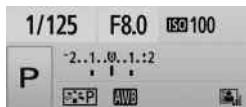

1 Выберите пункт [Комп. эксп./АЕВ].

- На вкладке [☑] выберите пункт [Комп. эксп./АЕВ], затем нажмите кнопку <SET>.

2 Установите величину автоматического брекетинга экспозиции (АЕВ).

- Дискон <☀> установите величину автоматического брекетинга экспозиции (АЕВ).
- Клавишами <◀▶> установите величину компенсации экспозиции. Если автоматический брекетинг экспозиции (АЕВ) используется в сочетании с компенсацией экспозиции, для функции автоматического брекетинга экспозиции (АЕВ) применяется среднее значение величины компенсации экспозиции.
- Для этого нажмите <SET>.
- При нажатии кнопки спуска затвора наполовину, величина АЕВ будет отображаться на ЖК-дисплее.

3 Произведите съемку.

- Сфокусируйтесь и полностью нажмите кнопку спуска затвора. Три кадра в режиме брекетинга снимаются в следующей последовательности: стандартная экспозиция, уменьшенная экспозиция и увеличенная экспозиция.

MENU Автоматический брекетинг по экспозиции *

Отмена режима автоматического брекетинга экспозиции (АЕВ)

- Для отключения отображения величины автоматического брекетинга экспозиции (АЕВ) выполните шаги 1 и 2.
- Установка АЕВ автоматически отменяется, если переключатель питания переводится в положение <OFF>, завершается перезарядка вспышки и т.п.

Рекомендации по съемке

- **Использование АЕВ при серийной съемке.**
При использовании <C> серийной съемки (стр. 70) и полном нажатии кнопки спуска затвора, три кадра в режиме брекетинга снимаются в следующей последовательности: стандартная экспозиция, уменьшенная экспозиция и увеличенная экспозиция.
- **Использование АЕВ в режиме <C> покадровой съемки.**
Для получения трех кадров с использованием брекетинга необходимо три раза нажать кнопку спуска затвора. Три кадра в режиме брекетинга будут экспонированы в следующей последовательности: стандартная экспозиция, уменьшенная экспозиция и увеличенная экспозиция.
- **Использование АЕВ совместно с компенсацией экспозиции.**
Для функции АЕВ применяется среднее значение величины компенсации экспозиции.
- **Использование АЕВ совместно с автоспуском или беспроводным дистанционным управлением.**
При использовании автоспуска или беспроводного дистанционного управления (<C> или <C2>) можно снять три последовательных кадра. Если установлено <C> количество кадров в одной серии, количество кадров при серийной съемке будет в три раза больше установленного (стр. 57).
- В режиме автоматического брекетинга экспозиции (АЕВ) нельзя использовать ни вспышку, ни ручные длительные выдержки.
- Если в меню [C: Auto Lighting Optimizer/Автокоррекция яркости] (стр. 103) задано любое значение, кроме [Запрещена], эффект функции АЕВ может быть минимальным.

Настройка стиля изображения

Стиль изображения можно настроить, изменив индивидуальные параметры, такие как [Резкость] и [Контрастность]. Для проверки получаемых эффектов сделайте пробные снимки. Порядок настройки стиля [Монохромное] см. на стр. 93.

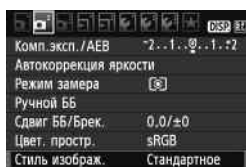

1 Выберите пункт [Стиль изображ.].

- На вкладке [C] выберите пункт [Стиль изображ.], затем нажмите кнопку <SET>.
- ▶ Появится экран выбора стиля изображения.

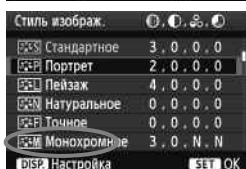

2 Выберите стиль изображения.

- Выберите стиль изображения, затем нажмите кнопку <DISP.>.
- ▶ Появляется экран Настройка.

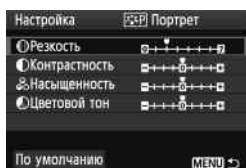

3 Выберите параметр.

- ▶ Выберите параметр, например [Резкость], затем нажмите кнопку <SET>.



4 Задайте значение параметра.

- Клавишами <◀▶> установите нужное значение параметра, затем нажмите кнопку <SET>.
- Для сохранения настроенных параметров нажмите кнопку <MENU>. Снова отображается экран выбора стиля изображения.
- ▶ Все значения, отличающиеся от значений по умолчанию, отображаются синим цветом.

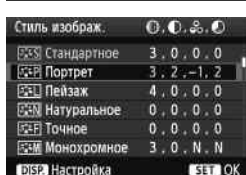

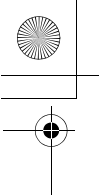
 Настройка стиля изображения*

Значения параметров и их влияние

1 Резкость

Регулирует резкость изображения.

Для уменьшения резкости сместите значение в сторону **0**. Чем ближе значение к **0**, тем мягче выглядит изображение.

Для увеличения резкости сместите значение в сторону **7**. Чем ближе значение к **7**, тем резче выглядит изображение.

2 Контрастность

Регулирует контрастность изображения и яркость цветов.

Для уменьшения контрастности сместите значение в сторону с минусом. Чем ближе значение к **-**, тем менее четким выглядит изображение.

Для увеличения контрастности сместите значение в сторону плюса. Чем ближе значение к **+**, тем более четким выглядит изображение.

3 Насыщенность

Можно настроить насыщенность цветов изображения.

Для уменьшения насыщенности цветов сместите значение в сторону минуса.

Чем ближе значение к **-**, тем более разбавленными будут выглядеть цвета.

Для увеличения насыщенности цветов сместите значение в сторону с плюсом. Чем ближе значение к **+**, тем более глубокими будут выглядеть цвета.

4 Цветовой тон

Для настройки телесных цветов.

Перемещайте ползунок в сторону с минусом для получения более красных телесных оттенков. Чем ближе значение к **-**, тем более красными выглядят телесные оттенки.

Для получения менее красных телесных оттенков, перемещайте ползунок в сторону с плюсом. Чем ближе значение к **+**, тем более желтыми выглядят телесные оттенки.



- Выбрав на шаге 3 пункт **[По умолчанию]**, можно восстановить для параметров соответствующего стиля изображения значения по умолчанию.
- Приведенные выше настройки не применяются к стилям изображения, используемым в режиме **<CA>** (Творческий автоматический).

 Настройка стиля изображения*

Настройка стиля «Монохромное»

Для стиля «Монохромное» помимо параметров **[Резкость]** и **[Контрастность]**, описанных на предыдущей странице, можно настраивать параметры **[Эффект фильтра]** и **[Тонирование]**.

Эффект фильтра

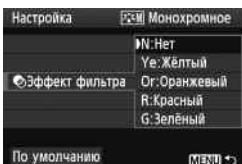

Применяя к монохромному изображению эффект фильтра, можно дополнительно выделить на изображении белые облака или зеленые деревья.

Фильтр	Пример эффекта
N: Нет	Обычное черно-белое изображение без эффекта фильтра.
Ye: Жёлтый	Голубое небо выглядит более естественным, а белые облака – более воздушными.
Og: Оранжевый	Синее небо выглядит немного более темным. Закат выглядит более ярким.
R: Красный	Синее небо выглядит темным. Осенние листья выглядят более четкими и яркими.
G: Зелёный	Цвет кожи и губ будет превосходным. Зеленая листва выглядит более четкой и яркой.

 С увеличением настройки **[Контрастность]** эффект фильтра становится более выраженным.

Тонирование

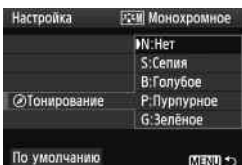

Применяя эффект тонирования, можно создать монохромное изображение соответствующего цвета. Такая обработка сделает изображение более эффектным.

Предусмотрены следующие значения: **[N:Нет]** **[S:Сепия]** **[B:Голубое]** **[P:Пурпурное]** **[G:Зелёное]**.

Регистрация стиля изображения ☆

Можно выбрать базовый стиль изображения, например [Портрет] или [Пейзаж], настроить его параметры в соответствии с вашими потребностями и зарегистрировать в качестве стиля [Пользов. 1], [Пользов. 2] или [Пользов. 3].

Можно создать стили изображения с другими значениями таких параметров, как резкость и контрастность. С помощью прилагаемого программного обеспечения можно также настраивать параметры стиля изображения, зарегистрированного в камере.

1 Выберите пункт [Стиль изображ.].

- На вкладке [M:] выберите пункт [Стиль изображ.], затем нажмите кнопку <SET>.
- ▶ Появится экран выбора стиля изображения.

2 Выберите [Пользов.].

- Выберите [Пользов. *], затем нажмите кнопку <DISP.>.
- ▶ Появляется экран Настройка.

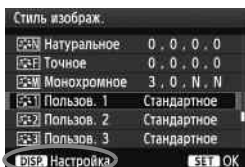

3 Нажмите кнопку <SET>.

- При выбранном пункте [Стиль изображ.] нажмите кнопку <SET>.

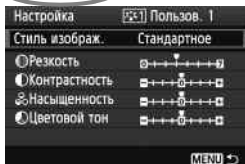

4 Выберите базовый стиль изображения.

- Клавишами <▲▼> выберите базовый стиль изображения, затем нажмите кнопку <SET>.
- Для того, чтобы выполнить настройку параметров стиля изображения, зарегистрированного в камере, с помощью прилагаемого программного обеспечения, выберите стиль изображения здесь.

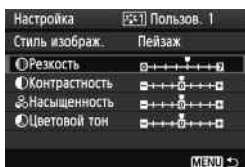
 Регистрация стиля изображения*

5 Выберите параметр.

- Выберите параметр, например **[Резкость]**, затем нажмите кнопку **<GET>**.

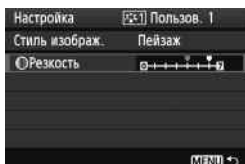

6 Задайте значение параметра.

- Клавишами **<◀▶>** установите нужное значение параметра, затем нажмите кнопку **<GET>**. Подробную информацию см. в разделах «Настройка стиля изображения» на стр. 91-93.

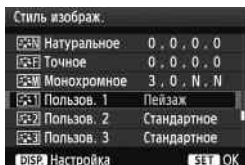

- Для регистрации нового стиля изображения нажмите кнопку **<MENU>**. Снова отображается экран выбора стиля изображения.
- ▶ Базовый стиль изображения отображается справа от пункта **[Пользов. *]**.
- ▶ Название стиля изображения с измененными значениями параметров (со значениями, отличными от значений по умолчанию), зарегистрированное для пункта **[Пользов. *]**, отображается синим цветом.

- Если для варианта **[Пользов. *]** уже зарегистрирован стиль изображения, то при изменении базового стиля изображения на шаге 4 зарегистрированные данные стиля изображения обнуляются.
- При выполнении команды **[Сброс всех настроек камеры]** (стр. 144), все **[Пользов. *]** настройки возвращаются к значениям по умолчанию.

 Для съемки с зарегистрированным стилем изображения выберите в соответствии с указаниями шага 2 на стр. 75 пункт **[Пользов. *]** и затем произведите съемку.

MENU Установка цветового пространства ☆

Цветовое пространство означает диапазон воспроизводимых цветов. В этом фотоаппарате для снятых изображений можно установить цветовое пространство sRGB или Adobe RGB. Для обычной съемки рекомендуется устанавливать пространство sRGB. В режимах базовой зоны автоматически устанавливается пространство sRGB.

1 Выберите [Цвет. простр.].

- На вкладке [C] выберите пункт [Цвет. простр.], затем нажмите кнопку <GET>.

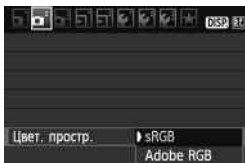

2 Задайте требуемое цветовое пространство.

- Выберите [sRGB] или [Adobe RGB], затем нажмите кнопку <GET>.

Что такое Adobe RGB

Это цветовое пространство в основном используется для коммерческой печати и других производственных целей. Не рекомендуется использовать эту установку, если вы не знакомы с обработкой изображений, пространством Adobe RGB и правилами Design rule for Camera File System 2.0 (Exif 2.21).

На персональных компьютерах с профилем sRGB и принтерах, не поддерживающих стандарт Design rule for Camera File System 2.0 (Exif 2.21), изображение будет выглядеть очень блеклым. Поэтому необходима последующая программная обработка изображений.



- Если при съемке изображения задано цветовое пространство Adobe RGB, имя файла начинается с «_MG_» (первый символ – символ подчеркивания).
- Профиль ICC не добавляется. См. описание профиля ICC в инструкции по эксплуатации программного обеспечения на компакт-диске.

✳ Фиксация автоэкспозиции [☆]

Фиксацию автоэкспозиции следует использовать, если область фокусировки должна отличаться от области экспомера или если требуется снять несколько кадров с одинаковой экспозицией. Для фиксации автоэкспозиции нажмите кнопку <✳>, затем измените композицию кадра и произведите съемку. Это называется фиксацией автоэкспозиции. Данный прием удобен при съемке объектов с задней подсветкой.

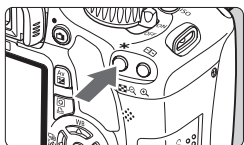

1 Сфокусируйтесь на объект.

- Нажмите кнопку спуска затвора наполовину.
- ▶ Отображается установка экспозиции.

2 Нажмите кнопку <✳>. (☺4)

- ▶ В видоискателе загорается значок <✳>, указывая на то, что значение экспозиции зафиксировано (фиксация экспозиции).
- При каждом нажатии кнопки <✳> фиксируется текущее значение автоматической установки экспозиции.



3 Измените композицию кадра и сделайте снимок.

- Если требуется сохранить фиксацию автоэкспозиции для съемки нескольких кадров, удерживайте нажатой кнопку <✳> и нажмите кнопку спуска затвора для съемки другого кадра.



Работа функции фиксации автоэкспозиции

Режим замера (стр. 86)	Способ выбора точки автофокусировки (стр. 68)	
	Автоматический выбор	Ручной выбор
*	Фиксация автоэкспозиции применяется в точке автофокусировки, в которой обеспечена наводка на резкость.	Фиксация автоэкспозиции применяется в выбранной точке автофокусировки.
	Фиксация автоэкспозиции применяется в центральной точке автофокусировки.	

* Когда переключатель режима фокусировки на объективе установлен в положение <MF>, фиксация автоэкспозиции производится в центральной точке автофокусировки.

✱ Фиксация экспозиции при съемке со вспышкой ☆

Фиксация экспозиции при съемке со вспышкой фиксирует значение величины компенсации экспозиции на нужной области вокруг объекта. Эту функцию можно использовать также со вспышкой Canon Speedlite серии EX. * FE означает экспозицию при съемке со вспышкой.

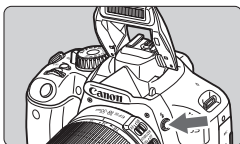

Круг точечного замера

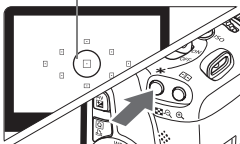

1 Нажмите кнопку <⚡>, чтобы поднять встроенную вспышку.

- Нажмите наполовину кнопку спуска затвора и посмотрите в видоискатель – должен загореться значок <⚡>.

2 Сфокусируйтесь на объекте.

3 Нажмите кнопку <✱>. (Ⓜ16)

- Наведите круг точечного замера на объект, затем нажмите кнопку <✱>.
 - ▶ Вспышка срабатывает в предварительном режиме, а требуемая мощность вспышки рассчитывается и сохраняется в памяти.
 - ▶ В видоискателе на мгновение отображается значок «FEL» и загорается индикатор <⚡*>.
- При каждом нажатии кнопки <✱> срабатывает предварительная вспышка, а требуемая мощность вспышки рассчитывается и сохраняется в памяти.

4 Сделайте снимок.

- Выберите композицию кадра и полностью нажмите кнопку спуска затвора.
- ▶ При съемке срабатывает вспышка.

⚠ Если объект расположен слишком далеко и не попадает в эффективную зону действия вспышки, мигает символ <⚡>. Подойдите ближе к фотографируемому объекту и повторно выполните шаги 2-4.

WB: Установка баланса белого ☆

Баланс белого (ББ) обеспечивает белый цвет белым областям. Обычно настройка <AWB> (Авто) обеспечивает правильный баланс белого. Если при настройке <AWB> не удастся получить естественные цвета, можно выбрать баланс белого в соответствии с источником света или настроить его вручную, произведя съемку белого объекта. В режимах базовой зоны настройка <AWB> устанавливается автоматически.

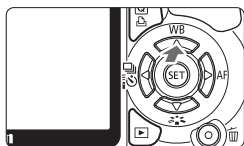

1 Нажмите кнопку <▲ WB>.

► Появится экран [Баланс белого].

2 Выберите баланс белого.

- Для выбора баланса белого нажмите клавишу <◀▶>, затем нажмите кнопку <SET>.
- «Прибл. ****K» (K: градусы Кельвина), отображаемая для выбранного баланса белого <☀> <🏠> <☁> <☀> <☀>, означает соответствующую цветовую температуру.



📷 Ручной баланс белого

Ручной баланс белого позволяет вручную выбрать баланс белого для конкретного источника освещения с большей точностью. Выполняйте эту процедуру при том источнике света, который будет использоваться при съемке.

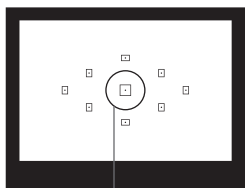

Круг точечного замера

1 Сфотографируйте белый объект.

- Плоский белый объект должен заполнять круг частичного замера.
- Сфокусируйтесь вручную и установите для белого объекта стандартную экспозицию.
- Можно установить любой баланс белого.

WB: Установка баланса белого*

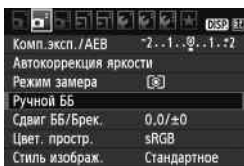

2 Выберите пункт [Ручной ББ].

- На вкладке [WB] выберите пункт [Ручной ББ], затем нажмите кнопку <SET>.
- ▶ Появляется экран выбора ручного баланса белого.



3 Импортируйте данные баланса белого.

- Выберите изображение, снятое на шаге 1, затем нажмите кнопку <SET>.
- ▶ В открывшемся диалоговом окне выберите [OK] – выполняется импорт данных.
- При повторном появлении меню для выхода из него нажмите кнопку <MENU>.

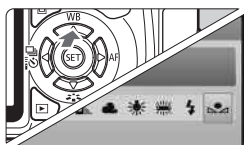

4 Выберите ручной баланс белого.

- Нажмите кнопку <▲ WB>.
- Клавишами <◀▶> выберите <WB>, затем нажмите <SET>.

- При большом отличии экспозиции, полученной на шаге 1, правильный баланс белого может не получиться.
- Если изображение было снято при установленном стиле изображения [Монохромное] (стр. 76), его нельзя будет выбрать на шаге 3.

- В отличие от белого объекта, 18-процентная серая карточка (имеется в продаже) может обеспечить более точный баланс белого.
- Ручной баланс белого, зарегистрированный с помощью прилагаемого программного обеспечения, регистрируется в пункте <WB>. При выполнении шага 3 данные, зарегистрированные для персонального баланса белого, стираются.

WB \pm Коррекция баланса белого [☆]

Можно скорректировать установленный баланс белого. Эта коррекция будет иметь тот же эффект, что и использование имеющихся в продаже фильтров преобразования цветовой температуры или фильтров цветокомпенсации. Коррекция каждого цвета предусматривает его установку на один из девяти уровней. Эта настройка предназначена для опытных пользователей, знакомых с использованием цветных компенсационных и конверсионных светофильтров.

Коррекция баланса белого

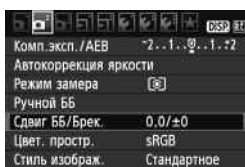

1 Выберите пункт [Сдвиг ББ/Брек.].

- На вкладке [WB] выберите пункт [Сдвиг ББ/Брек.], затем нажмите кнопку <SET>.
- ▶ Появится экран коррекции баланса белого/ББ-Брекет.

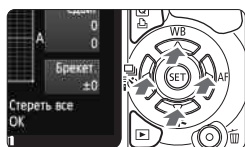

2 Установите коррекцию баланса белого.

- Клавишами <←> переместите метку «■» в требуемое положение.
- В означает синий цвет, А - янтарный, М - пурпурный, а G - зеленый. Цвет будет откорректирован в соответствующем направлении.
- В правом верхнем углу индикатор «Сдвиг» показывает направление сдвига цветовой температуры и величину коррекции.
- При нажатии кнопки <DISP.> все настройки [Сдвиг ББ/Брек.] отменяются.
- Нажмите кнопку <SET>, чтобы выйти из режима настройки и вернуться в меню.

Пример настройки: A2, G1

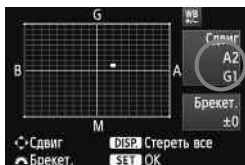

- При включенной коррекции баланса белого на ЖК-дисплее и в видеоискателе отображается символ <WB>.
- Один уровень коррекции синего/янтарного цветов эквивалентен 5 Майредам фильтра преобразования цветовой температуры (Майред: единица измерения, обозначающая плотность фильтра преобразования цветовой температуры).

WB Коррекция баланса белого*

Автоматическая вилка баланса белого

Сделав только один снимок, можно одновременно записать три изображения с различным цветовым балансом. На основе цветовой температуры текущего баланса белого производится съемка с вилкой в направлении синий/янтарный или пурпурный/зеленый. Это называется вилкой баланса белого (ББ-Брекет.). Вилка баланса белого возможна до ± 3 ступеней с шагом одна ступень.

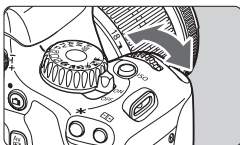
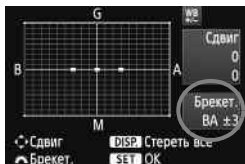
Сдвиг В/А, ± 3 уровня

Установите величину вилки баланса белого.

- Если на шаге 2 для коррекции баланса белого повернуть диск , метка «■» на экране преобразуется в метку «■■■» (3 точки). Поворот диска вправо устанавливает вилку В/А, а поворот влево устанавливает вилку М/Г.
- ▶ Справа в поле «Брекет.» отображаются направление вилки и величина коррекции.
- При нажатии кнопки <DISP.> все настройки [Сдвиг ББ/Брек.] отменяются.
- Нажмите кнопку <SET>, чтобы выйти из режима настройки и вернуться в меню.

Последовательность брекетинга

Вилка для этих изображений организована в следующей последовательности: 1. Стандартный баланс белого, 2. сдвиг в сторону синего (В), 3. сдвиг в сторону янтарного (А) или 1. стандартный баланс белого, 2. сдвиг в сторону пурпурного (М), 3. сдвиг в сторону зеленого (G).

⚠ В режиме вилки баланса белого уменьшается максимальное количество кадров при серийной съемке, а количество оставшихся кадров уменьшается до 1/3 от обычного количества.

- Так как для каждого кадра записываются три изображения, запись кадра на карту занимает больше времени.
- «Брекет.» означает вилку (брекетинг).

MENU Auto Lighting Optimizer (Автокоррекция яркости) ☆

Если изображения получаются темным, или контрастность изображения низкая, контрастность и яркость изображения можно исправить автоматически. Для изображений JPEG коррекция выполняется в момент съемки изображения. Для изображений RAW коррекцию можно выполнить с помощью программы Digital Photo Professional (входит в комплект поставки). Настройка по умолчанию – [Стандартная].

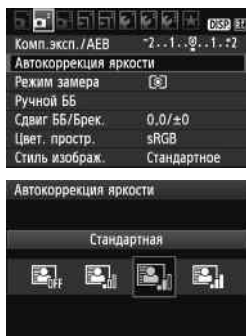

1 Выберите [Auto Lighting Optimizer/ Автокоррекция яркости].

- На вкладке [☑] выберите пункт [Auto Lighting Optimizer/ Автокоррекция яркости], затем нажмите кнопку <SET>.

2 Задайте настройку коррекции.

- Используйте клавиши <◀▶>, чтобы выбрать нужную настройку и затем нажмите <SET>.

3 Сделайте снимок.

- При необходимости изображение записывается со скорректированной яркостью и контрастностью.



Пример изображения до и после коррекции яркости

- В зависимости от условий съемки, возможно увеличение шумов.
- Если установлено любое другое значение, кроме [Запрещена], и используется функция компенсации экспозиции, компенсации экспозиции вспышки или ручная установка экспозиции для уменьшения экспозиции, изображение все равно может получиться светлым. Чтобы уменьшить экспозицию и получить более темное изображение, сначала установите для этого параметра значение [Запрещена].

В режимах базовой зоны автоматически устанавливается значение [Стандартная].

MENU Коррекция периферийной освещенности объектива

В зависимости от характеристик объектива четыре угла снимка могут выглядеть более темными. Это называется снижением или падением освещенности на периферии поля изображения объектива. Для изображений JPEG коррекция выполняется в момент съемки изображения. Для изображений RAW коррекцию можно выполнить с помощью программы Digital Photo Professional (входит в комплект поставки).
Настройка по умолчанию – **[Включена]**.

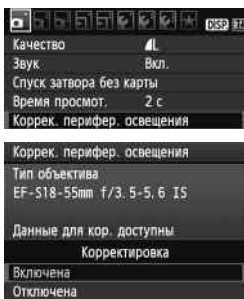

1 Выберите пункт **[Коррек. перифер. освещения]**.

- На вкладке **[M]** выберите пункт **[Коррек. перифер. освещения]**, затем нажмите кнопку **[SET]**.

2 Задайте настройку коррекции.

- Убедитесь в том, что на экране для установленного объектива отображается сообщение **[Данные для кор. доступны]**.
- Если отображается сообщение **[Данные для кор. не доступны]** см. раздел «О данных для коррекции для объектива» на следующей странице.
- Клавишами **<▲▼>** выберите пункт **[Включена]**, затем нажмите кнопку **[SET]**.

3 Сделайте снимок.

- Записывается изображение со скорректированной периферийной освещенностью.



Коррекция включена



Коррекция отключена

О данных для коррекции для объектива

Камера уже содержит данные для коррекции периферийной освещенности приблизительно для 25 объективов. Если на шаге 2 выбрать пункт **[Включена]**, коррекция периферийной освещенности применяется автоматически для любого объектива, данные для коррекции по которому были зарегистрированы в камере.

С помощью программы EOS Utility (входит в комплект поставки) можно проверить, по каким объективам в камере зарегистрированы данные для коррекции. Кроме того, можно зарегистрировать данные для коррекции для незарегистрированных объективов. Подробности смотрите в Инструкции по эксплуатации программного обеспечения на диске для EOS Utility.



- Для уже записанных изображений JPEG применить коррекцию периферийной освещенности объектива невозможно.
- В зависимости от условий съемки на периферии изображения могут появляться шумы.
- При использовании объектива другого производителя (не Canon), рекомендуется устанавливать величину коррекции на **[Отключена]**, даже если отображается **[Данные для кор. доступны]**.



- Коррекция периферийной освещенности объектива применяется даже в том случае, если установлен экстендер.
- Если данные для коррекции, относящиеся к установленному объективу не зарегистрированы в камере, результат будет тот же, что и при задании для коррекции значения **[Отключена]**.
- Применяемая величина коррекции немного ниже максимальной величины коррекции, которую можно задать с помощью программы Digital Photo Professional (входит в комплект поставки).
- Если для данного объектива нет информации о расстоянии съемки, величина коррекции уменьшается.
- Чем выше чувствительность ISO, тем меньше величина коррекции.

Предотвращение сотрясения камеры ☆

Механическое дрожание фотоаппарата, вызванное работой зеркала, может смазать изображения, полученные с помощью супертелеобъектива или объектива для съемки крупным планом (макросъемки). В этом случае используется блокировка зеркала в верхнем положении.

Блокировка зеркала включается при выборе в меню [☛: Пользовател. функции (С.Fn)] параметра [Блокировка зеркала] и задании для него значения [1: Разрешена] (стр. 195).

1 Сфокусируйтесь на объект, полностью нажмите кнопку спуска затвора.

- ▶ Зеркало поднимается в верхнее положение.

2 Еще раз полностью нажмите кнопку спуска затвора.

- ▶ Снимок сделан, и зеркало возвращается в исходное положение.

💡 Рекомендации по съемке

- **Использование блокировки зеркала с автоспуском <☺₂> .**
При полном нажатии кнопки спуска затвора зеркало блокируется в верхнем положении и изображение снимается 2 с спустя.
- **Съемка с дистанционным управлением.**
Поскольку при съемке фотограф не прикасается к камере, использование дистанционного управления совместно с блокировкой зеркала может еще в большей степени предотвратить сотрясение камеры. При использовании пульта ДУ RC-6, установленного на 2-х секундную задержку, нажатие кнопки передачи вызывает блокировку зеркала, и снимок будет сделан 2 сек. спустя.
- Не направляйте камеру на солнце. Тепло солнечных лучей может повредить внутренние детали камеры.
- При одновременном использовании автоспуска и блокировки зеркала с ручной длительной выдержкой, удерживайте кнопку спуска затвора полностью нажатой (время задержки автоспуска + время ручной длительной выдержки). Если отпустить кнопку спуска затвора во время обратного отсчета автоспуска, будет слышен звук срабатывания затвора, но снимок сделан не будет.
- Даже если установлен режим <☐> (серийная съемка) используется покадровая съемка.
- Если с момента блокировки зеркала проходит 30 сек., то он возвращается в нижнее положение автоматически. Повторное полное нажатие кнопки спуска затвора снова блокирует зеркало в верхнем положении.

5

Съемка с использованием ЖКД-видоискателя

Можно фотографировать, просматривая изображение на ЖК-дисплее камеры. Этот режим называется «Съемка с использованием ЖКД-видоискателя».

Съемка с использованием ЖКД-видоискателя подходит для фотографирования неподвижных объектов.

Если держать камеру в руках и производить съемку, просматривая изображение на ЖК-дисплее, изображения могут получаться смазанными из-за сотрясения камеры. Рекомендуется использовать штатив.

О дистанционной съемке с использованием ЖКД-видоискателя

Установив на компьютер программу EOS Utility (входит в комплект поставки), можно подсоединить камеру к компьютеру и производить дистанционную съемку, просматривая изображение на экране компьютера. Подробные сведения см. в инструкции по работе с программным обеспечением на компакт-диске.

Съемка с использованием ЖКД-видоискателя

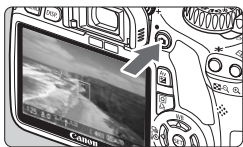

1 Выведите изображение на ЖКД-видоискатель.

- Нажмите кнопку .
- ▶ На ЖК-дисплее появится снимаемое изображение.
- Изображение на ЖКД-видоискателе довольно точно отражает уровень яркости фактически снимаемого изображения.
- Охват изображения составляет приблизительно 100%.



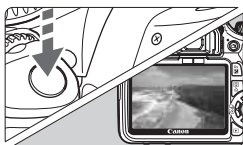

2 Сфокусируйтесь на объект.

- Перед съемкой выполните автоматическую или ручную фокусировку (стр. 113-120).
- При нажатии кнопки спуска затвора наполовину камера выполнит фокусировку в текущем режиме автофокусировки.





3 Сделайте снимок.

- Полностью нажмите кнопку спуска затвора.
- ▶ Производится съемка, и снятое изображение отображается на ЖК-дисплее.
- ▶ После завершения просмотра изображения камера автоматически возвращается к режиму съемки с использованием ЖКД-видоискателя.
- Для завершения съемки с использованием ЖКД-видоискателя нажмите кнопку .

 Съемка с использованием ЖКД-видоискателя

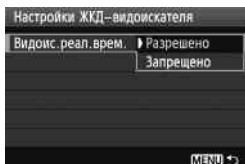
Активация режима съемки с использованием ЖКД-видоискателя



В пункте [ **Настройки ЖКД-видоискателя**] задайте для параметра [**Видоис.реал.врем.**] значение [**Разрешено**].

Запас заряда аккумулятора при съемке с использованием ЖКД-видоискателя [Прибл. количество кадров]

Температура	Условия съемки	
	Без вспышки	Вспышка используется в 50% случаев
23°C	200	180
0°C	170	150

- Приведенные выше цифры рассчитаны для работы с полностью заряженным аккумулятором LP-E8 по стандартам тестирования CIPA (Camera & Imaging Products Association, Ассоциация производителей камер и устройств обработки изображения).
- Непрерывно производить съемку с использованием ЖКД-видоискателя при 23°C (с полностью заряженным аккумулятором LP-E8) можно в течение приблизительно 1 час 30 мин.

- Во время съемки с использованием ЖКД-видоискателя не направляйте объектив на солнце. Тепло солнечных лучей может повредить внутренние детали камеры.
- **Предупреждения, касающиеся съемки с использованием ЖКД-видоискателя, приведены на стр. 121-122.**

 При использовании вспышки слышен звук двойного срабатывания затвора, однако выполняется съемка только одного кадра.

📷 Съемка с использованием ЖКД-видоискателя

Об отображении информации

- При каждом нажатии кнопки <DISP.> изменяется отображаемая информация.



- Если значок <ExpSim> отображается белым цветом, это означает, что яркость снимаемого изображения на ЖКД-видоискателе близка к тому, как будет выглядеть снятый кадр.
- Мигание значка <ExpSim> означает, что изображение в режиме съемки с использованием ЖКД-видоискателя не может быть отображено с подходящей яркостью из-за слишком низкой или высокой освещенности. Однако фактически записанное изображение будет отражать установленную экспозицию.
- Следует учесть, что при использовании вспышки или длительной ручной выдержки значок <ExpSim> и гистограмма недоступны. При низкой или высокой освещенности гистограмма может отображаться неправильно.

Настройки функций съемки

Здесь приводится описание настроек функций, специфических для съемки с использованием ЖКД-видоискателя.

Q Быстрая настройка

Когда снимаемое изображение отображается на ЖК-дисплее, нажав кнопку <Q> можно установить качество записываемого изображения, режим перевода кадров и режим автофокусировки. В режимах творческой зоны, вы также можете настроить баланс белого, стиль изображения и Auto Lighting Optimizer (Автокоррекция яркости).

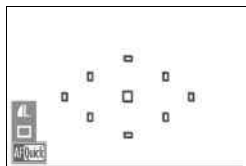

1 Нажмите кнопку <Q>.

- ▶ Функция, которую можно установить, выделена синим цветом.
- Если выбран значок <AFQuick>, отображаются также точки автофокусировки.

2 Выберите функцию и установите ее.

- Клавишами <⬅➡> выберите функцию, которую требуется установить.
- ▶ Настройка выбранной функции отображается внизу.
- Для изменения настройки поверните диск <⌂>.

Настройки функций съемки

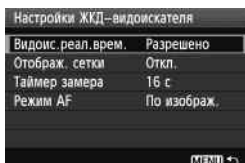
MENU Настройки функций меню

Ниже описаны параметры меню [Настройки ЖКД-видеоискателя] на вкладке [☺].

Параметры, которые можно установить в этом меню, применяются только при съемке с использованием ЖКД-видеоискателя. Данные параметры не применяются при съемке с помощью видеоискателя.

- **Отображ. сетки**
Установив значение [Сетка 1 \equiv] или [Сетка 2 \equiv], можно вызвать отображение сетки.
- **Таймер замера**
Можно изменить время отображения установки экспозиции (время фиксации автоэкспозиции).
- **Режим AF**
Можно выбрать установку [По изображ.] (стр. 113), [☺ По изобр.] (стр. 114) или [Скоростной] (стр. 118).

- Даже при отображении снимаемого изображения на ЖКД-видеоискателе можно по-прежнему устанавливать функции <MENU> и выполнять воспроизведение <▶>. В случае выбора пункта [☺ Данные для удаления пыли], [☺ Очистка сенсора], [☺ Сбросить настройки] или [☺ Встроенн. ПО вер.] съемка с использованием ЖКД-видеоискателя прекращается.
- Для съемки с использованием ЖКД-видеоискателя в качестве режима замера экспозиции устанавливается оценочный замер.
- В режимах творческой зоны, вы можете просмотреть глубину резкости, нажав кнопку предварительного просмотра глубины резкости.
- При серийной съемке для всех кадров применяется экспозиция, установленная для первого кадра.
- Использование <A-DEP> будет иметь тот же эффект, что и использование <P>.
- Если долго не используются органы управления камеры, питание автоматически выключается, как задано в параметре [☺ Автоотключение] (стр. 139). Если для параметра [☺ Автоотключение] задано значение [Откл.], съемка с использованием ЖКД-видеоискателя прекращается автоматически спустя 30 мин (питание камеры остается включенным).
- С помощью аудио/видеокабеля (входит в комплект поставки) или кабеля HDMI (продается отдельно) снимаемое изображение можно вывести на экран телевизора (стр. 167, 169).
- Съемку с использованием ЖКД-видеоискателя можно производить также с помощью пульта ДУ (продается отдельно, стр. 204).

Использование автофокусировки для фокусировки

Выбор режима автофокусировки

Доступны следующие режимы автофокусировки: [По изображ.], [По изображ.] (определение лица, стр. 114) и [Скоростной] (стр. 118).

Если требуется добиться точной наводки на резкость, установите переключатель режима фокусировки на объективе в положение <MF>, увеличьте изображение и выполните фокусировку вручную (стр. 120).

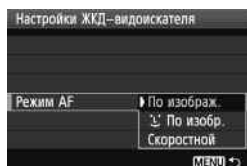

Выберите режим автофокусировки.

- В пункте [⏏: Настройки ЖКД-видеоискателя] выберите [Режим AF].
- Пока снимаемое изображение отображается, можно нажать кнопку <Q> и выбрать режим автофокусировки на экране быстрого выбора.

По изображению: AF Live

Для фокусировки используется датчик изображения. Хотя автофокусировка возможна при отображении снимаемого изображения на ЖКД-видеоискателе, **она занимает больше времени, чем в скоростном режиме**. Кроме того, наводка на резкость может быть затруднена по сравнению со скоростным режимом.



Точка автофокусировки

1 Выведите изображение на ЖКД-видеоискатель.

- Нажмите кнопку <⏏>.
- ▶ На ЖК-дисплее появится снимаемое изображение.
- ▶ Отобразится точка автофокусировки <□>.

2 Переместите точку автофокусировки.

- С помощью клавиш <⬅➡> можно переместить точку автофокусировки в требуемое положение (ее нельзя перемещать до краев изображения).
- Для возврата точки автофокусировки в центр нажмите кнопку <⏏>.

Использование автофокусировки для фокусировки

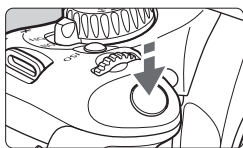

3 Сфокусируйтесь на объект.

- Наведите точку автофокусировки на объект и наполовину нажмите кнопку спуска затвора.
- ▶ После завершения наводки на резкость точка автофокусировки загорится зеленым цветом и прозвучит звуковой сигнал.
- ▶ Точка автофокусировки загорится оранжевым цветом, если наводка на резкость не удалась.



4 Сделайте снимок.

- Проверьте фокусировку и экспозицию и полностью нажмите кнопку спуска затвора (стр. 108).

☺ (Определение лица) По изображению: AF ☺

В данном режиме при использовании такого же способа автофокусировки, как и для режима По изображению, выполняется определение лиц людей и фокусировка на лицах. Попросите снимаемого повернуться лицом к камере.



1 Выведите изображение на ЖКД-видеоискатель.

- Нажмите кнопку <☑>.
 - ▶ На ЖК-дисплее появится снимаемое изображение.
 - После определения лица, появится рамка <☺>, окружающая лицо, на которое будет выполнена фокусировка.
 - При определении нескольких лиц отображается значок <☺>.
- Клавишами <◀▶> совместите рамку <☺> со снимаемым лицом.

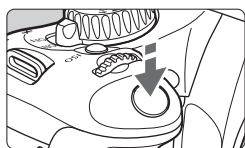

2 Сфокусируйтесь на объект.

- Нажмите кнопку спуска затвора наполовину, камера выполнит фокусировку на лицо, окруженное рамкой <[]>.
- ▶ После завершения наводки на резкость точка автофокусировки загорится зеленым цветом и прозвучит звуковой сигнал.
- ▶ Точка автофокусировки загорится оранжевым цветом, если наводка на резкость не удалась.
- Если определить лицо не удается, отобразится точка автофокусировки <[]> и для наведения на резкость будет использована центральная точка автофокусировки.



3 Сделайте снимок.

- Проверьте фокусировку и экспозицию и полностью нажмите кнопку спуска затвора (стр. 108).

- Если добиться резкости не удастся, определение лица будет невозможным. Если объектив позволяет фокусировку вручную даже когда переключатель фокусировки на объективе установлен в положение <AF>, поверните кольцо фокусировки для приблизительной наводки на резкость. Тогда лицо будет распознано и отобразится значок <[]>.
- Отличный от лица человека объект может быть определен как лицо.
- Функция определения лица не работает, если на изображении лицо слишком маленькое или слишком большое, при слишком ярком или слабом освещении, если лицо ориентировано горизонтально, сильно наклонено или частично скрыто.
- Рамка фокусировки <[]> может охватывать только часть лица.

- При нажатии кнопки <[]> режим автофокусировки переключается в режим По изображению (стр. 113). Для переключения на другую точку автофокусировки можно использовать клавиши <[]>. Снова нажмите кнопку <[]> для возврата в режим [] (определение лица) По изображению.
- Поскольку для лица, расположенного слишком близко к краю изображения, автофокусировка невозможна, рамка <[]> на дисплее будет недоступна. В этом случае при нажатии кнопки спуска затвора наполовину для наводки на резкость будет использована центральная точка автофокусировки <[]>.

Использование автофокусировки для фокусировки

Примечания, касающиеся режимов По изображению и \mathcal{L} (Определение лица) По изображению

Автофокусировка

- Для наведения на резкость потребуется немного больше времени.
- Даже если резкость достигнута, нажатие спуска затвора наполовину приведет к повторной фокусировке.
- В течение и после автофокусировки яркость изображения может меняться.
- Если во время отображения снимаемого изображения на ЖКД-видоискателе изменяется источник света, экран может мигать, что затруднит фокусировку. В этом случае прекратите съемку с использованием ЖКД-видоискателя и сначала выполните автофокусировку при имеющемся источнике света.
- Если в режиме По изображению нажать кнопку $\langle \mathcal{Q} \rangle$, область точки автофокусировки будет увеличена. Если фокусировка при выбранном увеличении затруднительна, вернитесь в режим обычного просмотра и выполните автофокусировку. Учтите, что скорость автофокусировки для обычного и увеличенного просмотра может различаться.
- Если выполняется автофокусировка при обычном просмотре в режиме По изображению, а затем изображение увеличивается, фокусировка может быть выключена.
- В режиме \mathcal{L} По изображению изображение при нажатии кнопки $\langle \mathcal{Q} \rangle$ не увеличивается.

- Если в режиме По изображению или \mathcal{L} (определение лица) По изображению необходимо произвести съемку объекта на периферии, когда он находится немного не в фокусе, наведите центральную точку автофокусировки на объект и произведите съемку.
- Подсветка для автофокусировки не включается.

Условия съемки, затрудняющие фокусировку:

- малоконтрастные объекты, такие как голубое небо или однотонные плоские поверхности;
- объекты с низкой освещенностью;
- полосатые или другие объекты, изменение контрастности которых происходит только в одном направлении;
- источник освещения, яркость, цвет или структура которого постоянно меняется;
- ночные сюжеты или точечные источники света;
- объекты, освещенные флуоресцентными лампами или мигающими источниками;
- очень мелкие объекты;
- объекты на краю изображения;
- сильно отражающие объекты;
- объекты, на которых точка автофокусировки охватывает близкие и удаленные объекты (например, животное в клетке);
- объекты, продолжающие движение внутри точки автофокусировки, которые не могут быть неподвижными из-за сотрясения камеры или размытости объекта;
- объект, приближающийся к камере или удаляющийся от нее;
- очень сильно расфокусированный объект;
- при использовании мягкорисующего объектива с применением функции смягченного изображения;
- при использовании фильтра со специальным эффектом.

Использование автофокусировки для фокусировки

Скоростной режим: AF Quick

Специальный датчик автофокусировки используется для фокусировки в режиме One-Shot AF (покадровая автофокусировка) (стр. 66) таким же образом, как и при съемке с использованием видеоискателя.

Хотя возможна быстрая фокусировка на снимаемой области, **во время автофокусировки отображение снимаемого изображения на ЖКД-видеоискателе на мгновение прерывается.**

Точка автофокусировки

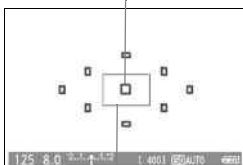

Рамка увеличения

1 Выведите изображение на ЖКД-видеоискатель.

- Нажмите кнопку < >.
- ▶ На ЖК-дисплее появится снимаемое изображение.
- Небольшие рамки на экране представляют собой точки автофокусировки, а рамка большего размера – рамку увеличения.

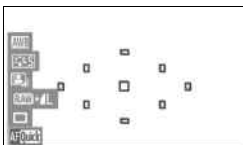

2 Выберите точку автофокусировки. ☆

- При нажатии кнопки < > появляется экран быстрой настройки.
- ▶ Функция, которую можно установить, выделена синим цветом.
- Нажмите клавишу < >, чтобы можно было выбирать точку автофокусировки.
- Дискон < > выберите точку автофокусировки.

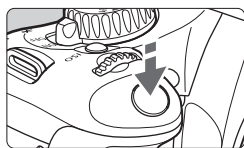

3 Сфокусируйтесь на объект.

- Наведите точку автофокусировки на объект и наполовину нажмите кнопку спуска затвора.
- ▶ Вывод снимаемого изображения на ЖКД-видоискатель прекратится, зеркало опустится в нижнее положение, и произведется автофокусировка.
- ▶ После завершения наводки на резкость прозвучит звуковой сигнал и изображение снова появится на ЖКД-видоискателе.
- ▶ Точка автофокусировки, используемая для наведения на резкость, отобразится красным цветом.



4 Сделайте снимок.

- Проверьте фокусировку и экспозицию и полностью нажмите кнопку спуска затвора (стр. 108).



 Съемка во время автофокусировки невозможна. Производите съемку только после появления на ЖКД-видоискателе снимаемого изображения.

Ручная фокусировка

Можно увеличить изображение и произвести точную наводку на резкость вручную.

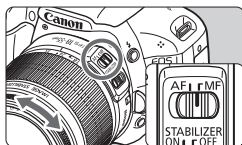

1 Установите переключатель режима фокусировки на объективе в положение <MF>.

- Для приблизительной фокусировки поворачивайте фокусировочное кольцо на объективе.



2 Переместите рамку увеличения.

- Клавишами <⬆> переместите рамку увеличения в положение, на которое требуется сфокусироваться.
- Для возврата рамки увеличения в центр нажмите кнопку <⏏>.

Рамка увеличения

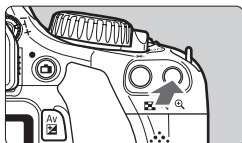

3 Увеличьте изображение.

- Нажмите кнопку <Q>.
- ▶ Изображение внутри рамки увеличения увеличится.
- При каждом нажатии кнопки <Q>, формат отображения изменяется в следующей последовательности:

→ 5x → 10x → Обычный вид



Фиксация автоэкспозиции
Положение увеличенной области
Увеличение

4 Сфокусируйтесь вручную.

- Для фокусировки смотрите на увеличенное изображение и поворачивайте фокусировочное кольцо на объективе.
- После наводки на резкость нажмите кнопку <Q> для возврата к обычному отображению.



5 Сделайте снимок.

- Проверьте фокусировку и экспозицию и нажмите кнопку спуска затвора (стр. 108).

Примечания, касающиеся снимаемого изображения, выводимого на ЖКД-видеоискатель

- При низкой или высокой освещенности яркость изображения, выводимого на ЖКД-видеоискатель, может не соответствовать яркости снятого изображения.
- При изменении источника света на изображении экран может мигать. В этом случае остановите съемку с использованием ЖКД-видеоискателя и возобновите ее при том источнике света, который будет использоваться при съемке.
- Если навести камеру в другом направлении, яркость снимаемого изображения, выведенного на ЖКД-видеоискатель, может на мгновение исказиться. Прежде чем производить съемку, дождитесь стабилизации уровня яркости.
- При наличии на изображении очень яркого источника света (например, солнца) на ЖК-дисплее эта область может выглядеть черной. Однако на фактически снятом изображении яркая область отображается правильно.
- Если при низкой освещенности для параметра [**ψ**: Яркость ЖКД] задано высокое значение, изображение на ЖКД-видеоискателе может содержать цветные шумы. Однако при съемке цветные шумы не записываются.
- При увеличении изображения его резкость может быть более выраженной чем на самом деле.

О значке >

- Если температура внутри фотоаппарата становится высокой, на экране может появиться значок  >. Если продолжать съемку с использованием ЖКД-видеоискателя, качество изображения может ухудшиться. Поэтому съемку с использованием ЖКД-видеоискателя следует прекратить и дать фотоаппарату остыть.
- Если продолжать съемку с использованием ЖКД-видеоискателя, пока отображается предупреждающий значок  > и температура внутри камеры повышается, съемка с использованием ЖКД-видеоискателя будет остановлена автоматически. Возобновить съемку с использованием ЖКД-видеоискателя будет невозможно до тех пор, пока температура внутри камеры не снизится.

Ручная фокусировка

Примечания, касающиеся результатов съемки

- При длительной съемке с использованием ЖКД-видеоискателя температура внутри камеры может повыситься, что может привести к ухудшению качества изображения. В перерывах между сеансами съемки отменяйте режим съемки с использованием ЖКД-видеоискателя.
- Перед съемкой с длительной выдержкой временно остановите съемку с использованием ЖКД-видеоискателя и подождите несколько минут. Это позволит предотвратить ухудшение изображения.
- Съемка с использованием ЖКД-видеоискателя при высоких температурах и при высоких значениях ISO может привести к появлению шумов или неправильных цветов.
- Если съемка производится при высоких значениях чувствительности ISO, на изображении могут появиться шумы (горизонтальные полосы, световые точки и т.п.).
- Если произвести съемку при отображении увеличенного изображения, экспозиция может получиться не такой, как требуется. Перед съемкой вернитесь к обычному отображению. Во время увеличения значения диафрагмы и выдержки отображаются красным цветом. Даже при съемке кадра во время увеличения изображение будет снято в обычном виде.
- Если в меню  Auto Lighting Optimizer/Автокоррекция яркости (стр. 103) установлено значение отличное от **[Запрещена]**, изображение может выглядеть ярким даже при установленной уменьшенной компенсации экспозиции или компенсации экспозиции вспышки.

Примечания о пользовательских функциях

- При съемке с использованием ЖКД-видеоискателя некоторые установки пользовательских функций становятся недоступными (стр. 191).

Примечания, касающиеся объективов и вспышки

- Использование фиксированного положения фокусировки на супертелеобъективах невозможно.
- При использовании встроенной вспышки или внешней вспышки Speedlite фиксация экспозиции при съемке со вспышкой невозможна. При использовании внешней вспышки Speedlite моделирующая вспышка и тестовая вспышка не срабатывают.

6

Видеосъемка

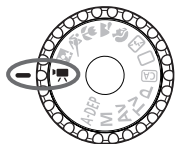

Для выполнения видеосъемки переведите диск установки режима в положение <'v'>. Используется формат видео MOV.



Карты, на которые можно записывать видео.

При видеосъемке используйте SD карту большой емкости класса SD Speed Class 6 «CLASS 6» или выше.

Если использовать для видеосъемки карту с более низкой скоростью записи, запись видео может не осуществляться должным образом. При воспроизведении видео с карты, имеющей низкую скорость чтения, воспроизведение видео может не осуществляться должным образом.

Для того, чтобы проверить скорость чтения/записи карты памяти, посетите веб-сайт компании-изготовителя карты памяти.



О стандарте Full HD 1080

Full HD 1080 обозначает совместимость со стандартом высокой четкости (High-Definition) с разрешением 1080 пикселей по вертикали (строк).



Видеосъемка

Для воспроизведения видеозаписей рекомендуется подсоединить камеру к телевизору (стр. 167, 169).

Съемка с автоэкспозицией



1 Поверните диск установки режима в положение .

- ▶ Слышен звук работы зеркала, затем на ЖК-дисплее появляется изображение.

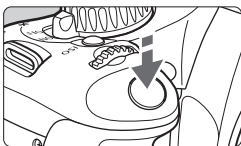



2 Сфокусируйтесь на объекте.

- Перед видеосъемкой выполните автоматическую или ручную фокусировку (стр. 113-120).
- При нажатии кнопки спуска затвора наполовину камера выполнит фокусировку в текущем режиме автофокусировки.



3 Произведите видеосъемку.

- Для запуска видеосъемки нажмите кнопку . Для остановки видеосъемки нажмите кнопку  еще раз.
- ▶ Во время видеосъемки в правом верхнем углу экрана будет отображаться значок «».



- Во время видеосъемки не направляйте объектив на солнце. Тепло солнечных лучей может повредить внутренние детали камеры.
- Предостережения, касающиеся съемки видео, приведены на стр. 135 и 136.
- При необходимости прочитайте также предостережения, касающиеся съемки с использованием ЖКД-видоискателя, на стр. 121 и 122.



- Непрерывно снимаемый отдельный видеосюжет записывается в виде одного файла.
- Во время видеосъемки на верхней, нижней, левой и правой частях экрана будет отображаться полупрозрачная маска. Область, ограниченная полупрозрачной маской, является изображением, записываемым на видео. Размер полупрозрачной маски будет изменяться в зависимости от параметра [**М** Размер видеозап.] (стр. 131). При использовании кадрирования видео, не записанные части изображения будут отображаться затемненными.
- При нажатии кнопки **< * >** возможна фиксация автоэкспозиции (стр. 97). Для отмены фиксации автоэкспозиции во время видеосъемки используйте кнопки **< E >**.
- Чувствительность ISO, выдержка и диафрагма устанавливаются автоматически.
- Установка компенсации экспозиции производится диском **< [Sun] >** при нажатой кнопке **< Av [1/2] >**.
- При нажатии кнопки спуска затвора наполовину в нижней левой части экрана отображаются значения выдержки и диафрагмы (стр. 126). Это установка экспозиции для съемки фотографии.
- С помощью встроенного микрофона производится монофоническая запись (стр. 16).
- Запись стерео-звука возможна при подключении внешнего микрофона, оснащенного стерео разъемом (диаметром 3,5 мм), ко входу внешнего микрофона камеры (стр. 16).
- Уровень записи звука будет регулироваться автоматически.
- Ниже приводятся сведения об общей длительности съемки при полностью заряженном аккумуляторе LP-E8. При температуре 23°C: Прибл. 1 ч 40 мин, при температуре прибл. 0°C: Прибл. 1 ч 20 мин.

Видеосъемка

Об отображении информации

- При каждом нажатии кнопки <DISP.> изменяется отображаемая информация.



* Касается единичного видео.

- Если в камеру не установлена карта памяти, оставшееся время видеосъемки отображаются красным цветом.
- При запуске видеосъемки отображение оставшегося времени видеосъемки заменяется отображением прошедшего времени.

Съемка с ручной установкой экспозиции

Для видеосъемки можно вручную установить выдержку затвора, диафрагму и чувствительность ISO. Ручная установка экспозиции для видеосъемки предназначена для опытных пользователей.

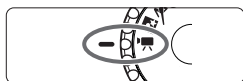

1 Поверните диск установки режима в положение <[V]>.

- ▶ Слышен звук работы зеркала, затем на ЖК-дисплее появляется изображение.

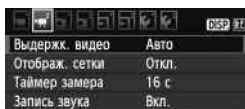

2 Выберите вкладку [Выдержк. видео].

- На вкладке [V] выберите пункт [Выдержк. видео], затем нажмите кнопку <[SET]>.



3 Выберите вкладку [Ручной].

- Выберите вариант [Ручной], затем нажмите кнопку <[SET]>.

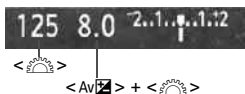

4 Установите выдержку и диафрагму.

- Для установки выдержки поворачивайте диск <[WHEEL]>. Доступные варианты выдержки зависят от скорости видеозаписи <[FPS]>.
 - [1/60] / [1/50] : 1/4000 с - 1/60 с
 - [1/30] / [1/25] / [1/24] : 1/4000 с - 1/30 с
- Для установки величины диафрагмы, удерживайте нажатой кнопку <[AV]> и поверните диск <[WHEEL]>.

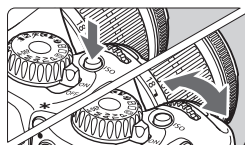

5 Установите чувствительность ISO.

- Нажмите кнопку <[ISO]> и используйте, либо <[WHEEL]>, либо клавиши <[LEFT]>, чтобы установить чувствительность ISO.
 - Установка авто ISO: ISO 100 - 6400
 - Установка ISO вручную: ISO 100 - 6400

6 Наведите фокус и снимайте видео.

- Процедура та же, что и шаги 2 и 3 для «Съемка с автоэкспозицией» (стр. 124).

- При съемке с ручной установкой экспозиции, фиксация автоэкспозиции и компенсация выдержки не могут быть установлены.
- Не рекомендуется изменять величину диафрагмы во время видеосъемки, поскольку это приведет к записи отклонений в значениях экспозиции из-за изменения диафрагмы объектива.
- Если вы используете объектив, диафрагма которого меняется при использовании функции зумирования, не используйте зумирование при видеосъемке. Если происходит зумирование при видеосъемке, могут записаться изменения экспозиции.
- Если видеосъемка производится в условиях освещения флуоресцентными лампами, изображение может мигать.

- В режиме Авто ISO правильная экспозиция видео в большинстве случаев достигается даже при изменении освещенности.
- При видеосъемке движущегося объекта рекомендуется использовать выдержку в диапазоне 1/30 - 1/125 с. Чем меньше выдержка затвора, тем менее плавным будет отображение движений объектов.
- Во время воспроизведения видеозаписи при «Отображении информации о параметрах съемки» (стр. 173), режим съемки, значения выдержки и величина диафрагмы не отображаются. В информацию об изображении (Exif) записываются установленные в начале видеосъемки значения.

Съемка фотографий

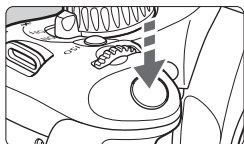

Во время видеосъемки можно производить фотосъемку, полностью нажав кнопку спуска затвора.

Съемка фото во время видеосъемки

- Фотография будет покрывать весь экран, включая область полупрозрачной маски.
- При съемке фотографии во время видеосъемки видеозапись приостанавливается примерно на 1 секунду.
- Сделанная фотография будет записана на карту памяти, и видеосъемка будет автоматически возобновлена при появлении изображения на ЖКД-видеоискателе.
- Видео и фотография записываются на карту в виде отдельных файлов.
- Функции, специфические для съемки фотографий, приведены ниже. Остальные функции такие же, как для видеосъемки.

Функция	Настройки
Качество записи изображений	В соответствии со значением, установленным в меню [ Качество].
Установка экспозиции	Выдержка и диафрагма, устанавливаются автоматически (либо вручную при ручной установке экспозиции). Отображается при нажатии кнопки спуска затвора наполовину.
Автоматический брекетинг экспозиции (АЕВ)	Отменен
Режим перевода кадров	Покадровая съемка (использование автоспуска невозможно)
Вспышка	Без вспышки

Настройки функций съемки

Здесь приводится описание настроек функций, специфических для видеосъемки.

Q Быстрая настройка

Когда снимаемое изображение отображается на ЖК-дисплее, нажав кнопку **<Q>**, можно установить баланс белого, стиль изображения, Auto Lighting Optimizer (Автокоррекция яркости), качество записи изображений (для фотоснимков), размер записываемого видео и режим автофокусировки.

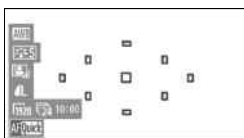

1 Нажмите кнопку **<Q>**.

- ▶ Функция, которую можно установить, выделена синим цветом.
- Если выбран значок **<AFQuick>**, отображаются также точки автофокусировки.

2 Выберите функцию и установите ее.

- Клавишами **<⬆>** выберите функцию, которую требуется установить.
- ▶ Название выбранной функции отображается внизу.
- Для изменения настройки поверните диск **<⌂>**.

Установка качества записи изображений будет применена ко всем режимам съемки.

MENU Настройки функций меню

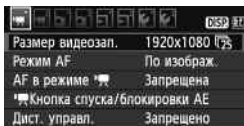

Выведите на экран меню видеосъемки.

- Ниже приводится описание параметров меню, отображаемых на вкладках **[⌂]** и **[⌂]**.

Меню []

● **Размер видеозап.**

Вы можете выбрать размер видео изображения [****x****] и скорость видеозаписи [] (кадров в секунду). (скорость видеозаписи), которая отображается на экране [Размер видеозап.], переключается автоматически в зависимости от установки []: **ТВ-стандарт**].

● **Размер изображения**

[1920x1080] : Качество записи Full HD (Full High-Definition).

[1280x720] : Качество записи HD (High-Definition).

[640x480] : Качество записи standard-definition.

Соотношение сторон будет 4:3.

[Обрезка 640x480]

: Качество записи standard-definition.

Соотношение сторон будет 4:3. Это даст

эффект телеобъектива 7x. Данный режим

съемки называется Кадрирование видео.

● **Скорость видеозаписи (fps: кадров в секунду)**

[] [] : Для регионов с телевизионным форматом NTSC (Северная Америка, Япония, Корея, Мексика, и т.п.).

[] [] : Для регионов с телевизионным форматом PAL (Европа, Россия, Китай, Австралия, и т.п.).

[] : Главным образом для видео.

ⓘ **Примечания по кадрированию видео**

- Для предотвращения дрожания фотоаппарата используйте штатив.
- Изображение кадрированного видео не может быть увеличено для достижения фокусировки.
- Даже если режим автофокусировки был установлен на [Скоростной], во время видеосъемки он автоматически переключится на режим [По изображ.]. Также в режиме [По изображ.], точка автофокусировки отображается большего размера, чем при других размерах записи.
- Шумы и светлые точки могут быть более заметны, чем при других размерах записи.
- Достижение фокусировки может быть затруднено, если точка автофокусировки перекрывает как близкий, так и дальний объект.
- Фотографии снимать невозможно.

Настройки функций съемки

Общая длительность видеосъемки и размер файла в минуту

Размер видеозаписи	Общая длительность записи		Размер файла
	Карта емкостью 4 Гбайта	Карта емкостью 16 Гбайт	
[1920x1080]		12 мин	49 мин
[1280x720]		12 мин	49 мин
[640x480]		24 мин	1 ч 39 мин
[Обрезка 640x480]			



- Видеосъемка прекращается автоматически, если размер файла видеозаписи достигает 4 Гбайт или если длительность видеозаписи достигает 29 мин 59 сек. Чтобы начать снимать снова, нажмите кнопку < >. (Начинается запись нового видеофайла.)
- Полупрозрачная или черная маска сверху и снизу или слева и справа не будет записана.
- С помощью программы ZoomBrowser EX/ImageBrowser (ПО, входящее в комплект поставки) из видеофильма можно выделять фотоснимки. Фотографии получают следующего качества: Прибл. 2 млн пикселей при [1920x1080], прибл. 1 млн пикселей при [1280x720] и прибл. 300000 пикселей при [640x480].

- **Режим AF**

Настройки режимов автофокусировки такие же, как приведенные на страницах 113-119. Можно выбрать режим [По изображ.], [По изобр.], или [Скоростной]. Следует отметить, что непрерывная фокусировка на движущийся объект невозможна.

- **AF в режиме**

Если установлено [Разрешена], возможна автофокусировка во время видеосъемки. Однако, продолжительная автофокусировка невозможна. Если автофокусировка выполняется во время видеосъемки, то может моментально произойти расфокусировка, либо измениться экспозиция. Если автофокусировка находится в режиме [Скоростной], автофокусировка будет выполнена в режиме по изображению.

- **Кнопка спуска/Блокировка AE**

Вы можете изменить функцию кнопки фиксации автоэкспозиции и функцию нажатия кнопки спуска затвора наполовину.

- **AF/Фиксация AE:**

Нормальное функционирование. Нажмите кнопку спуска затвора наполовину, чтобы выполнить автофокусировку. Нажмите кнопку **<★>** для фиксации автоэкспозиции.

- **Фиксация AE/AF:**

Нажмите кнопку спуска затвора наполовину, чтобы выполнить фиксацию автоэкспозиции. Нажмите кнопку **<★>** для выполнения автофокусировки. Это удобно, если фокусировка и экспозамер должны производиться по разным областям изображения.

- **AF/Фикс. AF, нет фикс. AE:**

Нажмите кнопку спуска затвора наполовину, чтобы выполнить автофокусировку. Удерживая нажатой кнопку **<★>**, нажмите кнопку спуска затвора, чтобы выполнить съемку фотографии без автофокусировки. Это удобно, когда вы не хотите использовать автофокусировку при выполнении съемки фотографий во время видеосъемки. Фиксация автоэкспозиции невозможна.

- **AE/AF, нет фикс. AE:**

Нажмите кнопку спуска затвора наполовину, чтобы выполнить замер. Нажмите кнопку **<★>** для выполнения автофокусировки. Фиксация автоэкспозиции невозможна.

- **Съемка с дистанционным управлением**

Для запуска и остановки видеосъемки возможно использование Пульты ДУ RC-6 (продаются отдельно, стр. 204). Установите переключатель таймера съемки на **<2>**, и нажмите кнопку передачи. Если переключатель установлен в положение **<●>** (съемка без задержки), будет произведена фотосъемка.



Настройка режима автофокусировки будет также применена к съемке с использованием ЖКД-видоискателя.

Настройки функций съемки

Меню []

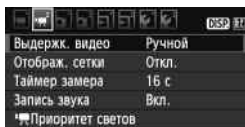

- Выдержк. видео**
 Обычно оставляйте эту опцию в положении [Авто].
 Установка [Выдержк. видео] на [Ручной] позволяет вручную установить чувствительность ISO, выдержку и диафрагму для видеосъемки (стр. 127).
- Отображ. сетки**
 Установив значение [Сетка 1] или [Сетка 2], можно вызвать отображение сетки.
- Таймер замера**
 Можно изменить время отображения установки экспозиции (время фиксации автоэкспозиции).
- Запись звука**
 Если для записи звука установлено значение [Вкл.], с помощью встроенного микрофона производится монофоническая запись звука. Запись стерео-звука возможна при подключении внешнего микрофона (продается отдельно), оснащенного стерео разъемом (диаметром 3,5 мм), ко входу внешнего микрофона фотоаппарата (стр. 16). Уровень записи звука будет регулироваться автоматически.
- Приоритет светов**
 Этот пункт можно установить только когда [Выдержк. видео] находится в положении [Ручной].
 Если установлено [Разрешен], отображение деталей в ярких областях будет улучшено. Динамический диапазон расширится со стандартного 18% серого в сторону светлых областей. Переходы между оттенками серого и светлыми областями становятся более плавными. Чувствительность ISO будет находиться в диапазоне ISO 200 - 6400. Auto Lighting Optimizer (Автоматическая коррекция яркости) будет автоматически установлена в положение [Запрещена], и ее нельзя будет изменить.

Отображение сетки и настройки таймера замера будут также применены к съемке с использованием ЖКД-видоискателя.

Меню [C] Съемка 2]

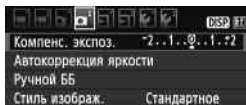

Функции, устанавливаемые на данном экране меню, применяются только когда диск установки режима находится в положении <M>. Данные функции не применяются при других режимах съемки.

Примечания, касающиеся съемки видео

Качество записи и изображения

- Если установленный объектив оснащен функцией Image Stabilizer (Стабилизатор изображения), функция Image Stabilizer (Стабилизатор изображения) будет срабатывать каждый раз, даже без нажатия кнопки спуска затвора наполовину. Image Stabilizer (Стабилизатор изображения) потребляет электроэнергию аккумулятора, что может привести к уменьшению длительности видеосъемки или количества кадров, доступных для съемки. При использовании штатива или, если нет необходимости в использовании функции Image Stabilizer (Стабилизатор изображения), необходимо установить переключатель IS в положение <OFF>.
- Встроенный микрофон камеры записывает также звуки работы камеры. При использовании приобретаемого отдельно внешнего микрофона, можно предотвратить (или сократить) запись этих шумов.
- Не подключайте ничего, кроме внешнего микрофона ко входу внешнего микрофона фотоаппарата.
- Если из-за недостаточного объема свободной памяти на карте видеосъемка невозможна, размер видеозаписи и оставшееся время видеосъемки (стр. 126) отображаются красным цветом.
- При использовании карты памяти с низкой скоростью записи во время видеосъемки в правой части экрана может появиться пятиуровневый индикатор. Он показывает какое количество данных еще не было записано на карту памяти (оставшееся место во встроенной буферной памяти). Чем медленнее скорость записи, тем быстрее индикатор будет достигать верхнего уровня. Если индикатор заполнен, видеосъемка автоматически прекращается.



Если карта обладает высокой скоростью записи, индикатор не отображается или уровень вряд ли будет повышаться. Сначала произведите пробную съемку нескольких видеороликов, чтобы узнать, может ли запись на карту выполняться с достаточной скоростью. При съемке фотографий во время видеосъемки запись видео может прекратиться. Установка низкого качества для записи изображений возможно поможет справиться с данной проблемой.



Индикатор

Примечания, касающиеся съемки видео

Повышение температуры внутри камеры и ухудшение качества изображения

- Если температура внутри фотоаппарата становится высокой, на экране может появиться значок . Если съемка не выполняется, выключайте питание фотоаппарата.
- Если вы выполняете съемку фотографий, когда на экране отображен значок , качество изображения может ухудшиться. Качество видео не пострадает.
- Если при отображении значка  продолжать видеосъемку до тех пор, пока температура внутри камеры не повысится еще больше, видеосъемка автоматически прекращается. В этом случае съемку невозможно будет возобновить до тех пор, пока температура внутри камеры не снизится. Выключите питание камеры и не включайте его некоторое время.

Просмотр и подключение к телевизору

- Если во время видеосъемки изменяется яркость, соответствующая часть может на мгновение остановиться при проигрывании.
- Если подсоединить камеру к телевизору с помощью кабеля HDMI (стр. 167) и производить видеосъемку с размером [1920x1080] или [1280x720], записываемый видеосюжет отображается на экране телевизора в уменьшенном виде. Однако фактическая запись видеосюжета будет правильно выполнена с заданным размером видеозаписи.
- Если подсоединить камеру к телевизору (стр. 167, 169) и производить видеосъемку, во время съемки телевизор не передает каких-либо звуков. Однако звук будет записан надлежащим образом.

7

Полезные функции

- Отключение звукового сигнала (стр. 138)
- Напоминание о карте памяти (стр. 138)
- Установка времени просмотра изображения (стр. 138)
- Установка времени автоматического выключения (стр. 139)
- Настройка яркости ЖК-дисплея (стр. 139)
- Способы нумерации файлов (стр. 140)
- Автоповорот вертикально ориентированных изображений (стр. 142)
- Проверка настроек камеры (стр. 143)
- Возврат камеры к настройкам по умолчанию (стр. 144)
- Предотвращение автоотключения ЖК-дисплея (стр. 146)
- Изменение цвета экрана параметры съемки (стр. 146)
- Настройка вспышки (стр. 147)
- Автоматическая очистка датчика изображения (стр. 150)
- Добавление данных для удаления пыли (стр. 151)
- Ручная очистка датчика изображения (стр. 153)

Полезные функции

MENU Отключение звукового сигнала

Можно отключить воспроизведение звукового сигнала при наведении на резкость или во время автоспуска.



На вкладке [☑] выберите пункт [Звук], затем нажмите кнопку <SET>. Выберите пункт [Откл.] и нажмите кнопку <SET>.

MENU Напоминание о карте памяти

Данная функция позволяет предотвратить съемку при отсутствии карты памяти в камере.

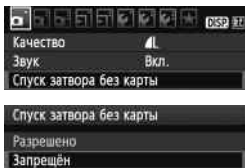

На вкладке [☑] выберите пункт [Спуск затвора без карты], затем нажмите кнопку <SET>. Выберите пункт [Запрещён], затем нажмите кнопку <SET>.

Если нажать кнопку спуска затвора, когда карта не установлена, в видоискателе отображается значок «Card» и затвор невозможно спустить.

MENU Установка времени просмотра изображения

Можно задать время, в течение которого изображение отображается на ЖК-дисплее сразу после съемки. Если установлено значение [Откл.], изображение сразу после съемки не отображается. Если задано значение [Не огранич.], изображение отображается в течении времени, установленного в пункте [Автоотключение]. Если во время просмотра изображения нажать на какие либо управляющие камерой кнопки, например нажать кнопку спуска затвора наполовину, отображение изображения будет прекращено.

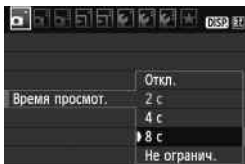

На вкладке [☑] выберите пункт [Время просмотр.], затем нажмите кнопку <SET>. Установите требуемое время просмотра и нажмите <SET>.

MENU Установка времени автоматического выключения

Для экономии заряда аккумулятора камера автоматически выключается по истечении указанного промежутка времени. Можно установить время автоматического отключения. При автоматическом выключении камеры, ее можно включить, нажав кнопку спуска затвора наполовину или нажав кнопки <MENU> <DISP.> <▶> и т.п. Если автовыключение установлено на [Откл.], для экономии заряда аккумулятора выключите камеру самостоятельно или нажмите кнопку <DISP.> для выключения отображения параметров съемки.

Если установлено значение [Откл.] и в течение 30 минут камера не используется, ЖК-дисплей автоматически выключается. Для включения ЖК-дисплея нажмите кнопку <DISP.>.

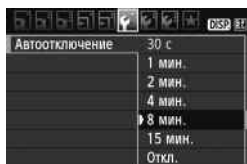

На вкладке [☛] выберите пункт [Автоотключение], затем нажмите кнопку <SET>. Установите требуемое время для отключения и нажмите <SET>.

MENU Настройка яркости ЖК-дисплея

Можно настраивать яркость ЖК-дисплея для удобства его использования.

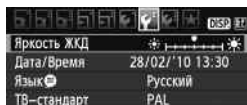

На вкладке [☛] выберите пункт [Яркость ЖКД], затем нажмите кнопку <SET>. Когда отображается экран настройки, клавишами <◀▶> отрегулируйте яркость, затем нажмите кнопку <SET>.



При проверки экспозиции изображения установите яркость ЖК-дисплея на значение 4 и следите, чтобы внешнее освещение не влияло на просматриваемое изображение.

Полезные функции

MENU Способы нумерации файлов

Номер файла аналогичен номеру кадра на рулоне пленки. Снятым изображениям присваиваются последовательные номера файлов от 0001 до 9999, и изображения сохраняются в одной папке. Можно изменить способ присвоения номеров файлам.

На компьютере отображается номер файла в следующем формате: **IMG_0001.JPG**.

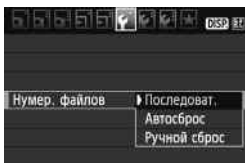

На вкладке [Ф] выберите пункт **[Нумер. файлов]**, затем нажмите кнопку <SET>. Ниже приводится описание доступных настроек. Выберите одну из них, затем нажмите кнопку <SET>.

- **[Последоват.]: Последовательная нумерация файлов сохраняется даже после замены карты памяти.**

Даже после замены карты нумерация файлов последовательно продолжается до номера 9999. Это удобно, если требуется хранить изображения с номерами в диапазоне 0001-9999 с нескольких карт памяти в одной папке на компьютере.

Если карта, установленная взамен предыдущей, уже содержит ранее записанные изображения, нумерация файлов новых изображений может продолжиться, начиная с последнего номера файла изображения, записанного ранее на карту памяти. Если требуется использовать последовательную нумерацию, необходимо каждый раз устанавливать вновь отформатированную карту памяти.

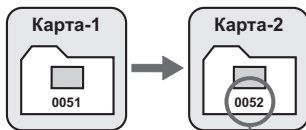
Нумерация файлов после замены карты памяти

Следующий последовательный номер файла

- **[Автосброс]: При замене карты памяти нумерация файлов начинается с 0001.**

Каждый раз при замене карты памяти нумерация файлов снова начинается с номера 0001. Это удобно, если изображения требуется систематизировать по картам.

Если карта, установленная взамен предыдущей, уже содержит ранее записанные изображения, нумерация файлов новых изображений может продолжиться, начиная с последнего номера файла изображения, записанного ранее на карту памяти. Для возобновления нумерации файлов с номера 0001, необходимо установить вновь отформатированную карту памяти.

Нумерация файлов после замены карты памяти

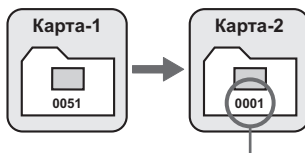

Нумерация файлов сбрасывается

- **[Ручной сброс]: Для возврата нумерации файлов к 0001 вручную или начала нумерации файлов в новой папке с 0001.** При выполнении сброса нумерации файлов вручную автоматически создается новая папка и нумерация файлов изображений, сохраняемых в этой папке, начинается с 0001. Это удобно, если требуется, например, использовать отдельные папки для изображений, снятых вчера и снятых сегодня. После ручного сброса восстанавливается режим последовательной нумерации файлов или автоматический сброс.

Если номер файла в папке № 999 достигает 9999, съемка невозможна, даже если на карте памяти осталось свободное место. На ЖК-дисплей выводится сообщение о необходимости замены карты памяти. Замените карту памяти.

Для изображений JPEG и RAW имя файла начинается с «IMG_». Имена видеофайлов начинаются с «MVI_». Для изображений JPEG используется расширение «.JPG», для изображений RAW – «.CR2», а для видеофайлов – «.MOV».

Полезные функции

MENU Автоповорот вертикально ориентированных изображений

Вертикально ориентированные изображения автоматически поворачиваются для отображения на ЖК-дисплее камеры и экране персонального компьютера в вертикальной, а не в горизонтальной, ориентации. Настройку этой функции можно изменить.



На вкладке [F] выберите пункт **[Автоповорот]**, затем нажмите кнопку <SET>. Ниже приводится описание доступных настроек. Выберите одну из них, затем нажмите кнопку <SET>.

- **[Вкл.]** : Вертикально ориентированное изображение автоматически поворачивается при просмотре как на ЖК-дисплее камеры, так и на экране компьютера.
- **[Вкл.]** : Вертикально ориентированное изображение автоматически поворачивается только на экране компьютера.
- **[Откл.]** : Вертикально ориентированное изображение не поворачивается автоматически.

? Часто задаваемые вопросы

- **Вертикально ориентированное изображение не поворачивается при просмотре изображения сразу после съемки.**
Нажмите кнопку <▶> и отображаемое изображение будет повернуто.
- **Установлено значение [Вкл. , но во время воспроизведения изображение не поворачивается.**
Функция автоповорота не работает с вертикально ориентированными изображениями, снятыми, когда для параметра **[Автоповорот]** было задано значение **[Откл.]**. Также если при съемке вертикально ориентированного кадра камера была направлена вниз или вверх, возможно, что поворот изображения не будет выполняться. В этом случае см. раздел «Поворот изображения» на стр. 159.
- **Требуется выполнить поворот снятого изображения на ЖК-дисплее камеры, если было установлено значение [Вкл.].**
Установите значение **[Вкл.]**, и выведите изображение на экран. Оно будет повернуто.
- **Поворот вертикально ориентированного изображения не выполняется на экране компьютера.**
Используемое программное обеспечение не совместимо с функцией поворота изображения. Используйте вместо него программное обеспечение, входящее в комплект фотоаппарата.

DISP. Проверка настроек камеры

Пока отображается меню, нажмите кнопку <DISP.>, чтобы вывести на экран основные настройки фотоаппарата.

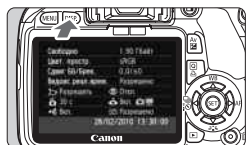

- Во время отображения меню для отображения настроек нажмите кнопку <DISP.>.
- Для возврата в меню снова нажмите кнопку <DISP.>.
- Для возвращения к экрану параметров съемки нажмите кнопку спуска затвора наполовину.

Отображение параметров

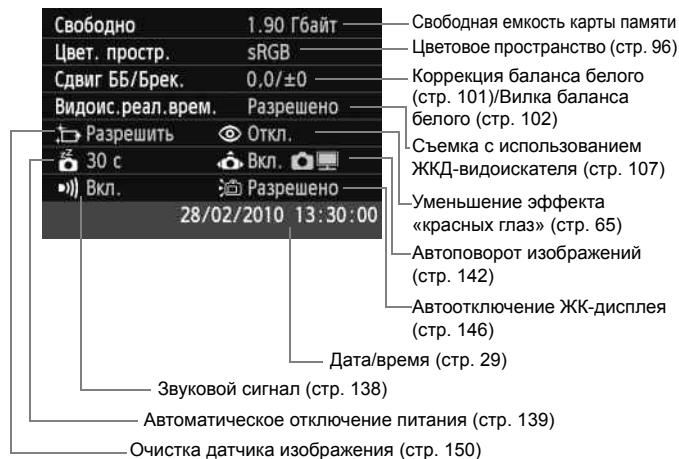

Полезные функции

MENU Возврат камеры к настройкам по умолчанию ☆

Используется для восстановления настроек по умолчанию для всех параметров съемки и пользовательских функций камеры. Эта функция работает в режиме <P> и других режимах творческой зоны.

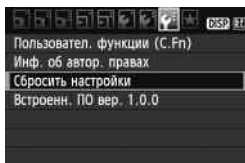

1 Выберите пункт [Сбросить настройки].

- На вкладке [F:] выберите пункт [Сбросить настройки], затем нажмите кнопку <[SET]>.

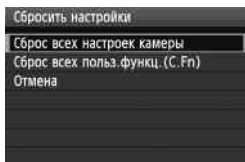

2 Выберите требуемое значение.

- Для восстановления в камере настроек по умолчанию, выберите пункт [Сброс всех настроек камеры] и нажмите кнопку <[SET]>.
- Для восстановления значений пользовательских функций на значения по умолчанию, выберите [Сброс всех польз.функц.(C.Fn)], затем нажмите кнопку <[SET]>.

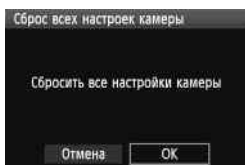

3 Выберите [ОК].

- Выберите [ОК], затем нажмите кнопку <[SET]>.
- Установка [Сброс всех настроек камеры] восстанавливает в фотоаппарате настройки по умолчанию, описанные на следующей странице.



Параметры съемки

Режим автофокусировки	One-Shot AF (Покадровая автофокусировка)
Выбор точки автофокусировки	Автоматический выбор
Режим замера экспозиции	 (Оценочный замер)
Чувствительность ISO	AUTO (Авто)
Режим перевода кадров	<input type="checkbox"/> (Покадровая съемка)
Компенсация экспозиции/Автоматический брекетинг экспозиции (АЕВ)	Отменен
Компенсация экспозиции при съемке со вспышкой	0 (Ноль)
Пользовательские функции	Без изменений

Параметры записи изображений

Качество	 L
Стиль изображения	Стандартное
Auto Lighting Optimizer (Автокоррекция яркости)	Стандартная
Коррекция периферийной освещенности	Включена/Данные для коррекции сохранены
Цветовое пространство	sRGB
Баланс белого	 (Авто)
Коррекция баланса белого	Отменен
Вилка ББ	Отменен
Нумерация файлов	Последоват.
Автоочистка	Разрешен
Данные для удаления пыли	Стерты



Параметры камеры

Автоотключение	30 с
Звук	Вкл.
Спуск затвора без карты	Разрешен
Время просмот.	2 с
Гистограмма	Яркость
Переход между изображениями 	10 избр.
Автоповорот	Вкл. 
Яркость ЖКД	 *
Дата/Время	Без изменений
Язык	Без изменений
ТВ-стандарт	Без изменений
Информация об авторских правах:	Без изменений
Передача Eye-Fi	Выкл.
Установки для МОЕ МЕНЮ	Без изменений

Параметры съемки с использованием ЖКД-видеоискателя

Съемка с использованием ЖКД-видеоискателя	Разрешен
Отображение сетки	Откл.
Таймер замера	16 с
Режим автофокусировки	Режим По изображению

Параметры видеосъемки

Размер видеозаписи	1920x1080
Режим автофокусировки	Режим По изображению
Автофокусировка в режиме 	Запрещен
 Кн. спуска/Блокировка АЕ	АФ/Фиксация АЕ
Дист. управл.	Запрещен
Экспозиция видео	Авто
Отображение сетки	Откл.
Таймер замера	16 с
Звукозапись	Вкл.
 Приоритет светов	Запрещен

Полезные функции

MENU Предотвращение автоотключения ЖК-дисплея

Предотвращает автоматическое отключение дисплея отображения параметров съемки датчиком отключения при приближении глаза фотографа к окуляру видеоискателя.

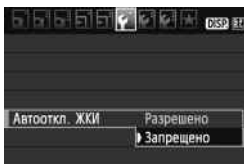

Выберите пункт [Автооткл. ЖКИ].

- На вкладке [MENU] выберите пункт [Автооткл. ЖКИ], затем нажмите кнопку <SET>. Выберите пункт [Запрещено] и нажмите кнопку <SET>.

MENU Изменение цвета экрана параметры съемки

Можно изменить цвет фона экрана параметров съемки.

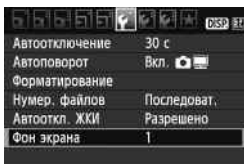

Выберите [Фон экрана].

- На вкладке [MENU] выберите пункт [Фон экрана], затем нажмите кнопку <SET>.
- Выберите нужный цвет, затем нажмите <SET>.
- После закрытия меню выбранный цвет будет отображаться для экрана параметров съемки.



MENU Настройка вспышки ☆

С помощью меню можно выполнить настройку встроенной вспышки и внешней вспышки Speedlite. Параметры меню **[Внешняя вспышка ***]** для внешних вспышек Speedlite применимы только к установленной вспышке Speedlite серии EX, совместимой с соответствующими функциями.

Порядок операций настройки совпадает с заданием значений пунктов меню камеры.

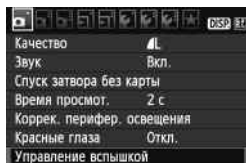

Выберите пункт [Управление вспышкой].

- На вкладке [☰] выберите пункт [Управление вспышкой], затем нажмите кнопку <SET>.
- ▶ Отображается экран управления вспышкой.

[Вспышка]

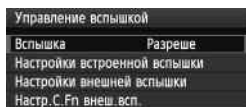

- Обычно устанавливайте значение [Разреше].
- Если установлено значение [Запреше], ни встроенная вспышка, ни внешняя вспышка Speedlite не будут срабатывать. Это удобно в том случае, если требуется использовать только подсветку для автофокусировки.

[Настройки встроенной вспышки] и [Настройки внешней вспышки]

В меню [Настройки встроенной вспышки] и [Настройки внешней вспышки] можно задавать функции, перечисленные на следующей странице. Функции, отображаемые в меню [Настройки внешней вспышки], зависят от модели вспышки Speedlite.

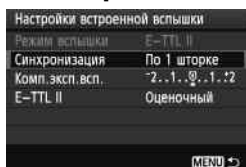

- Выберите пункт [Настройки встроенной вспышки] или [Настройки внешней вспышки].
- ▶ Отображаются функции вспышки. Функции, отображаемые четко, доступны для выбора и установки.

MENU Настройка вспышки***Функции, которые можно устанавливать с помощью меню [Настройки встроенной вспышки] и [Настройки внешней вспышки]**

Функция	[Настройки встроенной вспышки]	[Настройки внешней вспышки]	Стр.
Режим вспышки	E-TTL II (фиксированная)	○	148
Синхронизация	○		148
FEV*	–	○	–
Компенсация экспозиции при съемке со вспышкой		○	88
E-TTL II		○	149
Трасфокатор*	–	○	–
Настр.беспр.всп*	–	○	–

* Сведения о функциях [FEV] (Вилка экспозиции при съемке со вспышкой), [Трасфокатор] и [Настр.беспр.всп] см. в инструкции по эксплуатации вспышки Speedlite.

- **Режим вспышки**

При использовании внешней вспышки Speedlite можно выбрать режим вспышки подходящий для конкретных условий съемки со вспышкой.

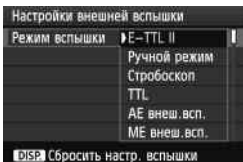

- [E-TTL II] – стандартный режим вспышек Speedlite серии EX для автоматической съемки со вспышкой.
- [Ручной режим] позволяет фотографу самостоятельно задавать мощность вспышки. Эта настройка предназначена для опытных пользователей.

* Сведения о других режимах вспышки см. в инструкции по эксплуатации вспышки Speedlite.

- **Синхронизация**

В обычных условиях задавайте для этого параметра значение [По 1 шторке], так чтобы вспышка срабатывала сразу после начала экспозиции. Если задано значение [По 2 шторке], вспышка срабатывает перед самым завершением экспозиции. В комбинации с синхронизацией вспышки при длительной выдержке можно получить на снимке след от источников света, например от фар автомобиля ночью. При синхронизации по 2-й шторке вспышка срабатывает два раза: один раз при полном нажатии кнопки спуска затвора и еще один раз непосредственно перед завершением экспозиции. Однако, если выдержки затвора меньше 1/30 с, автоматически выполняется синхронизация по 1 шторке.

Если установлена внешняя вспышка Speedlite, можно также задать значение [Высокоскор.]. Подробнее см. в инструкции по эксплуатации вспышки Speedlite.

- **Компенс. экспозиции всп.**

См. « Компенсация экспозиции при съемке со вспышкой» на стр. 88.

- **E-TTL II**

Для получения обычной экспозиции самостоятельно установите значение [Оценочный].

Если установлено значение [Средне-взвеш], экспозиция самостоятельно усредняется для всей замеряемой сцены, как при использовании внешней вспышки с автономным замером. В зависимости от сюжета может потребоваться компенсация экспозиции вспышки. Эта настройка предназначена для опытных пользователей.

- **Сбросить настр. вспышки**

При отображении экрана [Настройки внешней вспышки] нажмите кнопку <DISP.> для отображения экрана для сброса настроек вспышки. Если выбрать [ОК], происходит сброс настроек для встроенной вспышки и внешней вспышки Speedlite.

Настройка пользовательских функций внешней вспышки Speedlite

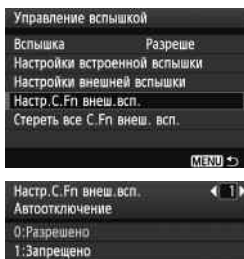

1 Выведите на экран пользовательскую функцию.

- Выберите пункт [Настр.С.Фл. внеш.всп.], затем нажмите кнопку <GET>.

2 Задайте пользовательскую функцию.

- Воспользуйтесь клавишами <◀▶>, затем нажмите кнопку <GET>. Процедура настройки такая же, как при настройке пользовательских функций камеры (стр. 190).
- Для сброса всех настроек пользовательских функций выберите пункт [Стереть все С.Фл. внеш. всп.] на шаге 1.

Автоматическая очистка датчика изображения

Каждый раз при установке переключателя питания в положение <ON> или <OFF> блок самоочистки датчика изображения автоматически стряхивает пыль с передней поверхности датчика. Как правило, нет необходимости обращать внимание на эту операцию. Однако можно выполнить очистку датчика в любое время или отключить чистку.

Очистка датчика в произвольный момент

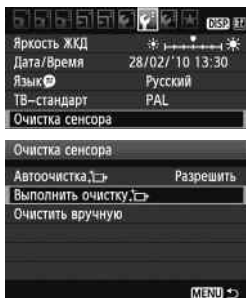

1 Выберите пункт [Очистка сенсора].

- На вкладке [Ψ] выберите пункт [Очистка сенсора], затем нажмите кнопку <SET>.

2 Выберите вариант [Выполнить очистку].

- Выберите вариант [Выполнить очистку], затем нажмите кнопку <SET>.
- Выберите [OK] в диалоговом окне, затем нажмите кнопку <SET>.
- ▶ На экран выводится индикатор выполнения очистки датчика изображения. Хотя слышен звук срабатывания затвора, съемка не производится.



- Для достижения оптимальных результатов выполняйте очистку датчика изображения, когда нижняя панель камеры стоит на столе или другой поверхности.
- При повторении очистки датчика изображения заметного улучшения результатов не происходит. Сразу после завершения очистки датчика изображения пункт [Выполнить очистку] на некоторое время отключается.

Отключение автоматической очистки датчика изображения

- На шаге 2 выберите пункт [Автоочистка] и установите для него значение [Запретить].
- ▶ Теперь при установке переключателя питания в положение <ON> или <OFF> очистка датчика изображения производиться не будет.

MENU Добавление данных для удаления пыли ☆

Обычно блок самоочистки датчика изображения удаляет большую часть пыли, которая может быть видима на снятых изображениях. Однако если на снимках все же видна оставшаяся пыль, можно добавить данные для удаления пыли в изображение для последующего удаления следов пыли. Данные для удаления пыли используются программой Digital Photo Professional (входит в комплект поставки) для автоматического стирания следов пыли.

Подготовка

- Возьмите полностью белый объект (бумага и т.п.).
- Установите фокусное расстояние объектива 50 мм или более.
- Установите переключатель режима фокусировки объектива в положение <MF>, затем установите фокус на бесконечность (∞). Если на объективе отсутствует шкала расстояний, поверните кольцо фокусировки до упора по часовой стрелке, если смотреть со стороны переднего торца объектива.

Получение данных для удаления пыли

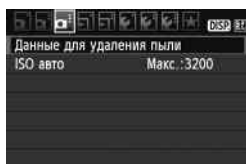

1 Выберите пункт [Данные для удаления пыли].

- На вкладке [Df] выберите пункт [Данные для удаления пыли], затем нажмите кнопку <SET>.

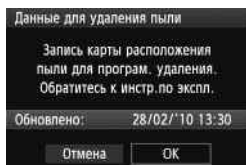

2 Выберите [OK].

- Выберите [OK] и нажмите кнопку <SET>. После выполнения автоматической чистки датчика изображения, на экране появится сообщение. Хотя слышен звук срабатывания затвора, съемка не производится.

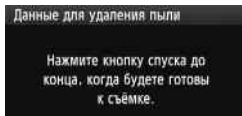

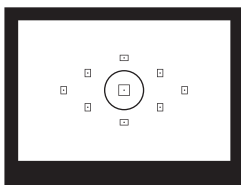
MENU Добавление данных для удаления пыли*

3 Сфотографируйте полностью белый объект.

- Расположите камеру на расстоянии 20-30 см, так чтобы однородный белый объект заполнял весь видоискатель, и произведите съемку.
- ▶ Съемка производится в режиме автоэкспозиции с приоритетом диафрагмы с диафрагмой $f/22$.
- Так как сохранение изображения не производится, данные могут быть получены даже при отсутствии в камере карты памяти.
- ▶ После завершения съемки камера начинает получение данных для удаления пыли. Когда данные для удаления пыли будут получены, отображается сообщение. Выберите **[OK]** - и меню появится снова.
- Если не удалось получить данные, отображается соответствующее сообщение. Выполните инструкции раздела «Подготовка» на предыдущей странице, затем выберите **[OK]**. Повторите съемку изображения.

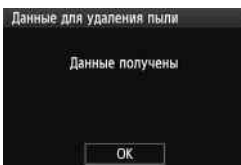

О данных для удаления пыли

После получения данных для удаления пыли они добавляются ко всем снимаемым после этого изображениям JPEG и RAW. Перед съемкой важного кадра следует обновить данные для удаления пыли, получив их заново. Сведения об автоматическом удалении пыли с помощью программного обеспечения из комплекта поставки см. в инструкции по эксплуатации программного обеспечения на компакт-диске. Объем данных для удаления пыли, добавляемых к изображению, столь мал, что практически не влияет на размер файла изображения.

! Обязательно используйте равномерно белый объект, например лист белой бумаги. Если на бумаге имеется какой-либо узор или рисунок, он может быть распознан как данные для удаления пыли, что повлияет на точность удаления следов пыли с помощью программного обеспечения.

MENU Ручная очистка датчика изображения ☆

Пыль, оставшуюся после автоматической очистки датчика изображения, можно удалить вручную с помощью груши и т.п. **Поверхность датчика изображения легко повреждается. Если требуется непосредственная ручная очистка датчика, рекомендуется обратиться в сервисный центр компании Canon.**

Перед очисткой датчика изображения снимите с камеры объектив.

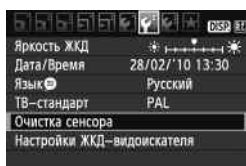

1 Выберите пункт [Очистка сенсора].

- На вкладке [**☑**] выберите пункт [Очистка сенсора], затем нажимайте кнопку < **SET** >.

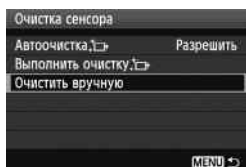

2 Выберите вариант [Очистить вручную].

- Выберите вариант [Очистить вручную], затем нажимайте кнопку < **SET** >.

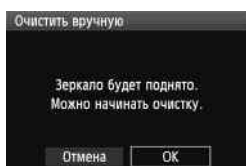

3 Выберите [ОК].

- Выберите [ОК], затем нажимайте кнопку < **SET** >.
- ▶ Зеркало сразу же фиксируется в верхнем положении, и открывается затвор.

4 Завершите очистку.

- Установите переключатель питания в положение < **OFF** >.



- В качестве источника питания рекомендуется использовать комплект сетевого питания АСК-Е8 (продается отдельно).
- При использовании аккумулятора убедитесь, что он полностью заряжен. Если установлена ручка-держатель аккумуляторов с элементами питания AA/LR6, ручная очистка датчиков невозможна.

MENU Ручная очистка датчика изображения*

- **Во время очистки датчика выполнение перечисленных ниже действий запрещено, поскольку при выключении питания затвор закрывается, и возможно повреждение шторок затвора и датчика изображения.**
 - Устанавливать переключатель питания в положение <OFF>;
 - открывать крышку отсека аккумулятора;
 - открывать крышку гнезда карты памяти.
- Поверхность датчика изображения легко повреждается. При очистке датчика изображения соблюдайте осторожность.
- Используйте простую грушу для чистки объектива, без каких-либо щеток. Щетка может поцарапать датчик.
- Не вводите наконечник груши внутрь камеры глубже крепления объектива. При выключении питания затвор закрывается, и возможно повреждение шторок затвора или зеркала.
- Ни в коем случае не используйте для очистки датчика сжатый воздух или газ. Датчик может быть поврежден силой потока газа, либо пострадать от намерзания компонентов газа.
- При наличии остатков смазки, которые невозможно удалить с помощью груши, рекомендуется обратиться в сервисный центр компании Canon для очистки сенсора.

8

Просмотр изображений

В этой главе приводится описание функций, связанных с просмотром фотографий и видео, более подробное, чем в Главе 2, «Основные операции съемки и воспроизведения изображений», в которой приведено описание процедуры просмотра. Здесь можно узнать, как воспроизводить и стирать фотографии и видео с помощью фотоаппарата и просматривать их на экране телевизора.

Изображения, полученные с помощью другой камеры:

Камерой могут неправильно отображаться изображения, полученные с помощью другой камеры, отредактированные на компьютере или с измененным именем файла.

▶ Быстрый поиск изображений

🗪 Отображение нескольких изображений на одном экране (индексный режим)

Выполните быстрый поиск изображений при помощи индексного режима, в котором на экране отображается от четырех до девяти изображений.



1 Выведите изображение на экран.

- При нажатии кнопки <▶> отображается последнее снятое изображение.



2 Включите индексный режим.

- Нажмите кнопку <🗪·Q>.
- ▶ Открывается индексный экран с 4 изображениями. Текущее выбранное изображение заключено в синюю рамку.
- Для переключения на индексный экран с 9 изображениями снова нажмите кнопку <🗪·Q>. При нажатии кнопки <Q> экран переключается на отображение 9 изображений, 4 изображений или одного изображения.



3 Выберите изображение.

- Клавишами <⬅> переместите синюю рамку для выбора изображения.
- С помощью диска <🌀> перейдите на следующий экран индексных изображений.
- Нажмите кнопку <SET> и выбранное изображение отобразится как одиночное изображение.



► Быстрый поиск изображений

Переход между изображениями (Режим перехода)

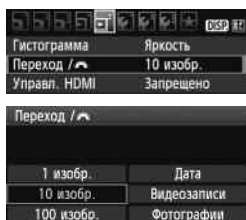
При отображении одиночных изображений с помощью диска <  > можно переходить от изображения к изображению.



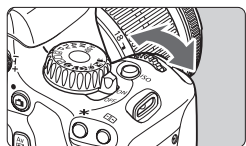

1 Выберите способ перехода.

- В меню []: **Переход /  >.**



2 Выполните просмотр с переходом.

- Нажмите кнопку <  > для воспроизведения изображения.
- При отображении одиночного изображения поверните диск <  >.
- Переход производится в соответствии с выбранным способом перехода.
- В правом нижнем углу отображаются способ перехода и местоположение текущего изображения.
- Для изменения способа перехода используйте клавишу <  >.



Способ перехода
Расположение изображения

- Для поиска изображений по дате съемки выберите пункт [**Дата**]. Поверните диск <  > для отображения даты съемки.
- Если карта содержит как [**Видеозаписи**], так и [**Фотографии**], выберите один из вариантов для отображения: видеозаписи или фотографии.

Увеличение при просмотре

Изображение может быть увеличено на ЖК-дисплее с коэффициентом 1,5x - 10x.

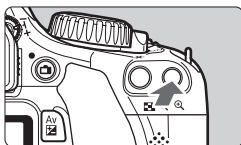

1 Увеличьте изображение.

- В режиме просмотра нажмите кнопку <Q>.
- ▶ Изображение будет увеличено.
- Для большего увеличения удерживайте кнопку <Q>. Изображение будет увеличиваться до тех пор, пока не достигнет максимально возможного увеличения.
- Для уменьшения коэффициента увеличения нажмите кнопку <Q>. Удерживание кнопки приведет к тому, что увеличенное изображение будет продолжать уменьшаться до отображения одиночного изображения.



Положение увеличенной области

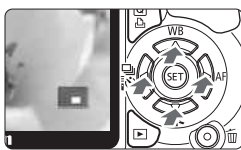

2 Прокрутка изображения.

- Клавишами <D> можно прокручивать увеличенное изображение.
- Для выхода из увеличенного отображения и возврата в режим одиночного изображения нажмите кнопку <P>.



- Повернув диск <A>, можно перейти к просмотру другого изображения при сохранении увеличения.
- Увеличение при просмотре изображения сразу после съемки невозможно.
- Увеличение видео невозможно.

Поворот изображения

Можно выполнить поворот отображаемого изображения в требуемом направлении.

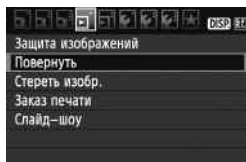

1 Выберите [Повернуть].

- На вкладке [☰] выберите пункт [Повернуть] и нажмите кнопку <SET>.







2 Выберите изображение.

- Клавишами <◀▶> выберите изображение для поворота.
- Можно также выбрать изображение в индексном режиме.



3 Поверните изображение.

- При каждом нажатии кнопки <SET>, производится поворот изображения по часовой стрелке:
90° → 270° → 0°
- Для поворота другого изображения повторите шаги 2 и 3.
- Для выхода и возврата на экран меню нажмите кнопку <MENU>.

- Если для пункта [☰ Автоповорот] установлено значение [Вкл.  ] (стр. 142), перед съемкой вертикально ориентированного изображения необходимо повернуть изображение как показано выше.
- Если повернутое изображение не отображается в правильной ориентации во время просмотра изображений, установите в параметре меню [☰ Автоповорот] значение [Вкл.  ].
- Поворот видео не может быть осуществлен.

Просмотр видеозаписей

Существует три основных способа просмотра сделанных видеозаписей.

Просмотр на экране телевизора (стр. 167, 169)



Для подключения камеры к телевизору пользуйтесь аудио/видеокабелем, входящим в комплект камеры, или кабелем HDMI HTC-100 (продается отдельно). После этого можно просматривать сделанные видеозаписи и фотографии на экране телевизора. При наличии телевизора высокой четкости (High-Definition TV) и при подключении камеры с помощью кабеля HDMI появляется возможность просмотра видеозаписей с повышенным качеством изображения по стандартам Full HD (Full High-Definition: 1920x1080) и HD (High-Definition: 1280x720).

-  ● Видеозаписи на карте могут проигрываться только на устройствах, поддерживающих файлы формата MOV.
- Так как записывающие устройства с жесткими дисками не оборудуются входами HDMI, камера не может подключаться к ним с помощью кабеля HDMI.
- Даже если камеру подключить к записывающему устройству с жестким диском с помощью кабеля USB, видеозаписи и фотографии невозможно просмотреть или сохранить.

Просмотр на ЖК-дисплее камеры (стр. 162-166)

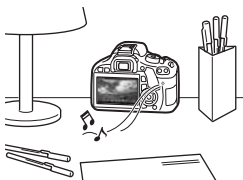

Видеозаписи можно просматривать на ЖК-дисплее фотоаппарата и даже удалять первый и последний фрагменты. Также есть возможность просмотра фотографий и видеозаписей, записанных на карту памяти, в режиме автоматического слайд-шоу.

-  ● Видеозапись, отредактированную на персональном компьютере, нельзя переписать на карту памяти и снова воспроизвести на камере.

Просмотр и редактирование на персональном компьютере

(см. инструкции по эксплуатации ZoomBrowser EX/ImageBrowser в формате PDF)



Файлы видеозаписей, записанные на карту памяти, можно передавать на персональный компьютер и просматривать или редактировать с помощью программы ZoomBrowser EX/ImageBrowser (ПО, входящее в комплект камеры).

Кроме того, есть возможность извлекать отдельные кадры из видеозаписи и сохранять их как фотографии.

- Чтобы видео воспроизводилось плавно, используйте высокопроизводительный персональный компьютер. Чтобы получить подробные сведения о требованиях программы ZoomBrowser EX/ImageBrowser к аппаратному обеспечению, см. инструкцию по эксплуатации в формате PDF.
- В случае использования программ, имеющихся в продаже, для просмотра или редактирования видеозаписей, необходимо убедиться в их совместимости с типом данных MOV. Подробные сведения об имеющихся в продаже программах следует запрашивать у разработчика программного обеспечения.

Воспроизведение видеозаписей





1 Выведите изображение на экран.

- Нажмите кнопку  для просмотра изображения.



2 Выберите видеозапись.

- Используйте клавиши  , чтобы выбрать видео.
- Во время просмотра одного изображения отображается значок  в верхнем левом углу экрана, указывая на то, что это видеозапись.
- В режиме индексного просмотра на видеозапись указывает изображение перфорации по левому краю изображения.



В режиме индексного просмотра воспроизведение видео невозможно, поэтому нажмите кнопку  для переключения в режим просмотра одиночных изображений.





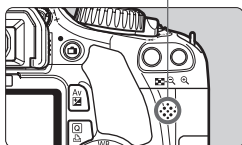

3 Нажмите кнопку .

- В режиме просмотра одного изображения нажмите кнопку .
- ▶ В нижней части появится экран воспроизведения видеозаписей.

Громкоговоритель



4 Просмотр видео.

- Выберите значок  (Воспроизведение), затем нажмите кнопку .
- ▶ Начнется воспроизведение видеозаписи.
- Нажатием кнопки  можно приостановить просмотр видеозаписи.
- Во время просмотра видео диском  можно настроить уровень громкости.
- Более подробную информацию о процедуре воспроизведения см. на следующей странице.

Функция	Описание
 Выход	Возврат к отображению одного изображения.
 Воспроизведение	Нажатие кнопки <  > позволяет переключаться между воспроизведением и приостановкой.
 Замедленное воспроизведение	Диском <  > можно настроить скорость замедленного воспроизведения. Скорость замедленного воспроизведения указывается в правом верхнем углу.
 Первый кадр	Отображает первый кадр видеозаписи.
 Предыдущий кадр	При каждом нажатии <  > отображается один предыдущий кадр. При удержании кнопки <  > будет выполнена обратная перемотка видеозаписи.
 Следующий кадр	При повторном нажатии кнопки <  > будет выполняться покадровое воспроизведение видеозаписи. При удержании кнопки <  > будет выполнена перемотка видеозаписи вперед.
 Последний кадр	Отображает последний кадр видеозаписи.
 Редактирование	Отображает экран редактирования (стр. 164).
	Позиция воспроизведения
мм' сс"	Длительность воспроизведения
 Громкость	Громкость звука встроенного громкоговорителя (стр. 162) можно настроить с помощью диска <  >.



- Ниже приводятся сведения о длительности непрерывного воспроизведения при 23°C при полностью заряженном аккумуляторе LP-E8: Прибл. 2 ч 30 мин.
- В режиме просмотра одиночных изображений нажмите кнопку < DISP. > для переключения в режим отображения информации о параметрах съемки (стр. 173).
- Если фотография была сделана во время видеосъемки, то при воспроизведении видеозаписи фотография будет отображаться в течение 1 секунды.
- При подключении камеры к телевизору (стр. 167, 169) для просмотра видеозаписи громкость следует настраивать на телевизоре (настройка громкости при помощи диска <  > невозможна).

✂ Редактирование первого и последнего фрагмента видеозаписи

Можно удалять первый и последний фрагменты видеозаписи с шагом 1 с.



1 На экране воспроизведения видеозаписи выберите [✂].

► Отображается экран удаления.



2 Задайте части, которые необходимо удалить.

- Выберите [✂] (Вырезать начало) или [✂] (Вырезать конец) и нажмите кнопку <SET>.
- Используйте клавиши <◀▶>, чтобы просмотреть предыдущие или последующие кадры. Удерживайте кнопку для ускоренного просмотра кадров.
- После того, как вы выбрали часть, которую вы хотите удалить, нажмите <SET>. Часть, выделенная синим цветом в верхней части экрана будет оставлена.



3 Просмотрите отредактированное видео.

- Выберите [▶] и нажмите кнопку <SET>, чтобы воспроизвести выделенную синим цветом часть.
- Чтобы изменить редактирование, возвратитесь к шагу 2.
- Чтобы отменить редактирование, выберите [↶] и нажмите кнопку <SET>.



4 Сохраните видеозапись.

- Выберите пункт [☰], и нажмите кнопку <SET>.
- Появляется сохраненный экран.
- Чтобы сохранить его как новую видеозапись, выберите [Новый файл]. Чтобы сохранить видеозапись и перезаписать существующий файл видеозаписи, выберите [Перезаписать]. Затем нажмите кнопку <SET>.

- Поскольку редактирование производится с шагом в 1 сек. (место, отмеченное [✂]), реальное место, в котором видео будет отредактировано, может немного отличаться от места, которое было указано.
- Если на карте недостаточно места, то выбрать [Новый файл] будет невозможно.
- Программа ZoomBrowser EX/ImageBrowser (ПО, входящее в комплект камеры) обеспечивает расширенные функции редактирования.

MENU Слайд-шоу (Автопросмотр)

Изображения, хранящиеся на карте памяти, можно просматривать в режиме автоматического показа слайдов.

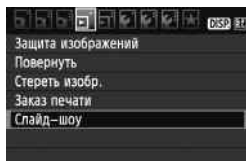

1 Выберите [Слайд-шоу].

- На вкладке [MENU] выберите пункт [Слайд-шоу] и нажмите кнопку <SET>.

Количество изображений для воспроизведения

2 Выберите изображения для воспроизведения.

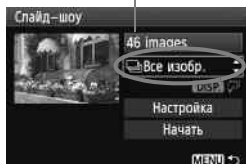

- Клавишами <▲▼> выберите верхний пункт меню, затем нажмите кнопку <SET>. Клавишами <▲▼> выберите один из следующих вариантов: [Все изобр./Дата/Видеозаписи/Фотографии]. Затем нажмите кнопку <SET>.
- Если выбран вариант [Дата], нажмите кнопку <DISP.>, пока подсвечивается значок <DISP. ▽>.
- Появляется экран [Выбор даты]. Клавишами <▲▼> выберите дату, затем нажмите кнопку <SET>.

Параметр	Описание
Все	Воспроизводятся все фотографии и видеозаписи, имеющиеся на карте памяти.
Дата	Воспроизводятся фотографии и видеозаписи, снятые в выбранную дату.
Видео	Воспроизводятся все видеозаписи на карте памяти.
Фото	Воспроизводятся все фотографии на карте памяти.

MENU Слайд-шоу (Автопросмотр)

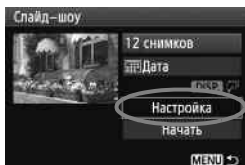

3 **Задайте параметры времени воспроизведения и повтора.**

- Клавишами <▲▼> выберите пункт **[Настройка]**, затем нажмите кнопку <SET>.
- Для фотографий задайте параметры **[Время отображения]** и **[Повтор]** и нажмите кнопку <MENU>.

[Время отображения]

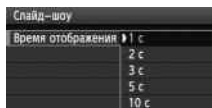

[Повтор]



4 **Запустите слайд-шоу.**

- Клавишами <▲▼> выберите пункт **[Начать]**, затем нажмите кнопку <SET>.
- ▶ После отображения сообщения **[Загрузка изображения...]** начинается слайд-шоу.

5 **Завершите слайд-шоу.**

- Для выхода из режима слайд-шоу и возвращения к экрану настройки нажмите кнопку <MENU>.

- Для приостановки слайд-шоу нажмите кнопку <SET>. Во время паузы в левом верхнем углу изображения отображается символ [II]. Для возобновления слайд-шоу нажмите <SET>.
- Во время автовоспроизведения можно изменить формат отображения фотографий, нажав кнопку <DISP>.
- Во время просмотра видео диском <🔊> можно настроить уровень громкости.
- Во время паузы можно нажать кнопку <◀▶> для просмотра другого изображения.
- Во время слайд-шоу функция автоотключения питания не работает.
- Время отображения может изменяться в зависимости от изображения.
- Сведения о просмотре слайд-шоу на экране телевизора см. стр 167, 169.

Просмотр изображений на экране телевизора

Можно просматривать фотографии и видеозаписи на экране телевизора. Прежде чем подсоединить кабель к камере и телевизору или отсоединить его, выключите камеру и телевизор.

* Громкость звука следует настраивать на телевизоре.

* Часть отображаемого изображения может обрезаться – это зависит от модели телевизора.

Просмотр на экране HD телевизоров (телевизоров высокой четкости)

Требуется кабель HDMI HTC-100 (продается отдельно).

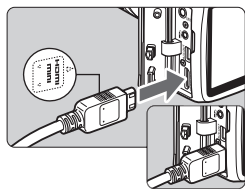

1 Подключите кабель HDMI к камере.

- Подключите кабель HDMI к разъему камеры <HDMI OUT>.
- Вставьте штекер с логотипом <▲ HDMI MINI>, обращенным к передней панели камеры, в разъем <HDMI OUT>.

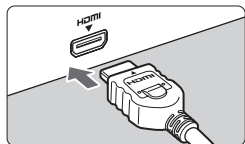

2 Подключите кабель HDMI к телевизору.

- Подключите кабель HDMI ко входу HDMI телевизора.

3 Включите телевизор и переключите вход видеосигнала телевизора на выбор подключенного порта.

4 Установите переключатель питания камеры в положение <ON>.

5 Нажмите кнопку <▶>.

- ▶ На экране телевизора появляется изображение (на ЖК-дисплее камеры изображение отсутствует).
- Изображения отображаются на экране телевизора с автоматически установленным оптимальным разрешением.
- При помощи кнопки <DISP> можно изменить формат отображения.
- Для просмотра видео см. стр. 162.

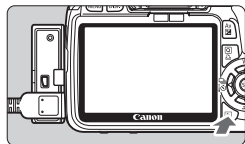

Просмотр изображений на экране телевизора



- Не подключайте другие устройства к разъему камеры <HDMI OUT>. В противном случае может возникнуть неисправность.
- Некоторые телевизоры не отображают снятые изображения. В этом случае, для подсоединения к телевизору используйте предоставляемый аудио/видеокабель.
- Одновременное использование разъемов <A/V OUT/DIGITAL> и <HDMI OUT> камеры невозможно.

Для телевизоров HDMI CEC

Если фотоаппарат подключен к телевизору, совместимому с HDMI CEC* через кабель HDMI, вы можете использовать пульт ДУ телевизора, чтобы управлять воспроизведением.

* Функция, позволяющая управлять несколькими устройствами HDMI через один пульт ДУ.

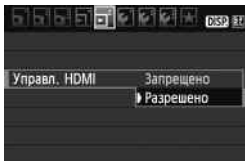

1 Выберите [Управл. HDMI].

- На вкладке [M] выберите пункт [Управл. HDMI], затем нажмите кнопку <SET>. Выберите пункт [Разрешено] и нажмите кнопку <SET>.
- ▶ Когда фотоаппарат подключается к телевизору, входной сигнал телевизора автоматически переключится на порт HDMI, подключенный к фотоаппарату. Если вы нажмете кнопку <▶> на фотоаппарате, вы сможете использовать пульт ДУ телевизора, чтобы управлять проигрыванием.

2 Выберите изображение.

- Направьте пульт ДУ на телевизор и нажмите кнопку <←/→>, чтобы выбрать изображение. Затем нажмите кнопку Enter.
- ▶ Появится меню. Отображаемое меню будет отличаться для фотографий и видео.
- Нажмите кнопку <←/→> чтобы выбрать нужную опцию и нажмите кнопку Enter.
- ▶ Чтобы отобразить слайд-шоу (автовоспроизведение), нажмите на пульте ДУ кнопку <1/1> и выберите опцию, затем нажмите кнопку Enter.
- Выберите [Возврат] и нажмите кнопку Enter. Меню исчезнет и вы сможете использовать кнопку <←/→> для выбора изображения.

Просмотр изображений на экране телевизора

- Для некоторых телевизоров необходимо сначала включить соединение HDMI СЕС. Подробности смотрите в инструкции по эксплуатации телевизора.
- Некоторые модели телевизоров, даже совместимые с HDMI СЕС, могут работать неправильно. В этом случае установите опцию [☒ **Управл. HDMI**] фотоаппарата на [Запрещено] и используйте кнопки фотоаппарата для управления воспроизведением.

Просмотр с помощью не-HD телевизора

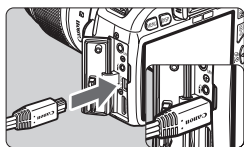

1 Подключите прилагаемый аудио/видеокабель к камере.

- Подключите аудио/видеокабель ко входу <A/V OUT/ DIGITAL > камеры.
- Вставьте штекер в разъем <A/V OUT/ DIGITAL > логотипом <Canon>, направленным в сторону задней панели камеры.

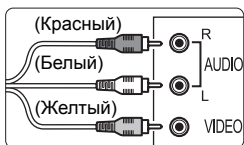

2 Подключите аудио/видеокабель к телевизору.

- Подключите аудио/видеокабель к видео и аудио входам телевизора.

3 Включите телевизор и переключите вход видеосигнала телевизора на выбор подключенного порта.

4 Установите переключатель питания камеры в положение <ON>.

5 Нажмите кнопку <▶>.

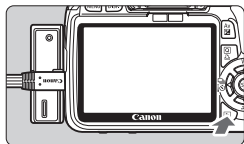

- Используйте только аудио/видеокабель, входящий в комплект поставки. При использовании другого кабеля изображения могут не отображаться.
- Если ТВ-стандарт не соответствует видеосистеме телевизора, изображения будут отображаться неправильно. Установите правильный формат видеосистемы в пункте [☒ **ТВ-стандарт**].

Защита изображений

Защита изображений исключает их случайное стирание.

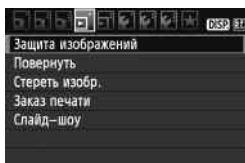

Значок защиты изображения



1 Выберите пункт [Защита изображений].

- На вкладке [Σ] выберите пункт [Защита изображений], затем нажмите кнопку <SET>.
- ▶ Открывается экран установки защиты.

2 Выберите изображение и установите его защиту.

- Клавишами <◀▶> выберите изображение, для которого необходимо установить защиту и нажмите кнопку <SET>.
- ▶ Если изображение защищено, вверху экрана отображается значок <[Σ]>.
- Для отмены защиты изображения снова нажмите кнопку <SET>. Значок <[Σ]> исчезает.
- Для защиты другого изображения повторите шаг 2.
- Для выхода из режима установки защиты изображений нажмите кнопку <MENU>. Снова открывается меню.



 При форматировании карты памяти (стр. 42) защищенные изображения также удаляются.



- После того как изображение защищено, его нельзя удалить с помощью предусмотренной в камере функции стирания. Для стирания защищенного изображения сначала необходимо снять защиту.
- При стирании всех изображений (стр. 172) сохраняются только защищенные изображения. Это удобно для одновременного удаления всех ненужных изображений.

Стирание изображений

Изображения можно выбирать и стирать по одному, либо можно стереть сразу несколько изображений. Защищенные изображения (стр. 170) стереть нельзя.

-  **Восстановление стертого изображения невозможно. Перед стиранием изображения убедитесь, что оно больше не нужно. Во избежание случайного стирания важных изображений установите для них защиту. Удаление изображения **RAW** +  **L** удалит изображения RAW и JPEG.**

Стирание одиночного изображения

- 1** Откройте изображение, которое требуется стереть.



- 2** Нажмите кнопку  **>**.

- ▶ В нижней части экрана появится меню стирания.



- 3** Сотрите изображение.



- Выберите вариант [Удалить], затем нажмите кнопку  **SET** **>**.
Отображаемое изображение будет удалено.

Пометка изображений флажками для стирания одной операцией

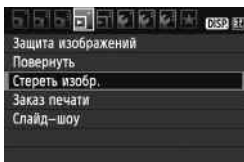
Пометив стираемые изображения, можно одновременно стереть несколько изображений.



- 1** Выберите [Стереть изобр.].

- На вкладке  **DISP** выберите пункт [Стереть изобр.], затем нажмите кнопку  **SET** **>**.

🗑 Стирание изображений

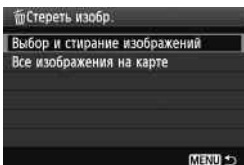

2 Выберите [Выбор и стирание изображений].

- Выберите пункт **[Выбор и стирание изображений]**, затем нажмите кнопку **<SET>**.
- ▶ Изображения появятся на экране.
- Для просмотра сразу трех изображений нажмите кнопку **<⏏>**. Для возврата в режим просмотра одиночных изображений нажмите кнопку **<Q>**.



3 Выберите изображения, которые требуется удалить.

- Выберите изображения, которые требуется удалить, и нажимайте клавиши **<▲▼>**.
- ▶ В левом верхнем углу появится значок **<✓>**.
- Для стирания других изображений повторите шаг 3.

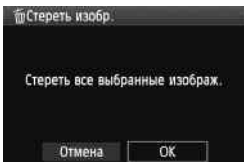

4 Сотрите изображения.

- Нажмите кнопку **<🗑>**.
- Выберите **[ОК]**, затем нажмите кнопку **<SET>**.
- ▶ Выбранное изображение будет удалено.

MENU Стирание всех изображений на карте памяти

Можно также стереть все изображения на карте памяти. Если в меню **[🗑 Стереть изобр.]** выбрано значение **[Все изображения на карте]**, будут стерты все изображения, находящиеся на карте памяти.

📄 Для того, чтобы удалить также защищенные изображения, отформатируйте карту памяти (стр. 42).

DISP. Отображение информации о параметрах съемки

Нажав кнопку <DISP.> в режиме просмотра одиночных изображений, можно вызвать отображение информации о параметрах съемки. Ниже приведены подробные сведения о параметрах съемки.



* Для изображений RAW + L отображается размер данных L.

* Для видеозаписей отображается значок видеосъемки <V>, формат видеозаписи <MOV>, размер видеозаписи <1920/1720/1640> и скорость видеозаписи <1/30/1/25/1/24>. Выдержка и диафрагма не отображаются.

* Для обычных фотографий, снятых во время видеосъемки, отображается <V>.

● О выделении переэкспонированных зон

При отображении информации о параметрах съемки все переэкспонированные зоны изображения мигают. Для получения большего количества деталей в передержанных областях установите отрицательную компенсацию экспозиции и повторите съемку.

DISP. Отображение информации о параметрах съемки

- **О гистограмме**

На гистограмме яркости отображаются распределение уровней экспонирования и общая яркость. Гистограмма RGB служит для проверки насыщенности и градации цветов. Режим отображения изменяется в меню [ Гистограмма].

Гистограмма [Яркость]

Такая гистограмма является графиком, показывающим распределение уровней яркости изображения. По горизонтальной оси откладывается яркость (темнее влево и ярче вправо), а по вертикальной оси - количество пикселей для каждого уровня яркости. Чем больше пикселей смещено влево, тем темнее изображение. Чем больше пикселей смещено вправо, тем светлее изображение. Если слишком много пикселей смещено влево, в области теней теряются детали изображения. Если слишком много пикселей смещено вправо, будут потеряны детали в светах. Градации в промежуточных областях воспроизводятся. По изображению и гистограмме его яркости можно оценить сдвиг величины экспозиции и общее воспроизведения оттенков цветов.

Примеры гистограмм



Темное изображение



Нормальная яркость



Светлое изображение

Гистограмма [RGB]

Такая гистограмма является графиком, показывающим распределение уровней яркости основных цветов на изображении (RGB или красный, зеленый, синий). По горизонтальной оси откладывается яркость цвета (темнее влево и ярче вправо), а по вертикальной оси - количество пикселей для каждого уровня яркости цвета. Чем больше пикселей смещено влево, тем темнее и менее выражен соответствующий цвет. Чем больше пикселей смещено вправо, тем ярче и насыщеннее цвет. Если слишком много пикселей смещено влево, информация о соответствующем цвете будет потеряна. Если слишком много пикселей смещено вправо, цвет будет слишком насыщенным без деталей. По гистограмме RGB можно оценить насыщенность цветов, условия передачи полутонов и смещение баланса белого.

9

Печать изображений

- **Печать** (стр. 176)
Камеру можно подключить напрямую к принтеру и распечатывать изображения с карты памяти. Камера совместима со стандартом прямой печати « PictBridge».
- **Формат заказа цифровой печати (DPOF)** (стр. 185)
DPOF (Digital Print Order Format - Формат заказа цифровой печати) позволяет печатать изображения, записанные на карту памяти, в соответствии с инструкциями по печати, такими как выбранные изображения, количество печатаемых экземпляров и т.д. Можно за один раз напечатать сразу несколько изображений или передать заказ печати в фотоателье.

Подготовка к печати

Вся операция прямой печати выполняется полностью на камере с использованием ее ЖК-дисплея.

Подключение камеры к принтеру

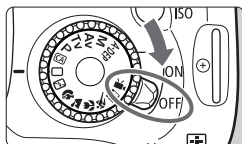

- 1 Установите переключатель питания камеры в положение <OFF>.

- 2 Подготовьте принтер.

- Подробнее см. в инструкции по эксплуатации принтера.

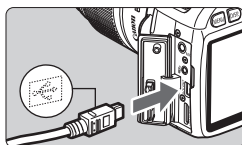

- 3 Подключите камеру к принтеру.

- Используйте интерфейсный кабель, поставляемый с камерой.
- При подключении разъема кабеля к разъему <A/V OUT/DIGITAL> камеры значок <↔> на разъеме кабеля должен быть обращен к передней панели камеры.
- Информацию о подсоединении кабеля к принтеру можно найти в инструкции по эксплуатации принтера.

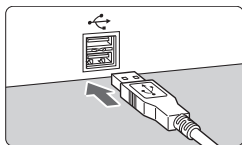

- 4 Включите принтер.

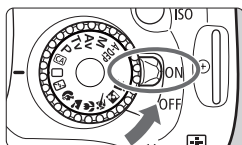

- 5 Установите переключатель питания камеры в положение <ON>.

- ▶ Некоторые принтеры могут подавать звуковые сигналы.

PictBridge



6 Выведите изображение на экран.

- Нажмите кнопку <▶>.
- ▶ Отображается изображение, и в левом верхнем углу появляется значок <📷>, указывающий, что камера подсоединена к принтеру.



- Печать видеозаписей невозможна.
- Камера не работает с принтерами, поддерживающими только интерфейсы CP Direct и Bubble Jet Direct.
- Используйте только интерфейсный кабель, входящий в комплект поставки.
- Если на шаге 5 раздается длинный звуковой сигнал, это означает, что в принтере возникла неполадка. Для выяснения причины неполадки сделайте следующее:
 1. Нажмите кнопку <▶> для воспроизведения изображения.
 2. Нажмите кнопку <SET>.
 3. На экране настройки параметров печати выберите пункт **[Печатать]**.

На ЖК-дисплее появится сообщение об ошибке (стр. 184).



- Если камера работает от аккумулятора, убедитесь, что аккумулятор полностью заряжен. При полностью заряженном аккумуляторе печать может выполняться в течение приблизительно 4 часов.
- Перед отсоединением кабеля предварительно выключите питание камеры и принтера. Возьмитесь за разъем (не за сам кабель) и отсоедините его.
- При прямой печати для питания камеры рекомендуется использовать комплект сетевого питания АСК-Е8 (продается отдельно).

Печать

Индикация на экране и устанавливаемые параметры зависят от принтера. Некоторые настройки могут отсутствовать. Подробнее см. в инструкции по эксплуатации принтера.

Значок подключенного принтера



1 Выберите изображение для печати.

- Убедитесь, что в левом верхнем углу ЖК-дисплея отображается значок .
- Клавишами выберите изображение, которое требуется напечатать.

2 Нажмите кнопку .

- Открывается экран настройки параметров печати.

Экран настройки параметров печати

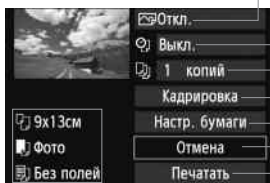

- Задание эффектов печати (стр. 180).
- Включение или выключение печати даты или номера файла.
- Задание количества распечатываемых экземпляров.
- Задание области кадрирования (обрезки) (стр. 183).
- Задание формата бумаги, типа бумаги и компоновки.
- Возврат на экран шага 1.
- Начало печати.

Отображаются заданные размер бумаги, тип и макет.

* В зависимости от принтера, некоторые параметры, такие как печать даты/номера файла и кадрирование, могут быть недоступны.

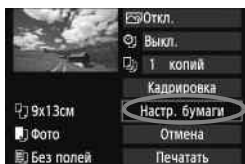

3 Выберите пункт [Настр. бумаги].

- Выберите пункт [Настр. бумаги] и нажмите кнопку .
- Открывается экран настройки бумаги.

Задание размера бумаги

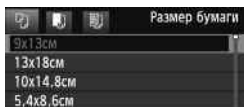

- Выберите размер бумаги, загруженной в принтер, затем нажмите кнопку **<SET>**.
- ▶ Открывается экран «Тип бумаги».

Задание типа бумаги

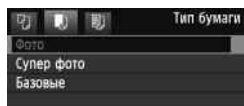

- Выберите тип бумаги, загруженной в принтер, затем нажмите кнопку **<SET>**.
- При использовании принтера Canon выясните допустимые типы бумаги в инструкции по эксплуатации принтера.
- ▶ Открывается экран «Вид страницы».

Задание вида страницы



- Выберите вид страницы, затем нажмите кнопку **<SET>**.
- ▶ Вновь открывается экран настройки параметров печати.

С полями	По краям отпечатка будут идти белые поля.
Без полей	Печать производится без полей. Если используемый принтер не позволяет получать отпечатки без полей, на отпечатке будут присутствовать поля.
С полями [1]	На полях отпечатков размера 9x13 см или более печатается информация о параметрах съемки*.
Мульти хх	Этот вариант позволяет печатать 2, 4, 8, 9, 16 или 20 изображений на одном листе.
Мульти 20 [1] Мульти 35 [1]	На бумаге формата А4 или Letter печатаются 20 или 35 эскизов изображений, заказанных с помощью DPOF (стр. 185). • В режиме [Мульти 20 [1]] печатается информация о параметрах съемки*.
Базовые	Вид страницы зависит от модели принтера или его параметров.

* Печатаются следующие данные Exif: название камеры, название объектива, режим съемки, выдержка, диафрагма, величина компенсации экспозиции, чувствительность ISO, баланс белого и т.д.

Печать

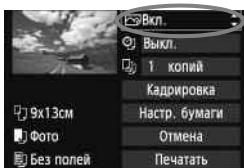

4 Задайте использование эффектов для печати.

- Задайте требуемые значения. Если задавать эффект для печати не требуется, переходите к шагу 5.
- Вид экрана может отличаться в зависимости от принтера.
- Выберите параметр в верхней правой части экрана (на снимке обведен в кружок), затем нажмите кнопку <SET>.
- Выберите требуемый эффект для печати и нажмите кнопку <SET>.
- Если значок отображается рядом с символом , возможна также настройка эффекта печати (стр. 182).

Эффект печати	Описание
 Вкл.	Изображение печатается в соответствии со стандартными цветами принтера. Для автоматической коррекции используются данные Exif изображения.
 Откл.	Автоматической коррекции не производится.
 Vivid	Изображение печатается с большей насыщенностью для получения более ярких синих и зеленых цветов.
 NR	Перед печатью производится подавление шумов изображения.
V/W Ч/Б	Печать черно-белого изображения с натуральным черным цветом.
V/W Хол.тон	Печать черно-белых изображений с холодными, голубоватыми оттенками черного.
V/W Теплый тон	Печать черно-белых изображений с теплыми, желтоватыми оттенками черного.
 Нейтральн.	Печать изображения с фактическими цветами и контрастностью. Автоматическая регулировка цветов не производится.
 Нейт.ручн.	Характеристики печати совпадают с характеристиками настройки «Нейтральн.». Однако этот вариант обеспечивает более тонкую настройку печати, чем вариант «Нейтральн.»
 Базовые	Параметры печати зависят от конкретного принтера. Подробнее см. в инструкции по эксплуатации принтера.

* При изменении эффекта для печати эти изменения отображаются на изображении в левом верхнем углу. Помните, что вид отпечатанного изображения может несколько отличаться от отображаемого изображения, которое является всего лишь приблизительным. Это также относится к параметрам [Яркость] и [Уровни] на стр. 182.

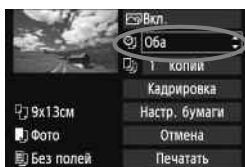

5 Задайте печать даты и номера файла.

- Задайте требуемые значения.
- Выберите <Оба> и нажмите кнопку <SET>.
- Задайте нужные параметры и нажмите <SET>.

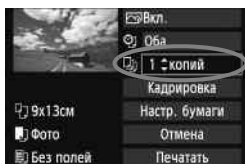

6 Задайте количество копий.

- Задайте требуемые значения.
- Выберите <1> и нажмите кнопку <SET>.
- Задайте количество копий и нажмите кнопку <SET>.

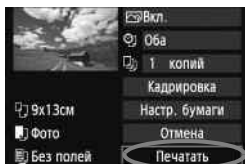

7 Запустите печать.

- Выберите пункт [Печатать] и нажмите кнопку <SET>.



- При простой печати можно распечатать другое изображение с такими же параметрами печати. Выберите изображение и нажмите кнопку <Ц>. При простой печати всегда будет распечатываться только одна копия. (Задание количества копий невозможно.) Также не будет выполняться кадрирование (стр. 183).
- Значение [Базовые] для эффектов печати и других параметров означает, что для соответствующих параметров будут использоваться значения по умолчанию, которые были установлены для данного принтера производителем. Значения параметров для варианта [Базовые] см. в инструкции по эксплуатации принтера.
- В зависимости от размера файла изображения и качества его записи, от момента выбора пункта [Печатать] до момента начала печати может пройти некоторое время.
- При применении к изображению функции коррекции наклона (стр. 183), печать изображения может занять больше времени.
- Для остановки печати нажмите кнопку <SET>, пока отображается [Стоп], затем выберите [ОК].
- При выполнении команды [Сбросить все настройки камеры] (стр. 144) все настройки возвращаются к значениям по умолчанию.

Печать

Настройка эффектов печати



На шаге 4 (стр. 180) выберите эффект печати. Когда рядом с символом <[]> появится значок <DISP.>, нажмите кнопку <DISP.>. После этого можно настроить эффект печати.

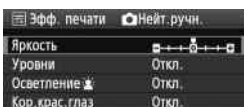

Настраиваемые параметры и вид экрана зависят от выбора, сделанного на шаге 4.

- **Яркость**

Можно настроить яркость изображения.

- **Уровни**

Если выбран вариант [Вручную], можно изменить распределение уровней на гистограмме и настроить яркость и контрастность изображения.

Когда отображается экран «Настройка уровней», нажмите кнопку <DISP.> для изменения положения маркера <[]>.

Клавишами <[]> можно свободно настраивать уровень темных (0 - 127) или уровень светлых (128 - 255) областей.



- **Осветление**

Эффективно в условиях контрового света, когда лицо объекта может выглядеть темным. Если выбрано значение [Вкл.], для печати лицо осветляется.

- **Кор. крас. глаз**

Эффективен при съемке со вспышкой, когда у объекта возникает эффект «красных глаз». Если выбрано значение [Вкл.], для печати производится коррекция эффекта «красных глаз».



- Эффекты [Осветление] и [Кор. крас. глаз] на экране не отображаются.
- Если выбран вариант [Настройке], можно настроить параметры [Контрастность], [Насыщенность], [Цвет тона] и [Цвет. баланс]. Для настройки параметра [Цвет. баланс] используйте клавиши <[]>. В обозначает синий цвет, А - янтарный, М - пурпурный и G - зеленый. Цвет будет откорректирован в соответствующем направлении.
- При выборе пункта [Сбросить всё] для всех настроек эффектов печати восстанавливаются значения по умолчанию.

Кадрирование изображения

Коррекция наклона



Изображение можно кадрировать и распечатать только выбранную часть, как если бы была изменена компоновка кадра. **Выполнять кадрирование рекомендуется непосредственно перед печатью.** Если параметры печати задаются после настройки кадрирования, возможно, придется снова выполнить кадрирование.

1 На экране настройки параметров печати выберите пункт [Кадрировка].

2 Задайте размер, положение и соотношение сторон рамки кадрирования.

- Распечатывается область, расположенная внутри рамки кадрирования. Соотношение сторон рамки кадрирования можно изменить в пункте [Настр. бумаги].

Изменение размера рамки кадрирования

Размер рамки кадрирования изменяется при нажатии кнопки $\langle \text{Q} \rangle$ или $\langle \text{Q} \rangle$. Чем меньше рамка кадрирования, тем больше будет увеличено изображение при печати.

Перемещение рамки кадрирования

Перемещая рамку клавишами $\langle \blacklozenge \rangle$ в вертикальном и горизонтальном направлениях, совместите ее с изображением. Перемещайте рамку кадрирования до тех пор, пока внутри нее не окажется нужный участок изображения.

Поворот рамки

При каждом нажатии кнопки $\langle \text{DISP.} \rangle$ ориентация рамки кадрирования изменяется с вертикальной на горизонтальную и наоборот. Это позволяет создавать вертикально ориентированные отпечатки из изображения с горизонтальной ориентацией.

Коррекция наклона изображения

При помощи диска $\langle \text{ANGLE} \rangle$ можно настроить угол наклона изображения на ± 10 градусов с шагом в 0,5 градуса. Во время настройки наклона изображения значок $\langle \text{ANGLE} \rangle$ на экране станет синим.

3 Для выхода из режима кадрирования нажмите кнопку $\langle \text{SET} \rangle$.

- вновь открывается экран настройки параметров печати.
- Область кадрирования изображения можно проверить в левом верхнем углу экрана настройки параметров печати.

 Печать

- В зависимости от принтера, кадрированная область изображения может распечатываться не так, как было указано.
- Чем меньше рамка кадрирования, тем более зернистым будет выглядеть распечатанное изображение.
- Выполняя кадрирование, контролируйте изображение на ЖК-дисплее камеры. Если контролировать вид изображения на экране телевизора, отображение рамки кадрирования может оказаться не совсем точным.

 **Обработка ошибок принтера**

Если после устранения причины ошибки (нет чернил, нет бумаги и т.д.) и выбора пункта **[Дальше]** для продолжения печати печать не возобновляется, тогда для возобновления печати необходимо воспользоваться кнопками, находящимися на принтере. Подробности по возобновлению печати см. в руководстве по эксплуатации принтера.

Сообщения об ошибках

Если во время печати возникла ошибка, на ЖК-дисплей выводится сообщение об ошибке. Нажмите кнопку **[<E>]**, чтобы остановить печать. После устранения причины ошибки возобновите печать. Подробнее об устранении неполадок при печати см. в инструкции по эксплуатации принтера.

Ошибка с бумагой

Проверьте правильность загрузки бумаги в принтер.

Ошибка с картриджем

Проверьте уровень чернил в принтере и состояние емкости для отработанных чернил.

Аппаратная ошибка

Проверьте все возможные неполадки в работе принтера, не относящиеся к бумаге или чернилам.

Ошибка файла

Печать выбранного изображения через PictBridge невозможна. Печать изображений, полученных с помощью другой камеры или отредактированных на компьютере, может быть невозможна.

Формат заказа цифровой печати (DPOF)

Можно задать тип печати, а также печать даты и номера файла. Эти параметры печати будут применяться ко всем изображениям, для которых заказаны отпечатки. (Раздельное задание этих параметров для каждого изображения невозможно.)

Установка параметров печати

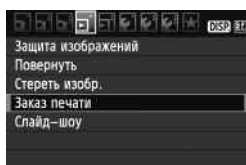

1 Выберите пункт [Заказ печати].

- На вкладке [Σ] выберите пункт [Заказ печати], затем нажмите кнопку <SET>.

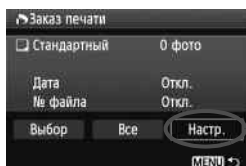

2 Выберите [Настр.].

- Выберите пункт [Настр.] и нажмите <SET>.

3 Задайте нужный параметр.

- Задайте [Тип печати], [Дата] и [№ файла].
- Выберите параметр, затем нажмите кнопку <SET>. Выберите настройку, затем нажмите кнопку <SET>.

[Тип печати]

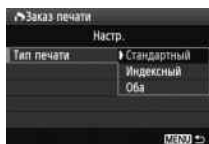

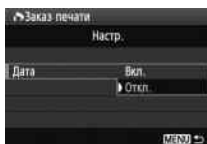

[Дата]

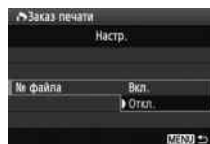

[№ файла]



 Формат заказа цифровой печати (DPOF)

Тип печати	 Стандартный	На листе печатается одно изображение.
	 Индексный	На листе печатается несколько уменьшенных эскизов изображений.
	 Оба	Печать стандартных и индексных отпечатков.
Дата	Вкл.	При выборе [Вкл.] на фотографии печатается записанная на карте дата съемки.
	Откл.	
Номер файла	Вкл.	При выборе [Вкл.] на фотографии печатается номер файла.
	Откл.	

4 Выйдите из режима настройки.

- Нажмите кнопку <MENU>.
- ▶ Снова откроется экран «Заказ печати».
- Затем для заказа печатаемых изображений выберите вариант [Выбор] или [Все].

- Даже если для параметров [Дата] и [№ файла] заданы значения [Вкл.], дата и номер файла могут не напечататься. Это зависит от заданного типа печати и модели принтера.
- При печати с параметрами DPOF необходимо использовать карту памяти с заданными параметрами заказа печати. Невозможно выполнить печать в данном формате, просто печатая с карты выделенные изображения.
- Может оказаться, что некоторые принтеры и фотолаборатории, поддерживающие печать DPOF, не в состоянии напечатать фотографии в соответствии с заданными параметрами. Если такая ситуация возникает при использовании Вашего принтера, обратитесь к инструкции по эксплуатации принтера. Или при заказе печати уточните, обеспечивается ли совместимость в данном фотоателье.
- Не пытайтесь вставлять в камеру карту памяти с заказом печати, записанным на другой камере, и затем редактировать заказ. Заказ печати может не сработать или окажется перезаписанным. Кроме того, в зависимости от типа изображения формирование заказа печати может оказаться невозможным.

- Заказ печати изображений RAW и видеозаписей невозможен.
- Для отпечатков типа [Индексный] нельзя одновременно задать значение [Вкл.] для параметров [Дата] и [№ файла].

Заказ печати

● Выбор

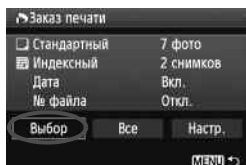

Последовательный выбор и заказ изображений одного за другим. Для просмотра сразу трех изображений нажмите кнопку $\langle \text{Q} \rangle$. Для возврата в режим просмотра одиночных изображений нажмите кнопку $\langle \text{Q} \rangle$.

После завершения формирования заказа печати нажмите кнопку $\langle \text{MENU} \rangle$ для сохранения заказа печати на карту памяти.

[Стандартный] [Оба]

Клавишами $\langle \blacktriangle \blacktriangledown \rangle$ установите количество печатаемых экземпляров данного изображения.

[Индексный]

Клавишами $\langle \blacktriangle \blacktriangledown \rangle$ пометьте изображения флажками $\langle \checkmark \rangle$ и они будут включены в индексную печать.

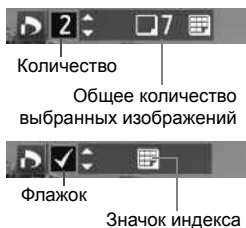

● Все

При выборе пункта **[Выделить все на карте]** устанавливается печать по одному экземпляру всех изображений с данной карты. При выборе пункта **[Отменить для всех на карте]** отменяется печать всех изображений с этой карты памяти.



- Даже при выборе пункта «Все», изображения RAW и видеозаписи в заказ печати не включаются.
- При использовании принтера PictBridge включайте в один заказ печати не более 400 изображений. Если задано больше изображений, часть выбранных изображений может не распечататься.

Прямая печать с параметрами DPOF

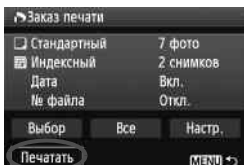

Используя принтер PictBridge, можно легко печатать изображения с помощью параметров DPOF.

1 Подготовьтесь к печати.

- См. стр. 176. Выполните операцию «Подключение камеры к принтеру» до шага 5.

2 На вкладке [Σ] выберите пункт [Заказ печати].

3 Выберите пункт [Печатать].

- Пункт [Печатать] отображается только в том случае, если камера подсоединена к принтеру и печать возможна.

4 Задайте параметры [Настр. бумаги]. (стр. 178)

- Задайте требуемые эффекты печати (стр. 180).

5 Выберите [ОК].

- Перед печатью обязательно задайте размер бумаги.
- Некоторые принтеры не позволяют печатать номера файлов.
- Если выбрано значение [С полями], дата может быть напечатана некоторыми принтерами на полях.
- В зависимости от принтера, дата может выглядеть бледной, если она напечатана на темном фоне или на границе.

- В пункте [Уровни] выбор значения [Вручную] невозможен.
- Если процесс печати был остановлен, и нужно его возобновить для печати оставшихся изображений, выберите пункт [Продолж.]. Обратите внимание, что печать не будет возобновлена в следующих случаях:
 - Если перед возобновлением печати был изменен заказ печати или были удалены какие-либо изображения, включенные в заказ печати.
 - При задании индексной печати - если перед возобновлением печати были изменены настройки бумаги.
 - Если в момент остановки печати на карте памяти оставалось мало места.
- При возникновении неполадок при печати см. стр. 184.

10

Пользовательская настройка камеры

Различные функции камеры можно настроить в соответствии с предпочтениями фотографа. Это можно сделать при помощи пользовательских функций. В режимах творческой зоны можно задать и использовать пользовательские функции.

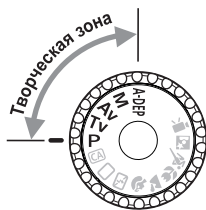

MENU Установка пользовательских функций ☆

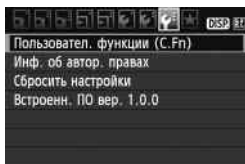

1 Выберите [Пользоват. функции (C.Fn)].

- На вкладке [F:] выберите [Пользоват. функции (C.Fn)], затем нажмите кнопку <SET>.

Номер пользовательской функции

2 Выберите номер пользовательской функции.

- Клавишами <◀▶> выберите номер пользовательской функции, затем нажмите кнопку <SET>.

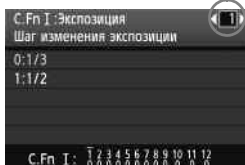

3 Внесите требуемые изменения в настройку.

- Клавишами <▲▼> выберите настройку (номер), затем нажмите кнопку <SET>.
- Для установки других пользовательских функций повторите шаги 2 и 3.
- В нижней части экрана под номерами соответствующих пользовательских функций указаны их текущие настройки.

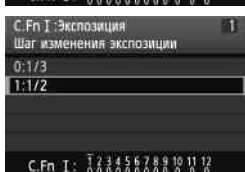

4 Выйдите из режима настройки.

- Нажмите кнопку <MENU>.
- ▶ Снова открывается экран шага 1.

Сброс всех пользовательских функций

В меню [F: Сбросить настройки] выберите [Сброс всех польз.функц. (C.Fn)], чтобы сбросить все настройки пользовательских функций (стр. 144).

MENU Установка пользовательских функций*

Пользовательские функции

С.Fn I: Экспозиция

 Съемка с использованием ЖКД-видоискателя

1	Шаг изменения экспозиции	стр. 192	<input type="radio"/>
2	Расширение диапазона ISO		<input type="radio"/>
3	Выдержка синхронизации вспышки в Av		<input type="radio"/>

* Настройка С.Fn I -1 будет также применена к видеосъемке.

С.Fn II: Изображение

4	Шумоподавление при длительной выдержке	стр. 193	<input type="radio"/>
5	Шумоподавление при высоких ISO		<input type="radio"/>
6	Приоритет светов	стр. 194	<input type="radio"/>

С.Fn III: Автофокус/Реж. драйва

7	Включение лампы помощи AF	стр. 194	<input type="radio"/>
8	Блокировка зеркала	стр. 195	

С.Fn IV: Дополнительно

9	Кнопка спуска/Блокировка AE	стр. 195	<input type="radio"/>
10	Функция кнопки SET	стр. 196	
11	ЖКД при включении питания		<input type="radio"/>
12	Добавлять информацию для проверки подлинности	стр. 197	<input type="radio"/>

 Пользовательские функции, отмеченные серой заливкой, не работают при съемке с использованием ЖКД-видоискателя. (Настройки недоступны).

MENU Настройки пользовательских функций ☆

Пользовательские функции разбиты на четыре группы на основе типа функции: С. Fn I: Экспозиция, С. Fn II: Изображение, С. Fn III: Автофокус/Реж. драйва, С. Fn IV: Дополнительно.

С. Fn I: Экспозиция

С. Fn-1 Шаг изменения экспозиции

0: 1/3

1: 1/2

Задаёт шаг 1/2 ступени для выдержки затвора, величины диафрагмы, компенсации экспозиции, автоматического брекетинга экспозиции (АЕВ), компенсации экспозиции при съёмке со вспышкой и т. д. Эффективно в том случае, если управление экспозицией настраивается с шагом большим, чем 1/3 ступени.



Величина экспозиции отобразится в видоискателе и на ЖК-дисплее, как показано ниже.



С. Fn-2 Расширение диапазона ISO

0: Откл.

1: Вкл.

Становится доступной чувствительность «Н» (эквивалент ISO 12800).

С. Fn-3 Выдержка синхронизации вспышки в Av (режим Автоэкспозиция с приоритетом диафрагмы)

0: Авто

Выдержка синхронизации вспышки устанавливается автоматически в диапазоне 1/200 - 30 с, чтобы соответствовать яркости сцены.

1: 1/200 - 1/60 с (авто)

При съёмке со вспышкой с использованием автоэкспозиции с приоритетом диафрагмы (**Av**) это поможет предотвратить автоматическую установку длительной выдержки синхронизации в условиях низкой освещённости. Это удобно для предотвращения размытия объекта и сотрясения камеры. Однако хотя объект будет надлежащим образом экспонирован при съёмке со вспышкой, фон получится темным.

2: 1/200 с (фиксированная)

Выдержка синхронизации вспышки фиксируется на значении 1/200 с. Это позволит более эффективно, по сравнению с вариантом 1, предотвратить размытие объекта и сотрясение камеры. Однако фон может выглядеть темнее, чем при использовании варианта 1.

MENU Настройки пользовательских функций *

- ❗ Если установлено значение 1 или 2, синхронизация вспышки при короткой выдержке не может быть использована с внешней вспышкой Speedlite.

C.Fn II: Изображение**C.Fn-4 Шумоподавление при длительной выдержке****0: Откл.****1: Авто**

Для выдержек длительностью 1 с или более шумоподавление производится автоматически при обнаружении шумов, характерных для длительных выдержек. Настройка **[Авто]** эффективна в большинстве случаев.

2: Вкл.

Шумоподавление производится для всех выдержек длительностью 1 с или более. Настройка **[Вкл.]** может быть эффективна для шумов, которые не могут обнаруживаться или уменьшаться в режиме **[Авто]**.

- ❗
- При выбранных параметрах 1 или 2, после съемки изображения время обработки для уменьшения шумов может равняться времени экспонирования. Съемка следующего изображения до завершения процесса шумоподавления невозможна.
 - При чувствительности ISO 1600 и выше шумов могут быть более выражены при настройке 2, чем при настройке 0 или 1.
 - В варианте 2, при использовании длительной выдержки во время съемки с использованием ЖКД-видеоискателя, отобразится значок «BUSY» во время процесса обработки для подавления шумов. Съемка с использованием ЖКД-видеоискателя невозможна до тех пор, пока не завершится процесс обработки для подавления шумов. (Съемка следующего изображения невозможна.)

C.Fn-5 Шумоподавление при высоких ISO

Уменьшает шумов, возникающие на изображении. Хотя шумоподавление применяется при любых значениях чувствительности ISO, оно особенно эффективно при больших значениях чувствительности ISO. При низких значениях чувствительности ISO происходит дальнейшее уменьшение шумов в области тени. Измените параметры в соответствии с уровнем шума.

0: Стандартная**1: Слабая****2: Сильная****3: Запрещена**

- ❗ При установке значения 2 максимальная длина серии при серийной съемке значительно уменьшается.

MENU Настройки пользовательских функций *

C.Fn-6 Приоритет светов

0: Запрещён

1: Разрешен

Улучшается детализация в светлых областях. Динамический диапазон расширяется со стандартного 18% серого в сторону светлых областей. Переходы между оттенками серого и светлыми областями становятся более плавными.

- В варианте 1 параметр **[Запрещён]** автоматически включается для функции Auto Lighting Optimizer (Автокоррекция яркости) (стр. 103) и его невозможно изменить.
- В варианте 1 шумы могут стать чуть более заметными, чем обычно.

В варианте 1 возможен выбор чувствительности ISO в диапазоне 200 - 6400. Кроме того, при включении приоритета светлых оттенков на ЖК-дисплее и в видоискателе отображается значок <D+>.

C.Fn III: Автофокус/Реж.драйва

C.Fn-7 Включение лампы помощи AF

Вспомогательная подсветка для автофокусировки может обеспечиваться встроенной вспышкой или внешней вспышкой Speedlite, предназначенной для камер EOS.

0: Разрешено

1: Запрещено

Подсветка для автофокусировки не используется.

2: Вкл. на внешней вспышке

Если установлена внешняя вспышка Speedlite для камер EOS, при необходимости она обеспечивает подсветку для автофокусировки. Встроенная вспышка камеры не дает подсветку для автофокусировки.

3: Только ИК помощь AF

Среди вспышек Speedlite для камер EOS подсветку могут обеспечивать только те устройства, которые оборудованы источниками инфракрасного излучения. Это условие исключает применение в качестве источника подсветки вспышек Speedlite, использующих серии срабатываний вспышки с уменьшенной мощностью (например, встроенная вспышка).

Если в пользовательской функции **[Включение лампы помощи AF]** на внешней вспышке Speedlite, предназначенной для камер EOS, задано значение **[Запрещено]**, вспышка Speedlite не производит подсветку для автофокусировки, даже если в камере установлена пользовательская функция C.Fn-7-0/2/3.

MENU Настройки пользовательских функций *

C.Fn-8 Блокировки зеркала

0: Запрещена

1: Разрешена

Исключает вибрации камеры, вызванные поднятием зеркала, которые могут мешать при съемке с супертелеобъективами или при съемке крупным планом (макро). Порядок блокировки зеркала в верхнем положении см. на стр. 106.

C.Fn IV: Дополнительно

C.Fn-9 Кнопка спуска/Блокировка АЕ

0: АФ/Фиксация АЕ

1: Фиксация АЕ/АФ

Удобно, если фокусировка и экспонометр должны производиться отдельно. Нажмите кнопку < * >, чтобы выполнить автофокусировку и нажмите кнопку спуска затвора наполовину, чтобы применить фиксацию автоэкспозиции.

2: АФ/Фикс. АФ, нет фикс. АЕ

В режиме автофокусировки AI Servo AF (следящая автофокусировка) кнопкой < * > можно остановить автофокусировку на короткое время. Эта функция предотвращает нарушение фокусировки из-за появления препятствий между камерой и объектом съемки. Экспозиция устанавливается в момент выполнения съемки.

3: АЕ/АФ, нет фикс. АЕ

Эта функция удобна при съемке объектов, попеременнодвигающихся и останавливающихся. В режиме автофокусировки AI Servo AF (следящая автофокусировка) кнопкой < * > можно запустить или остановить фокусировку. Экспозиция устанавливается в момент выполнения съемки. Таким образом, во время ожидания кульминационного момента фокусировка и экспозиция будут всегда оптимальными.



Если установлено 1 или 3, нажатие дистанционного переключателя наполовину (стр. 205) не будет работать.

MENU Настройки пользовательских функций *

C.Fn-10 Функция кнопки SET

Кнопке <SET> можно назначить часто используемую функцию. Нажмите <SET>, когда камера будет готова к съемке.

0: Нормально (отключена)

1: Качество изображения

Нажмите кнопку <SET> для отображения экрана установки качества записи изображения на ЖК-дисплее.

Клавишами <⬆> выберите качество записи изображения, затем нажмите кнопку <SET>.

2: Компенс. экспозиции вспыш.

Если нажать кнопку <SET>, появляется экран настройки компенсации экспозиции при съемке со вспышкой.

3: ЖКД Вкл./Откл.

Обеспечивает ту же функцию, что и кнопка <DISP.>.

4: Вызов меню

Обеспечивает ту же функцию, что и кнопка <MENU>.

5: ISO

Обеспечивает ту же функцию, что и кнопка <ISO>.

C.Fn-11 ЖКД при включении питания

0: Включать всегда

При включении питания камеры, отображаются параметры съемки (стр. 44).

1: Состояние до отключения

При нажатии кнопки <DISP.> и выключении камеры с выключенным ЖК-дисплеем при повторном включении камеры параметры съемки не будут отображаться. Это позволяет экономить заряд аккумулятора. Будут отображаться экраны меню и воспроизведения изображения.

При нажатии кнопки <DISP.> и выключении камеры с включенным ЖК-дисплеем при повторном включении камеры будут отображаться параметры съемки.

MENU Настройки пользовательских функций*

С.Fn-12 Добавлять информацию для проверки подлинности**0: Запрещено****1: Разрешено**

К изображению автоматически добавляются данные, позволяющие проверить, является ли данное изображение оригиналом или нет.

При отображении информации о параметрах съемки для изображения, к которому добавлены данные подтверждения подлинности (стр. 173), отображается значок <  >.

Для проверки подлинности изображения требуется Комплект защиты исходных данных OSK-E3 (продается отдельно).



Изображения не совместимы с функциями шифрования и дешифрования изображения Комплекта защиты исходных данных OSK-E3.

MENU Внесение пунктов в МОЁ МЕНЮ ☆

На вкладке МОЁ МЕНЮ можно зарегистрировать до 6 параметров меню и пользовательских функций, настройки которых требуется часто изменять.

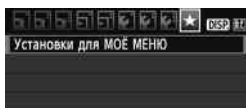

1 Выберите пункт [Установки для МОЁ МЕНЮ].

- На вкладке [★] выберите пункт [Установки для МОЁ МЕНЮ], затем нажмите кнопку <SET>.

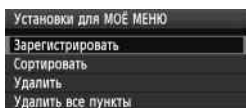

2 Выберите пункт [Зарегистрировать].

- Выберите пункт [Зарегистрировать] и нажмите кнопку <SET>.

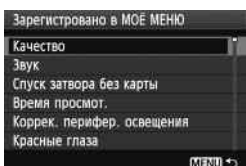

3 Зарегистрируйте требуемые пункты.

- Выберите пункт для регистрации, затем нажмите кнопку <SET>.
- В диалоговом окне подтверждения выберите [OK] и нажмите кнопку <SET> для регистрации пункта.
- В меню МОЁ МЕНЮ можно зарегистрировать до шести пунктов.
- Для возврата на экран шага 2 нажмите кнопку <MENU>.

Установки для МОЁ МЕНЮ

● Сортировать

Можно изменить порядок пунктов, внесенных в МОЁ МЕНЮ. Выберите пункт [Сортировать], затем выберите пункт, положение которого требуется изменить. Затем нажмите кнопку <SET>. При отображении [◆] измените порядок клавишами <▲▼>, затем нажмите кнопки <SET>.

● Удалить и Удалить все пункты

Вы можете удалить любые зарегистрированные пункты. При выборе пункта [Удалить] за один раз удаляется один пункт, а при выборе пункта [Удалить все пункты] удаляются все пункты меню.

● Показы в МОЁ МЕНЮ

Если задано значение [Разрешить], при отображении экрана меню первой открывается вкладка [★].

MENU Настройка информации об авторских правах ☆

Указанные данные об авторских правах добавляются к информации Exif об изображении.

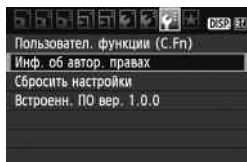

1 Выберите [Инф. об автор. правах].

- На вкладке [F:] выберите пункт [Инф. об автор. правах], затем нажмите кнопку <SET>.

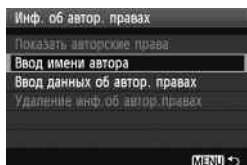

2 Выберите требуемый параметр.

- Используйте клавиши <▲▼>, выберите [Ввод имени автора] или [Ввод данных об автор. правах] и затем нажмите <SET>.
- ▶ Появляется экран для ввода текста.
- Для проверки текущих данных об авторских правах выберите параметр [Показать авторские права].
- Для удаления текущих данных об авторских правах выберите параметр [Удаление инф. об автор. правах].

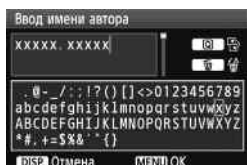

3 Введите текст.

- Обратитесь к разделу «Процедура ввода текста» на следующей странице и введите информацию об авторских правах.
- Введите текст длиной до 63 буквенно-цифровых обозначений и символов.

4 Выйдите из режима настройки.

- После ввода текста нажмите кнопку <MENU> и выйдите из меню.

MENU Настройка информации об авторских правах *

Процедура ввода текста

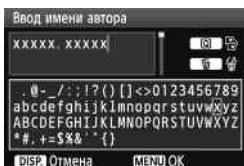

- **Изменение области ввода**
Переключение между верхней и нижней областью ввода производится кнопкой <Q>.
- **Перемещение курсора**
Используйте клавиши <◀▶>, чтобы переместить курсор.

- **Ввод текста**

В нижней части используйте клавиши <◀▶>, чтобы выбрать символ, затем нажмите <SET>, чтобы ввести его.

- **Удаление знака**

Для удаления знака нажмите кнопку <⌫>.

- **Выход**

По окончании ввода текста нажмите кнопку <MENU> и вернитесь к экрану, указанному в шаге 2.

- **Отмена ввода текста**

Для отмены ввода текста нажмите кнопку <DISP> и вернитесь к экрану, указанному в шаге 2.

 Вы также можете ввести информацию об авторских правах с помощью EOS Utility (программа, поставляемая в комплекте).

11

Справочная информация

Эта глава содержит справочную информацию по функциям камеры, дополнительным принадлежностям и т.п. Кроме того, в конце данной главы помещен алфавитный указатель, упрощающий поиск необходимой информации.

Когда автофокусировка не работает

При съемке определенных объектов (например, перечисленных ниже) наводка на резкость с помощью автофокусировки может оказаться невозможной (мигает индикатор подтверждения фокусировки <●>).

Объекты, сложные для фокусировки

- Малоконтрастные объекты
(Пример: голубое небо, однотонные стены и т.п.)
- Объекты с низкой освещенностью
- Объекты в очень ярком контрольном свете или сильно отражающие свет объекты
(Пример: автомобили с полированным кузовом и т.п.)
- Близкие и удаленные объекты, одновременно охватываемые точками автофокусировки.
(Пример: животные в клетке и т.п.)
- Объекты с повторяющейся структурой
(Пример: окна небоскреба, клавиатура компьютера и т.п.)

В таких случаях выполните одну из следующих операций.

- (1) В режиме One-Shot AF (покадровая автофокусировка) зафиксируйте фокусировку на каком-либо объекте, находящемся на том же расстоянии от камеры, что и фотографируемый объект, а затем измените композицию кадра (стр. 48).
- (2) Установите переключатель режима фокусировки на объективе в положение <MF> и выполните фокусировку вручную.



- Если установлен экстендер (продается отдельно) и максимальная диафрагма объектива составляет $f/5,6$ или меньше (большее $f/$ число), автофокусировка невозможна (за исключением автофокусировки в режиме «По изображению»/Ⓛ По изображению»). Подробные сведения см. в инструкции по эксплуатации экстендера.
- Сведения о ситуациях, в которых наведение на резкость с помощью автофокусировки в режиме «По изображению»/Ⓛ По изображению» невозможно, см. на стр. 117.

Питание камеры от бытовой электросети

Комплект сетевого питания АСК-Е8 (продается отдельно) позволяет подключить камеру к сети переменного тока и не беспокоиться о том, что аккумулятор может разрядиться.

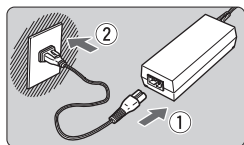

1 Подсоедините кабель питания.

- Подсоедините кабель питания, как показано на рисунке.
- После завершения работы с камерой отсоедините вилку кабеля питания от электрической розетки.

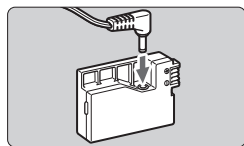

2 Подсоедините переходник постоянного тока.

- Подсоедините вилку шнура питания к переходнику постоянного тока.

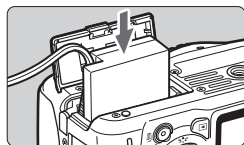

3 Установите переходник постоянного тока.

- Откройте крышку и установите переходник постоянного тока для фиксации со щелчком.

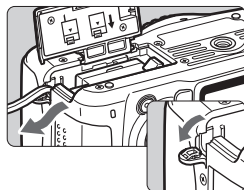

4 Уложите кабель постоянного тока.

- Откройте крышку отверстия для кабеля постоянного тока и положите кабель, как показано на рисунке.
- Закройте крышку.

⚠ Не подсоединяйте и не отсоединяйте кабель питания, если переключатель питания камеры установлен в положение <ON>.

Съемка с дистанционным управлением

Пульт ДУ RC-6 (продается отдельно)

Пульт дистанционного управления позволяет выполнять съемку удаленно с расстояния до 5 м от камеры. Вы можете снимать сразу, либо с задержкой 2 с.

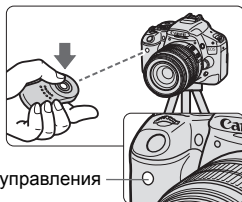

Датчик дистанционного управления

- Установите автоспуск на $\langle \text{☺} \rangle$ (стр. 71).
- Направьте пульт ДУ на датчик дистанционного управления, находящийся на камере, и нажмите кнопку передачи.
- ▶ Камера выполнит автофокусировку.
- ▶ По достижении фокусировки загорается индикатор автоспуска и производится съемка.

Вблизи флуоресцентных ламп некоторых типов в работе камеры могут происходить сбои. Во время использования дистанционного управления старайтесь держать камеру на достаточном расстоянии от флуоресцентной лампы.

Также может использоваться пульт дистанционного управления RC-1/RC-5 (продается отдельно).

Дистанционный переключатель RS-60E3 (продается отдельно)

Дистанционный переключатель с кабелем длиной 60 см, используется для нажатия кнопки спуска затвора наполовину или полностью. Подключается к разъему дистанционного управления на камере.

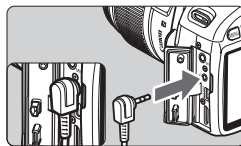
**Использование крышки окуляра видоискателя**

Если при съемке фотограф не смотрит в видоискатель, свет, попадающий через окуляр, может повлиять на определение экспозиции. Во избежание этого используйте крышку окуляра (стр. 23), закрепленную на ремне камеры.

Для съемки с использованием ЖКД-видоискателя или видеосъемки устанавливать крышку окуляра необязательно.

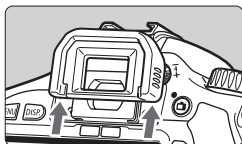
**1 Снимите наглазник.**

- Нажмите на нижнюю сторону наглазника вверх.

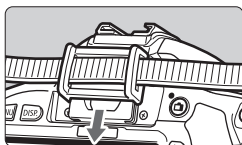
**2 Установите крышку окуляра.**

- Для установки крышки окуляра сдвиньте ее вниз по направляющим на окуляре.

Внешние вспышки Speedlite

Вспышки Speedlite серии EX, предназначенные для камер EOS

В целом обеспечивается такая же простота управления, как при использовании встроенной вспышки.

Каждая вспышка Speedlite серии EX (продается отдельно) установлена на камеру, почти все управление автоматическими функциями вспышки выполняется с помощью камеры. Другими словами, все выглядит так, как будто вместо встроенной вспышки установлена внешняя вспышка большой мощности.

Подробнее см. в инструкции по эксплуатации вспышки Speedlite серии EX. Данная камера является камерой типа A, которая может использовать все функции вспышек Speedlite серии EX.





Вспышки Speedlite, устанавливаемые на горячий башмак



Вспышки Macro Lites



- Для вспышек Speedlite серии EX, несовместимых с настройками функций вспышки (стр. 147), возможна установка только настроек [Комп.эксп.всп.] и [E-TTL II] для параметра [Настройки внешней вспышки]. (Для некоторых вспышек Speedlite серии EX возможна также установка параметра [Синхронизация].)
- Если компенсация экспозиции при съемке со вспышкой задана при использовании внешней вспышки Speedlite, вид значка компенсации экспозиции при съемке со вспышкой, отображаемого на ЖК-дисплее камеры, изменится с  на .
- Если для пользовательской функции режима замера на вспышке Speedlite установлено значение TTL (автовспышка), вспышка срабатывает только на полной мощности.

Другие вспышки Canon Speedlite, кроме серии EX

- При использовании вспышек Speedlite серии EZ/E/EG/ML/TL, установленных в режим автовспышки TTL или A-TTL, вспышка может срабатывать только на полной мощности. Задайте в камере режим съемки <M> (ручная установка экспозиции) или <Av> (автоэкспозиция с приоритетом диафрагмы) и перед съемкой настройте величину диафрагмы.
- При использовании вспышки Speedlite, в которой предусмотрен режим ручной вспышки, снимайте в этом режиме.

Использование вспышек других производителей

Выдержка синхронизации

Камера обеспечивает синхронизацию с компактными вспышками других производителей при выдержке затвора 1/200 с. или больше. Обязательно проверьте вспышку перед съемкой, чтобы убедиться в правильности ее синхронизации с камерой.

Предупреждения, касающиеся съемки с использованием ЖКД-видеоискателя

При съемке с использованием ЖКД-видеоискателя вспышки других производителей (не Canon) не срабатывают.

- При использовании с камерой вспышки или какой-либо принадлежности вспышки, предназначенной для камеры другой марки, нормальная работа камеры не гарантируется, возможны сбои.
- Не устанавливайте на горячий башмак камеры высоковольтную вспышку. Она может не сработать.

Использование карт Eye-Fi

С помощью карты Eye-Fi, которая продается отдельно, Вы можете автоматически передавать снятые изображения на компьютер, либо загружать их на онлайн-порталы через беспроводную сеть. Передача изображений является функцией карты Eye-Fi. Информацию по установке карты, ее использованию и по устранению неполадок при передаче изображений Вы найдете в руководстве по эксплуатации к карте Eye-Fi. Либо же обратитесь за информацией к производителю карты.

⚠ Это изделие может не поддерживать все функции карты Eye-Fi (в том числе беспроводную передачу). При возникновении проблем при работе с картой Eye-Fi, пожалуйста, проконсультируйтесь с производителем карты.

Также, имейте в виду, что во многих странах и регионах для пользования картой Eye-Fi требуется специальное разрешение, без которого ее применение запрещено. Для выяснения того, разрешено ли применение данной карты в вашем регионе, пожалуйста, проконсультируйтесь с производителем карты.

1 Вставьте карту Eye-Fi. (стр. 31)

2 Выберите [Настройки Eye-Fi].

- На вкладке [F] выберите пункт [Настройки Eye-Fi], затем нажмите кнопку <SET>.
- Меню отображается только если карта Eye-Fi была вставлена в камеру.

3 Включите передачу Eye-Fi.

- Нажмите <SET>, установите [Перед. Eye-Fi] на [Вкл.], затем нажмите <SET>.
- Если Вы выберете [Выкл.], то автоматическая передача будет отключена даже при вставленной карте Eye-Fi (значок статуса передачи .

4 Отобразите информацию о соединении.

- Выберите пункт [Инф. о подключении] и нажмите кнопку <SET>.

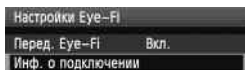
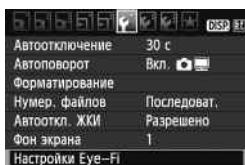

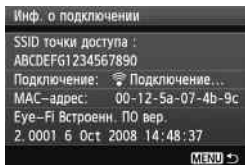

5 Проверьте [SSID точки доступа :].

- Убедитесь, что точка доступа отображается для [SSID точки доступа :].
- Также можно просмотреть MAC-адрес карты Eye-Fi и версию встроенного ПО.
- Нажмите кнопку <MENU> три раза, чтобы выйти из меню.

6 Сделайте снимок.

- ▶ Изображение передается и значок <📶> переключается с серого (Не подключено) на значки ниже.
- Для переданных изображений на экране подробной информации отображается значок 📷 (стр. 58).



Значок статуса передачи

- 📶 (Серый) **Не подключено** : Соединение с точкой доступа не установлено.
- 📶 (Мигает) **Подключение** : Идет подключение к точке доступа.
- 📶 (Отображается) **Подключено** : Соединение с точкой доступа установлено.
- 📶 (↑) **Передача** : Идет передача изображений на точку доступа.

⚠ Предосторожности при использовании карт Eye-Fi

- Если отображается «📶», значит во время получения информации о карте произошла ошибка. Выключите и включите камеру.
- Если передача изображений не работает, проверьте настройки карты Eye-Fi и настройки персонального компьютера. Подробнее см. в инструкции по эксплуатации карты.
- В зависимости от условий беспроводного соединения, передача изображений может занять большее количество времени или прерваться.
- В результате процесса передачи карта Eye-Fi может нагреться.
- Заряд аккумулятора будет расходоваться быстрее.
- Во время передачи функция автоматического отключения не будет работать.

Таблица доступности функций при различных режимах съемки

● : Устанавливается автоматически ○ : Может выбираться пользователем □ : Выбор невозможен

Диск установки режима	Базовая зона								Творческая зона				Видео-съемка	
									P	Tv	Av	M	A-DEP	
Качество	JPEG	○	○	○	○	○	○	○	○	○	○	○	○	Фотографии
	RAW	○	○	○	○	○	○	○	○	○	○	○	○	
	RAW + L	○	○	○	○	○	○	○	○	○	○	○	○	
Чувствительность ISO	Авто	●	●	●	●	●	●	●	○	○	○	○	○	○
	Вручную								○	○	○	○	○	○*1
Стиль изображения	Стандартное	●	●			●	●	●	○	○	○	○	○	○
	Портрет			●					○	○	○	○	○	○
	Пейзаж				●				○	○	○	○	○	○
	Натуральное								○	○	○	○	○	○
	Точное								○	○	○	○	○	○
	Монохромное								○	○	○	○	○	○
	Пользовательское								○	○	○	○	○	○
Баланс белого	Автоматический баланс белого	●	●	●	●	●	●	●	○	○	○	○	○	○
	Фиксированный баланс белого													○
	Ручной ББ								○	○	○	○	○	○
	Коррекция баланса белого								○	○	○	○	○	○
Вилка баланса белого								○	○	○	○	○	○	
Auto Lighting Optimizer (Автокоррекция яркости)	●	●	●	●	●	●	●	○	○	○	○	○	○	○
Коррекция периферийной освещенности	○	○	○	○	○	○	○	○	○	○	○	○	○	○
Шумоподавление при длительной выдержке	●	●	●	●	●	●	●	○	○	○	○	○	○	●
Автофокусировка	One-Shot			●	●	●		●		○	○	○	●	●
	AI Servo						●		○	○	○	○		
	AI Focus	●	●						●	○	○	○		
	Выбор точной автофокусировки	Авто	●	●	●	●	●	●	●	○	○	○	○	●
Вручную									○	○	○	○		○
Включение лампы помощи AF	●	●		●		●	●	○	○	○	○	○	○	

Таблица доступности функций при различных режимах съемки

Диск установки режима	Базовая зона							Творческая зона					Видео-съемка
								P	Tv	Av	M	A-DEP	
Режим замера экспозиции	Оценочный	●	●	●	●	●	●	○	○	○	○	○	
	Частичный							○	○	○	○	○	
	Точечный							○	○	○	○	○	
	Центрально-взвешенный усредненный							○	○	○	○	○	
Экспозиция	Сдвиг программы							○ ⁺²	○				
	Компенсация экспозиции							○ ⁺³	○	○		○	○ ⁺⁴
	Автоматический брекетинг экспозиции (АВВ)								○	○	○	○	
	Фиксация автоэкспозиции								○	○	○	○	○ ⁺⁴
Перевод кадров	Предварительный просмотр глубины резкости								○	○	○	○	○
	Покладовая съемка	●	●		●	●		○	○	○	○	○	Фотографии
	Серийная			●			●						
	Таймер автоспуска/ Дистанционное управление	○	○	○	○	○	○	○	○	○	○	○	○ ⁺⁵
Встроенная вспышка	Таймер автоспуска: 2 с								○	○	○	○	
	Таймер автоспуска: Серийная	○	○	○	○	○	○	○	○	○	○	○	
	Авто	●		●		●		○					
	Вручную							○	○	○	○	○	
	Без вспышки		●		●		●		○				●
Цветовое профилирование	Уменьшение эффекта «красных глаз»	○		○		○		○	○	○	○	○	
	Фиксация экспозиции при съемке со вспышкой								○	○	○	○	
	Компенсация экспозиции при съемке со вспышкой							○ ⁺³	○	○	○	○	
Съемка с использованием ЖКД-видоскателя	sRGB	●	●	●	●	●	●	●	○	○	○	○	●
	Adobe RGB								○	○	○	○	
Съемка с использованием ЖКД-видоскателя	○	○	○	○	○	○	○	○	○	○	○	○	●

*1: Только при ручной установке экспозиции.

*2: Относится к функции «(2) Размытие/повышение резкости фона» на стр. 56.

*3: Относится к функции «(3) Настройка яркости изображения» на стр. 56.

*4: Только при автоэкспозиции.

*5: В меню режима видеосъемки можно задать значение [Дист. управ.].



Параметры меню



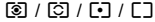
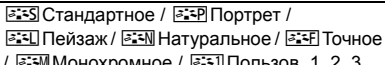

Съемка 1 (Красное)

Стр.

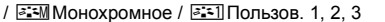
Качество	 72
Звук	Вкл. / Откл. 138
Спуск затвора без карты	Разрешен / Запрещён 138
Время просмотра	Откл. / 2 с / 4 с / 8 с / Не огранич. 138
Коррекция периферийной освещенности	Включена / Отключена 104
Уменьшение эффекта «красных глаз»	Откл. / Вкл. 65
Управление вспышкой	Вспышка / Настройки встроенной вспышки / Настройки внешней вспышки / Настр.С.Fn внеш.всп. / Стереть все С.Fn внеш.всп. 147

Съемка 2 (Красное)



Компенсация экспозиции/ Автоматический брекетинг экспозиции (АЕВ)	шаг 1/3 ступени, ±5 ступеней (АЕВ: ±2 ступени)	89
Auto Lighting Optimizer (Автокоррекция яркости)	Запрещена / Низкая / Стандартная / Сильная	103
Режим замера экспозиции		86
Ручной баланс белого	Ручная установка баланса белого	99
Сдвиг ББ/Брек.	Коррекция ББ: Коррекция баланса белого Вилка ББ: Вилка баланса белого	101 102
Цветовое пространство	sRGB / Adobe RGB	96
Стиль изображения	 75  91  94	

-  В режимах базовой зоны экраны (вкладки) [] Съемка 2, [] Съемка 3, [] Настройка 3 и [] Мое меню не отображаются.
- В режимах базовой зоны затененные пункты меню не отображаются.

📷 Съемка 3 (Красное)		Стр.
Данные для удаления пыли	Получение данных, используемых для удаления следов пыли	151
ISO авто	Макс.:400 / Макс.:800 / Макс.:1600 / Макс.:3200 / Макс.:6400	63

🖼️ Просмотр 1 (Синее)		
Защита изображений	Защита изображения от стирания	170
Поворот	Поворот вертикально ориентированных изображений	159
Стереть изображения	Удаление изображений	171
Заказ печати	Задание изображений для печати (DPOF)	185
Слайд-шоу	Выберите изображения и задайте параметры времени воспроизведения и повтора для автоматического просмотра изображений	165

🖼️ Просмотр 2 (Синее)		
Гистограмма	Яркость / RGB	174
Переход между изображениями 	1 изобр. / 10 изобр. / 100 изобр. / Дата / Видеозаписи / Фотографии	157
Управл. HDMI	Запрещено / Разрешено	168

🔧 Настройка 1 (Желтое)		
Автоотключение	30 с / 1 мин. / 2 мин. / 4 мин. / 8 мин. / 15 мин. / Откл.	139
Автоповорот	Вкл.   / Вкл.  / Откл.	142
Форматирование	Инициализация карты и стирание с нее данных	42
Нумерация файлов	Последоват. / Автосброс / Ручной сброс	140
Автооткл. ЖКИ	Разрешено / Запрещено	146
Фон экрана	Выбор цвета фона	146
Настройки Eye-Fi*	Передача Eye-Fi: Выкл. / Вкл. Информация о соединении	208

* Отображается только когда используется карта Eye-Fi.

Параметры меню

☒ Настройка 2 (Желтое)

Стр.

Яркость ЖКД	Предусмотрено 7 уровней яркости	139
Дата/Время	Установка даты (год, месяц, число) и времени (ч, мин, с)	29
Язык	Выбор языка интерфейса	30
ТВ-стандарт	NTSC / PAL	169
Очистка сенсора	Автоочистка: Разрешить / Запретить	150
	Выполнить очистку	
	Очистить вручную	153
Настройки ЖКД-видеоискателя	Видеоис.реал.врем. / Отображение сетки / Таймер замера / Режим AF	108

☒ Настройка 3 (Желтое)













Пользовательские функции (C.Fn)	Индивидуальная настройка камеры по желанию	190
Инф. об автор. правах	Показать авторские права / Ввод имени автора / Ввод данных об автор. правах / Удаление инф.об автор.правах	199
Сбросить настройки	Сброс всех настроек камеры / Сброс всех пользовательских функций (C.Fn)	144
ПО вер.	Для обновления встроенного программного обеспечения	–

★ МОЁ МЕНЮ (Зеленое)



Установки для МОЁ МЕНЮ	Регистрация часто используемых пунктов меню и пользовательских функций	198
-------------------------------	--	-----

Меню режима видеосъемки

Видеосъемка 1 (Красное) Стр.











Размер записываемого видео	1920x1080 ( /  / ) / 1280x720 ( / ) / 640x480 ( / ) / Обрезка 640x480 ( / )	131
Режим автофокусировки	По изображ. /  По изобр. / Скоростной	132
Автофокусировка в режиме 	Запрещена / Разрешена	132
 Кн.спуска/ Блокировка АЕ	АЕ/фиксация АЕ / Фиксация АЕ/АЕ / АЕ/Фикс. АЕ, нет фикс. АЕ / АЕ/АЕ, нет фикс. АЕ	133
Дист. управл.	Запрещено / Разрешено	133

Видеосъемка 2 (Красное)

Экспозиция видео	Авто / Ручной	134
Отображение сетки	Откл. / Сетка 1  / Сетка 2 	134
Таймер замера	4 с / 16 с / 30 с / 1 мин. / 10 мин. / 30 мин.	134
Запись звука	Вкл. / Откл.	134
 Приоритет светов*	Запрещен / Разрешен	134

* Отображается только когда [Выдержк. видео] установлено на [Ручной].

Об экране меню в режиме видеосъемки

- Экраны (вкладки) [] Видеосъемка 1 и [] Видеосъемка 2 отображаются только в том случае, если установлен режим видеосъемки.
- Экраны (вкладки) [] Съёмка 3, [] Настройка 3 и [] Мое меню не отображаются.
- На вкладке [] пункт [Комп. эксп./АЕВ] преобразуется в пункт [Компенс. экспоз.].
- Перечисленные ниже пункты меню не отображаются.
 - []: Лампа уменьшения эффекта «красных глаз», Управление вспышкой
 - []: Режим замера, Сдвиг ББ/Брек., Цвет. простр.
 - []: Автооткл. ЖКИ, Фон экрана
 - []: Очистка сенсора, Настройки ЖКД-видеоискателя

Состав системы

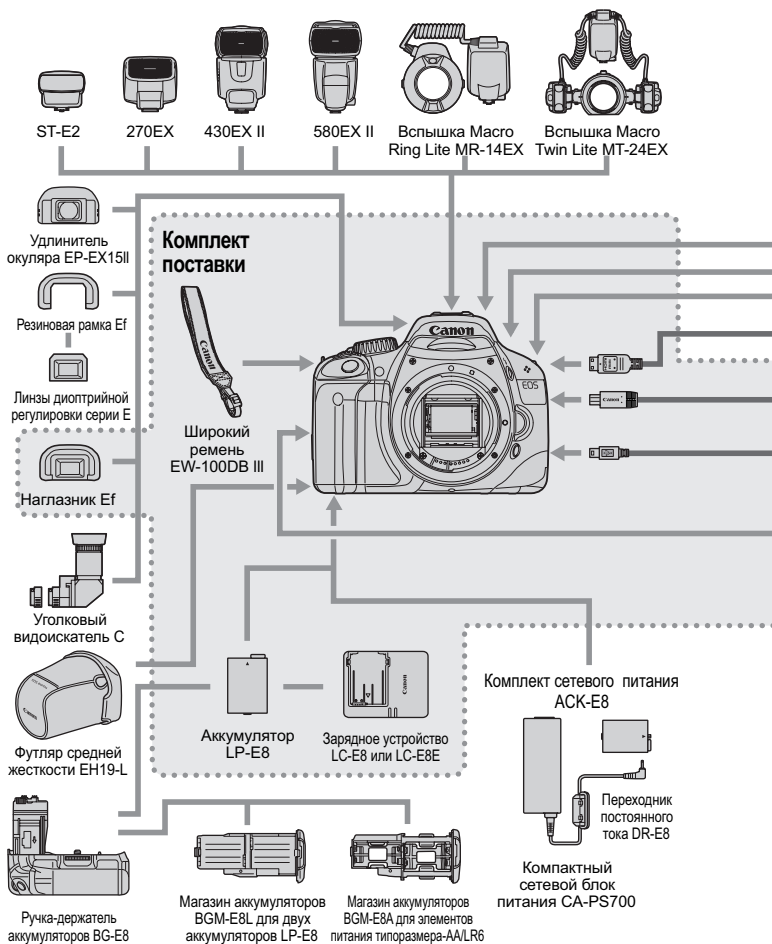

Состав системы

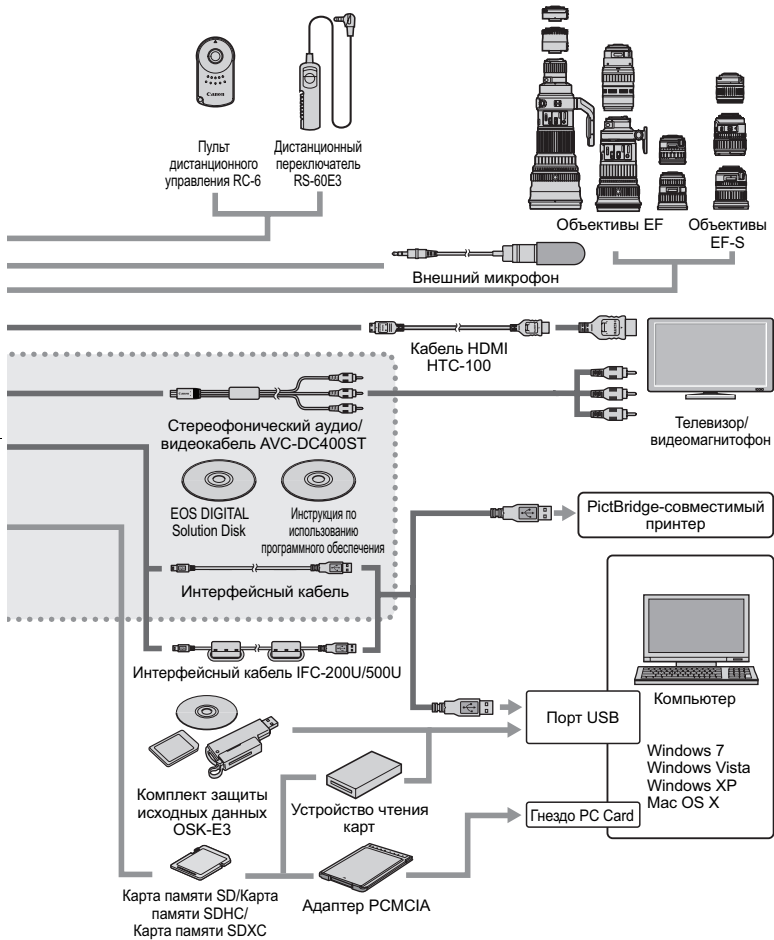

Поиск и устранение неполадок

В случае неполадки в первую очередь ознакомьтесь с настоящим разделом. Если данный раздел «Поиск и устранение неполадок» не помогает устранить неполадку, обращайтесь к своему дилеру или в ближайший сервисный центр Canon.

Проблемы, связанные с питанием

Аккумулятор не заряжается с помощью прилагаемого зарядного устройства.

- Запрещается заряжать аккумуляторы, отличные от LP-E8.

Камера не работает, хотя переключатель питания установлен в положение <ON>.

- Аккумулятор неправильно установлен в камеру (стр. 26).
- Зарядите аккумулятор (стр. 24).
- Убедитесь, что закрыта крышка отсека аккумулятора (стр. 26).
- Убедитесь, что закрыта крышка отсека карты (стр. 31).
- Нажмите кнопку <DISP.> (стр. 44).

Индикатор зарядного устройства мигает.

- Если в зарядном устройстве обнаружена проблема, цепь защиты прервет операцию зарядки, и индикатор зарядного устройства начнет мигать оранжевым. Если такое произойдет, отключите зарядное устройство от сети и выньте аккумулятор. Вставьте аккумулятор в зарядное устройство снова и подождите немного прежде чем подключать зарядное устройство к источнику питания еще раз.

Индикатор обращения к карте продолжает мигать даже после того, как переключатель питания установлен в положение <OFF>.

- При выключении питания во время записи изображения на карту индикатор обращения к карте горит/мигает еще несколько секунд. После окончания записи изображения питание автоматически отключается.

Аккумулятор быстро разряжается.

- Используйте полностью заряженный аккумулятор (стр. 24).
- По мере использования аккумулятора его характеристики ухудшаются. Приобретите новый аккумулятор.
- При длительной работе в режимах съемки с использованием ЖКД-видеокашера или видеосъемки (стр. 107, 123) количество возможных кадров уменьшается.

Камера самостоятельно выключается.

- Включена функция автоматического выключения питания. Если не требуется использовать автоматическое выключение питания, установите для меню [☛ Автоотключение] значение [Откл.].
- Даже в том случае, если для параметра [☛ Автоотключение] задано значение [Откл.], ЖК-дисплей все равно отключается, если камера не использовалась в течение 30 мин. Для включения ЖК-монитора нажмите кнопку <DISP.>.

Проблемы, связанные со съемкой**Невозможна съемка или запись изображений.**

- Неправильно установлена карта (стр. 31).
- Если карта полностью заполнена, замените ее или освободите на ней место, удалив ненужные изображения (стр. 31, 171).
- Если попытаться сфокусироваться в режиме One-Shot AF (покадровая автофокусировка), когда в видеокашере мигает индикатор подтверждения фокусировки <●>, съемка изображения будет невозможна. Для осуществления фокусировки снова наполовину нажмите кнопку спуска затвора или сфокусируйтесь вручную (стр. 37, 69).
- Передвиньте переключатель защиты карты памяти от записи в положение записи/стирания (стр. 31).

Нерезкое изображение.

- Установите переключатель режима фокусировки на объективе в положение <AF> (стр. 33).
- Во избежание дрожания фотоаппарата держите его крепко и нажимайте кнопку спуска затвора аккуратно (стр. 36, 37).
- Если объектив оснащен функцией Image Stabilizer (Стабилизатор изображения), установите переключатель IS в положение <ON>.

Поиск и устранение неполадок

Невозможно использовать карту.

- Если отображается сообщение об ошибке карты, см. стр. 42 или 224.

Уменьшается максимальная длина серии при серийной съемке.

- В меню [**☛ Пользовател. функции (C.Fn)**] установите для параметра [**Шумопод. при высоких ISO**] значение [**Стандартная**], [**Слабая**], или [**Запрещена**]. При установке значения [**Сильная**], максимальная длина серии при серийной съемке сильно уменьшается (стр. 193).
- При съемке объекта, имеющего множество мелких деталей (поле цветов и т.п.), размер файла будет больше и фактическая максимальная длина серии при серийной съемке может быть меньше, чем указано на стр. 72.

Не удается установить значение чувствительности ISO 100.

- Если в меню [**☛ Пользовател. функции (C.Fn)**] для параметра [**Приоритет светов**] задано значение [**Разрешен**], установить значение чувствительности ISO 100 невозможно. Когда для параметра [**Приоритет светов**] установлено значение [**Запрещён**], может быть выставлено ISO 100 (стр. 194). Это также относится и к видеосъемке (стр. 134).

Auto Lighting Optimizer (Автокоррекция яркости) не может быть установлена.

- Если для параметра [**Приоритет светов**] в меню [**☛ Пользовател. функции (C.Fn)**] установлено значение [**Разрешен**], Auto Lighting Optimizer (Автокоррекция яркости) не может быть установлена. Когда [**Приоритет светов**] уставлен на [**Запрещён**], тогда параметр Auto Lighting Optimizer (Автокоррекция яркости) можно установить (стр. 194). Это также относится и к видеосъемке (стр. 134).

Длительная выдержка при использовании режима <Av> со вспышкой.

- При съемке в темное время суток, когда фон затемнен, выдержка затвора автоматически удлиняется (низкая скорость синхронизации), за счет чего как для объекта, так и для заднего плана достигается правильное значение экспозиции. Если использовать длительную выдержку нежелательно, в меню [**☛ Пользовател. функции (C.Fn)**] для параметра [**Выдержка синхр. вспышки в Av**] выберите значение 1 или 2 (стр. 192).

Не срабатывает встроенная вспышка.

- При длительной съемке со вспышкой с короткими интервалами вспышка может перестать работать для защиты вспышки от поломки.

При встряхивании камеры внутри нее слышен шум.

- Механизм, поднимающий встроенную вспышку камеры, слегка перемещается. Это нормальное явление.

При съемке с использованием ЖКД-видеоискателя слышны звуки двух срабатываний затвора.

- При использовании вспышки каждый раз при производстве съемки слышны звуки двух срабатываний затвора (стр. 109).

Самопроизвольное прекращение видеосъемки.

- При низкой скорости записи на карту памяти видеосъемка может автоматически остановиться. Используйте карту SD класса скорости Class 6 «CLASS 6» или выше. Для того, чтобы проверить скорость чтения/записи карты памяти, посетите веб-сайт компании-изготовителя карты памяти.
- Если размер файла видеозаписи достигает 4 Гбайт или если длительность видеозаписи достигает 29 мин 59 с, съемка видео автоматически прекращается.

При воспроизведении видео слышен шум работы камеры.

- При работе с дисками фотоаппарата или объектива во время видеосъемки записываются также производимые ими шумы. Рекомендуется использование внешнего микрофона (продается отдельно) (стр. 135).

Поиск и устранение неполадок

Проблемы, связанные с отображением и работой камеры

Нечеткое изображение на ЖК-дисплее.

- Загрязненный ЖК-дисплей следует протирать мягкой тканью.
- При низких или высоких температурах возможно замедление смены изображений на экране ЖК-дисплея или экран может выглядеть темным. При комнатной температуре обычные свойства экрана восстанавливаются.

На экране меню отображается только несколько вкладок и параметров.

- В режимах базовой зоны и в режиме видеосъемки некоторые вкладки и пункты меню не отображаются. Установите один из режимов съемки творческой зоны (стр. 40).

Невозможно стереть изображение.

- Если изображение защищено, стереть его невозможно (стр. 170).

Первым символом в названии файла является символ подчеркивания («_MG_»).

- Установите цветовое пространство sRGB. Если установлено пространство Adobe RGB, первым символом будет подчеркивание (стр. 96).

Нумерация файлов начинается не с 0001.

- При использовании карты памяти, на которой уже есть изображения, нумерация файлов может начинаться с номера последнего изображения на карте (стр. 140).

Отображаются неправильные дата и время съемки.

- Не установлены правильные дата и время (стр. 29).

Нет изображения на экране телевизора.

- Убедитесь, что разъем аудио/видеокабеля или кабеля HDMI вставлен полностью (стр. 167, 169).
- Установите стандарт выходного видеосигнала (NTSC/PAL) в соответствии с видеостандартом, используемым в телевизоре (стр. 214).
- Используйте аудио/видеокабель, прилагаемый к камере (стр. 169).

Устройство считывания карт не распознает карту.

- В зависимости от устройства чтения карт и используемой ОС, карты SDXC могут распознаваться некорректно. В этом случае подключите фотоаппарат к компьютеру через поставляемый в комплекте интерфейсный кабель и загрузите изображения на компьютер с помощью EOS Utility (программа, поставляемая в комплекте).

Пункт меню [Настройки Eye-Fi] не появляется.

- Пункт [Настройки Eye-Fi] появится, только когда карта Eye-Fi вставлена в фотоаппарат. Если карта Eye-Fi имеет язычок защиты от записи, вы не сможете проверить статус соединения карты или отключить передачу карты Eye-Fi, когда язычок находится в заблокированном положении.

Проблемы, связанные с печатью

Эффектов для печати меньше, чем перечисленно в инструкции по эксплуатации.

- Вид экрана может отличаться в зависимости от принтера. В этой инструкции по эксплуатации перечислены все доступные эффекты для печати (стр. 180).

Коды ошибок

№ Ошибки

В случае неполадки в работе камеры выводится сообщение об ошибке. Следуйте инструкциям, выводимым на экран.

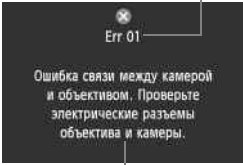

Err 01

Ошибка связи между камерой и объективом. Проверьте электрические разъемы объектива и камеры.

Меры по устранению

№	Сообщение об ошибке и способ решения
01	Ошибка связи между камерой и объективом. Проверьте электрические разъемы объектива и камеры.
	→ Почистите электрические контакты камеры и объектива и используйте объектив Canon (стр. 13, 16).
02	Ошибка доступа к карте. Заново установите, поменяйте карту на другую или отформатируйте карту с помощью камеры.
	→ Извлеките карту и установите ее снова, замените или отформатируйте карту памяти (стр. 31, 42).
04	Сохранение изображений невозможно. Карта памяти заполнена. Замените карту памяти.
	→ Замените карту, сотрите ненужные изображения или отформатируйте карту (стр. 31, 171, 42).
05	Встроенная вспышка не может быть поднята. Отключите и включите камеру.
	→ Используйте переключатель питания (стр. 27).
06	Очистка сенсора невозможна. Отключите и включите камеру.
	→ Используйте переключатель питания (стр. 27).
10, 20, 30, 40, 50, 60, 70, 80	Съёмка невозможна из-за ошибки. Отключите и включите камеру или переустановите аккумулятор.
	→ Используйте переключатель питания, извлеките и снова установите аккумулятор или используйте объектив Canon (стр. 27, 26).

* Если ошибка не устранена, запишите номер ошибки и обратитесь в ближайший сервисный центр Canon.

Технические характеристики

• Тип

Тип:	Цифровая однообъективная зеркальная камера с автофокусировкой, автоэкспозицией и встроенной вспышкой
Носитель для записи:	Карта памяти SD, карта памяти SDHC, карта памяти SDXC
Размер датчика изображения:	22,3 x 14,9 мм
Совместимые объективы:	Объективы Canon EF (в том числе объективы EF-S) (35-мм эквивалент объектива, т.е. фокусное расстояние, которое обеспечило бы аналогичную композицию кадра при съемке на 35-мм пленку, приблизительно в 1,6 раз превышает фокусное расстояние объектива)
Крепление объектива:	Крепление Canon EF

• Датчик изображения

Тип:	Датчик CMOS
Эффективное количество пикселей:	Прибл. 18,00 млн пикселей
Формат кадра:	3:2
Функция удаления пыли:	Авто, Вручную, Добавление данных для удаления пыли

• Система записи

Формат записи:	Файловая система Design rule for Camera File System 2.0
Тип изображения:	JPEG, RAW (14 бит, Canon) Возможность одновременной записи RAW+JPEG
Количество записываемых пикселей:	Высокое разрешение : Прибл. 17,90 млн пикселей (5184 x 3456)
	Среднее разрешение : Прибл. 8,00 млн пикселей (3456 x 2304)
	Низкое разрешение : Прибл. 4,50 млн пикселей (2592 x 1728)
	RAW : Прибл. 17,90 млн пикселей (5184 x 3456)

• Обработка изображения

Стиль изображения:	Стандартное, Портрет, Пейзаж, Натуральное, Точное, Монохромное, Пользов 1 - 3
Баланс белого:	Авто, фиксированный (дневной свет, тень, облачно, лампы накаливания, флуоресцентные лампы, вспышка), ручной Предусмотрены функции коррекции баланса белого и вилки баланса белого * Передача информации о цветовой температуре разрешена
Шумоподавление:	Применяется к снимкам с длительной выдержкой и высокими значениями чувствительности ISO
Автоматическая коррекция яркости изображения:	Auto Lighting Optimizer (Автокоррекция яркости)
Приоритет светов:	Предусмотрено
Коррекция периферийной освещенности объектива:	Предусмотрено

Технические характеристики

• Видоискатель

Тип:	Пентапризма на уровне глаз
Угол охвата:	По вертикали/горизонтали прибл. 95%
Увеличение:	Прибл. 0,87x (-1 м ⁻¹ с объективом с фокусным расстоянием 50 мм, установленным на бесконечность)
Вынесенная окулярная точка:	Прибл. 19 мм (от центра линзы окуляра при -1 м ⁻¹)
Встроенная диоптрийная регулировка:	-3,0 - +1,0 м ⁻¹ (диоптрии)
Тип фокусирующего экрана:	Фиксированный, точный с матированием
Зеркало:	Быстродействующего типа
Предварительный просмотр глубины резкости:	Предусмотрено

• Автофокусировка

Тип:	Регистрация вторичного изображения через объектив, определение фазы
Точки автофокусировки:	9 точек автофокусировки
Диапазон работы экспонометрического устройства:	EV -0,5 - 18 (при 23°C, ISO 100)
Режимы фокусировки:	One-Shot AF (покадровая автофокусировка), AI Servo AF (следящая автофокусировка), AI Focus AF (интеллектуальная автофокусировка), ручная фокусировка (MF)

Подсветка для автофокусировки: Небольшая серия срабатываний встроенной вспышки

• Управление экспозицией

Режимы замера экспозиции:	63-зонный TTL замер с полностью открытой диафрагмой
	<ul style="list-style-type: none"> • Оценочный замер (может быть сопряжен с любой точкой автофокусировки) • Частичный замер (прибл. 9% площади по центру видоискателя) • Точечный замер (прибл. 4% площади по центру видоискателя) • Центрально-взвешенный усредненный замер

Диапазон работы экспонометрического устройства:	EV 1 - 20 (при 23°C с объективом EF 50 мм f/1.4 USM, ISO 100)
---	---

Управление экспозицией:	Программная автоэкспозиция (Полностью автоматический режим, Портрет, Пейзаж, Съемка крупным планом, Спорт, Ночной портрет, Без вспышки, Творческий авторежим, Программная), автоэкспозиция с приоритетом выдержки, автоэкспозиция с приоритетом диафрагмы, установка глубины резкости, ручная установка экспозиции
Чувствительность ISO: (Рекомендуемый индекс экспозиции)	Режимы базовой зоны: Чувствительность ISO 100–3200 устанавливается автоматически Режимы творческой зоны: ISO 100–6400 (с шагом в одну ступень), ISO 100 - 6400 Авто, либо можно расширить диапазон чувствительности ISO до ISO 12800

Компенсация экспозиции:	Вручную и АЕВ (Можно установить совместно с компенсацией экспозиции, установленной вручную) возможные значения: ±5 ступени с шагом 1/3 или 1/2 ступени
Фиксация экспозиции:	Авто: Выполняется после наводки на резкость в режиме One-Shot AF с оценочным замером Ручная: Кнопкой фиксации экспозиции

• Затвор

Тип: Фокальный затвор с электронным управлением
 Выдержки затвора: 1/4000 с до 1/60 с. (Полностью автоматический режим),
 выдержка X-синхронизации 1/200 с
 1/4000 с до 30 с, ручная выдержка (Полный диапазон выдержек. Доступный диапазон зависит от режима съемки.)

• Вспышка

Встроенная вспышка: Выдвижная, вспышка с автоподъемом
 Ведущее число: 13/43 (ISO 100, в метрах)
 Угол освечивания: угол зрения объектива с фокусным расстоянием 17 мм
 Время перезарядки прибл. 3 с
 Внешняя вспышка: Вспышка Speedlite серии EX (функции вспышки, задаваемые с помощью камеры)

Замер экспозиции при съемке со вспышкой: Автовспышка в режиме E-TTL II
 Компенсация экспозиции при съемке со вспышкой: ±2 ступени с шагом 1/3 или 1/2 ступени
 Фиксация экспозиции при съемке со вспышкой: Предусмотрено
 Разъем PC: Нет

• Система перевода кадров

Режим перевода кадров: покадровая съемка, серийная съемка, автоспуск с 10-секундной или 2-секундной задержкой и 10-секундной задержкой при серийной съемке
 Скорость серийной съемки: Макс. прибл. 3,7 кадра/с
 Максимальная длина серии: JPEG высокое разрешение/высокое качество: Прибл. 34 кадров
 RAW: Прибл. 6 кадров
 RAW+JPEG Высокое разрешение/высокое качество: Прибл. 3 кадра
 * Цифры основаны на принятых в компании Canon условиях тестирования (ISO 100 и стиль изображения «Стандартное») с картой памяти емкостью 4 Гбайта.

• Съемка с использованием ЖКД-видеоискателя

Фокусировка: По изображению, Определение лица по изображению (определение контрастности)
 Скоростной (определение разности фаз)
 Ручная фокусировка (возможно увеличение 5x/10x)

Режимы замера экспозиции: Оценочный замер с помощью датчика изображения
 Диапазон работы экспонометрического устройства: EV 0 - 20 (при 23°C с объективом EF 50 мм f/1.4 USM, ISO 100)
 Отображение сетки: Два типа

Технические характеристики

• Видеосъемка

Сжатие видеозаписей:	MPEG-4 AVC/H.264 Переменная (средняя) битовая скорость передачи данных
Формат аудиозаписи:	Линейный PCM
Формат записи:	MOV
Размер записываемого видео и скорость видеозаписей:	1920x1080 (Full HD): 30 кадров/25 кадров/24 кадра 1280x720 (HD) : 60 кадров/50 кадров 640x480 (SD) : 60 кадров/50 кадров Кадрирование 640x480 (SD): 60 кадров/50 кадров * 30 кадров: 29,97 кадров/с, 25 кадров: 25,00 кадров/с, 24 кадров: 23,976 кадров/с, 60 кадров: 59,94 кадров/с, 50 кадров: 50,00 кадров/с
Размер файла:	1920x1080 (30 кадров/25 кадров/24 кадра) : Прибл. 330 Мбайт/мин 1280x720 (60 кадров/50 кадров) : Прибл. 330 Мбайт/мин 640x480 (60 кадров/50 кадров) : Прибл. 165 Мбайт/мин Кадрирование 640x480 (60 кадров/50 кадров): Прибл. 165 Мбайт/мин
Фокусировка:	Аналогична фокусировке при съемке с использованием ЖКД-видискателя
Режимы замера экспозиции:	Центрально-взвешенный усредненный и оценочный замеры с датчиком изображения * Устанавливается автоматически в соответствии с режимом фокусировки
Диапазон работы экспонометрического устройства:	EV 0 - 20 (при 23°C с объективом EF 50 mm f/1.4 USM, ISO 100)
Управление экспозицией:	Программная автоэкспозиция (возможна компенсация экспозиции) для видеозаписей и ручной установки экспозиции
Чувствительность ISO:	Съемка при автоэкспозиции: Автоматическая установка в диапазоне ISO 100 - 6400 Съемка при ручной установке экспозиции: Возможна установка вручную в пределах от ISO 100 - 6400 (с шагом в одну ступень), ISO авто.
Запись звука:	Встроенный монофонический микрофон Предусмотрен разъем для выходного стереофонического микрофона
Отображение сетки:	Два типа
• ЖК-дисплей	
Тип:	Цветной жидкокристаллический дисплей TFT
Размер монитора и разрешение:	7,7 см/3,0 дюйма и прибл. 1,04 миллиона точек
Угол охвата:	Прибл. 100%
Настройка яркости:	Вручную (7 уровней)
Язык интерфейса:	25

• Просмотр изображений

Форматы отображения изображений: Одиночное, одиночное + информация (основная информация, подробная информация, гистограмма), индексное с 4 изображениями, индексное с 9 изображениями, отображение с возможным поворотом изображения

Увеличение при зумировании: Прибл. 1,5x - 10x

Способы просмотра изображений: Одиночное изображение, переход через 10 или 100 изображений, просмотр по дате съемки, по видеозаписям, по фотографиям

Выделение

переэкспонированных зон: Переэкспонированные зоны мигают

Воспроизведение видеозаписи: Предусмотрено (ЖК-дисплей, видео/аудиовыход, порт HDMI OUT)
Встроенный громкоговоритель

• Прямая печать

Совместимые принтеры: PictBridge-совместимые принтеры

Изображения, допускающие печать: Изображения JPEG и RAW

Заказ печати: DPOF совместим с версией 1.1

• Пользовательские функции

Пользовательские функции: 12

Внесение пунктов в МОЕ МЕНЮ: Предусмотрено

Информация об авторских правах: Разрешен ввод и добавление

• Интерфейс

Аудио/видеовыход/Цифровой разъем: Аналоговое видео (совместимость с NTSC/PAL)/стереофонический выход
Для связи с персональным компьютером и прямой печати
(аналог Hi-Speed USB)

Выходной мини-разъем HDMI: Тип C (автоматическое переключения разрешения), CEC-совместимый

Входной разъем для

внешнего микрофона: 3,5 мм стерео мини-гнездо

Разъем дистанционного управления: Для дистанционного переключателя RS-60E3

Беспроводной пульт

дистанционного управления: Пульт дистанционного управления RC-6

• Источник питания

Аккумулятор:

Аккумулятор LP-E8 (1 шт.)

* Возможно питание от сети переменного тока с помощью комплекта сетевого питания ACK-E8

* При установленной ручке-держателе аккумуляторов BG-E8 возможно использование элементов питания типоразмера-AA/LR6

Запас заряда аккумулятора: (На основе стандартов тестирования CIPA)

При съемке с использованием видискателя: Прибл. 440 снимков при температуре 23°C, прибл. 400 снимков при температуре 0°C

При съемке с использованием ЖКД-видоискателя: Прибл. 180 снимков при температуре 23°C, прибл. 150 снимков при температуре 0°C

Технические характеристики

• Габариты и вес

Габариты (Ш x В x Г): 128,8 x 97,5 x 75,3 мм
 Вес: Прибл. 530 г (Стандарты тестирования CIPA)
 Прибл. 475 г (только корпус)

• Требования к окружающей среде

Диапазон рабочих температур: 0°C - 40°C
 Рабочая влажность: 85% или ниже

• Аккумулятор LP-E8

Тип: Перезаряжаемый литиево-ионный аккумулятор
 Номинальное напряжение: 7,2 В=
 Емкость аккумулятора: 1120 МАч
 Диапазон рабочих температур: Во время зарядки: 6°C - 40°C
 Во время съемки: 0°C - 40°C
 Рабочая влажность: 85% или ниже
 Габариты (Ш x В x Г): 37,1 x 15,4 x 55,2 мм
 Вес: Прибл. 52 г

• Зарядное устройство LC-E8E

Поддерживаемые аккумуляторы: Аккумулятор LP-E8
 Время зарядки: Прибл. 2 часа (при 23°C)
 Номинальное входное напряжение: 100 - 240 В~ (50/60 Гц)
 Номинальное выходное напряжение: 8,4 В=/720мА
 Диапазон рабочих температур: 6°C - 40°C
 Рабочая влажность: 85% или ниже
 Габариты (Ш x В x Г): 69 x 28 x 87,5 мм
 Вес: Прибл. 82 г

• Зарядное устройство LC-E8E

Поддерживаемые аккумуляторы: Аккумулятор LP-E8
 Время зарядки: Прибл. 2 часа (при 23°C)
 Номинальное входное напряжение: 100 - 240 В~ (50/60 Гц)
 Номинальное выходное напряжение: 8,4 В=/720мА
 Диапазон рабочих температур: 6°C - 40°C
 Рабочая влажность: 85% или ниже
 Габариты (Ш x В x Г): 69 x 28 x 87,5 мм
 Вес: Прибл. 82 г

• EF-S 18-55 mm f/3.5-5.6 IS

Угол обзора:	По диагонали: 74°20' - 27°50' По горизонтали: 64°30' - 23°20' По вертикали: 45°30' - 15°40'
Конструкция объектива:	11 элементов в 9 группах
Минимальная диафрагма:	f/22 - 36
Минимальное расстояние фокусировки:	0,25 м (от плоскости датчика изображения)
Максимальное увеличение:	0,34x (при 55 мм)
Поле зрения:	207 x 134 - 67 x 45 мм (при 0,25 м)
Image Stabilizer	(Стабилизатор изображения): Со сдвигом линзы
Размер фильтра:	58 мм
Крышка объектива:	E-58
Макс. диаметр x длина:	68,5 x 70 мм
Вес:	Прибл. 200 г
Бленда:	EW-60C (продается отдельно)
Футляр:	LP814 (продается отдельно)

• EF-S 18-135 mm f/3.5-5.6 IS

Угол обзора:	По диагонали: 74°20' - 11°30' По горизонтали: 64°30' - 9°30' По вертикали: 45°30' - 6°20'
Конструкция объектива:	16 элементов в 12 группах
Минимальная диафрагма:	f/22 - 36
Минимальное расстояние фокусировки*:	Фокусное расстояние 18 мм: 0,49 м (327 x 503 мм Поле зрения) Фокусное расстояние 135 мм: 0,45 м (75 x 112 мм Поле зрения) * Расстояние от плоскости датчика изображения
Максимальное увеличение:	0,21x (при 135мм)
Image Stabilizer	(Стабилизатор изображения): Со сдвигом линзы
Размер фильтра:	67 мм
Крышка объектива:	E-67U
Макс. диаметр x длина:	75,4 x 101 мм
Вес:	Прибл. 455 г
Бленда:	EW-73B (продается отдельно)
Футляр:	LP1116 (продается отдельно)

- Все указанные выше данные основаны на стандартах тестирования компании Canon.
- Технические характеристики и внешний вид фотоаппарата могут быть изменены без предварительного уведомления.
- В случае неполадок при установке на камеру объектива другого производителя (не Canon) обращайтесь к производителю объектива.

Торговые марки

- Adobe является торговой маркой корпорации Adobe Systems Incorporated.
 - Windows является торговой маркой или зарегистрированной торговой маркой корпорации Microsoft Corporation в США и других странах.
 - Macintosh и Mac OS являются торговыми марками или зарегистрированными торговыми марками корпорации Apple Inc. в США и других странах.
 - Логотип SDXC является торговой маркой SD-3C, LLC.
 - HDMI, логотип HDMI и High-Definition Multimedia Interface является торговой маркой или зарегистрированной торговой маркой HDMI Licensing LLC.
 - Все упомянутые в настоящей Инструкции названия корпораций, названия изделий и торговые марки являются собственностью соответствующих владельцев.
- * Данная цифровая камера поддерживает стандарт файловой системы для камер «Design rule for Camera File System 2.0» и стандарт Exif 2.21 (также называемый «Exif Print»). Exif Print является стандартом, предназначенным для улучшения совместимости между цифровыми камерами и принтерами. При подключении камеры к принтеру, отвечающему стандарту Exif Print, информация о параметрах съемки используется для печати фотографий.

О лицензии на MPEG-4

«На данный продукт распространяется лицензия на основании патента AT&T на стандарт MPEG-4, предоставляющая потребителю право его использования для кодирования видео в соответствии со стандартом MPEG-4 и/или декодирования видео в соответствии со стандартом MPEG-4, закодированного только (1) для личного и некоммерческого использования или (2) поставщиком видеоматериалов, имеющим лицензию на основании патента AT&T на поставку видео в соответствии со стандартом MPEG-4. Не предоставляется явной или подразумеваемой лицензии на любое другое использование стандарта MPEG-4.»

About MPEG-4 Licensing

"This product is licensed under AT&T patents for the MPEG-4 standard and may be used for encoding MPEG-4 compliant video and/or decoding MPEG-4 compliant video that was encoded only (1) for a personal and non-commercial purpose or (2) by a video provider licensed under the AT&T patents to provide MPEG-4 compliant video. No license is granted or implied for any other use for MPEG-4 standard."

* Уведомление предоставлено на английском языке.

Рекомендуется использовать оригинальные дополнительные принадлежности Canon.

Данное изделие разработано для достижения максимального результата при использовании с оригинальными дополнительными принадлежностями Canon. Компания Canon не несет ответственности за повреждения данного изделия и/или происшествия, например, пожар и т.п., вызванные использованием не оригинальных аксессуаров Canon (например, протечка и/или взрыв аккумулятора). Учтите, что данная гарантия не распространяется на ремонт, связанный с поломкой из-за использования не оригинальных аксессуаров Canon, однако такой ремонт может быть выполнен на платной основе.

Меры предосторожности

Во избежание травмы, смертельного исхода и материального ущерба соблюдайте указанные меры предосторожности и не нарушайте правил эксплуатации оборудования.

Предотвращение серьезных травм или смертельных случаев

- Во избежание пожара, перегрева, утечки химических веществ и взрывов соблюдайте следующие меры предосторожности.
 - Используйте только те аккумуляторы, источники питания и дополнительные принадлежности, которые указаны в настоящей Инструкции. Не используйте самодельные или модифицированные аккумуляторы.
 - Не разбирайте и не модифицируйте аккумулятор или элемент резервного питания, а также не допускайте их короткого замыкания. Запрещается нагревать аккумулятор или элемент резервного питания, а также что-либо припаивать к ним. Не допускайте попадания аккумулятора или элемента резервного питания в огонь или воду. Не допускайте сильных ударов по аккумулятору или элементу резервного питания.
 - Соблюдайте правильную полярность подключения аккумулятора или элемента резервного питания (+ -). Запрещается одновременно устанавливать старые и новые элементы питания или элементы питания разных типов.
 - Запрещается заряжать аккумулятор, если температура воздуха выходит за допустимые пределы (0°C – 40°C). Кроме того, не превышайте время зарядки.
 - Не вставляйте посторонние металлические предметы в электрические контакты камеры, дополнительных принадлежностей, соединительных кабелей и т.п.
- Храните элемент резервного питания в местах, недоступных для детей. Если ребенок проглотил элемент питания, немедленно обратитесь к врачу. (Химические вещества из элемента питания могут повредить желудок и кишечник.)
- Утилизируя аккумулятор или элемент резервного питания, изолируйте их электрические контакты с помощью ленты для исключения контактов с другими металлическими объектами или элементами питания. Это служит для предотвращения возгорания или взрыва.
- Если во время зарядки аккумулятора он излишне нагрелся, появился дым или запах гари, во избежание пожара немедленно отсоедините зарядное устройство от электрической розетки.
- Если аккумулятор или элемент резервного питания протек, изменил цвет, потерял форму, от него идет дым или запах, немедленно извлеките его. Будьте осторожны, чтобы не обжечься.
- Не допускайте попадания веществ, вытекших из элемента питания, в глаза, на кожу или одежду. Возможна потеря зрения или кожные заболевания. Если жидкость, вытекшая из элемента питания или аккумулятора, попала в глаза, на кожу или одежду, промойте пораженное место большим количеством чистой воды, но не трите его. Немедленно обратитесь к врачу.
- Во время зарядки не допускайте к оборудованию детей. Ребенок может задохнуться, запутавшись в кабеле, или получить удар электрическим током.
- Не оставляйте кабели вблизи источников тепла. При нагревании возможна деформация кабеля или оплавление изоляции, что может стать причиной пожара или удара электрическим током.
- Не направляйте вспышку на водителей. Это может привести к аварии.
- Не допускайте срабатывания вспышки в непосредственной близости от глаз людей. При этом возможно повреждение зрения. Съемка маленьких детей с использованием вспышки должна производиться с расстояния не менее 1 м.
- Прежде чем убрать на хранение неиспользуемую камеру или дополнительную принадлежность, извлеките аккумулятор и отсоедините кабель питания. Это исключает поражение электрическим током, нагрев и возгорание.
- Не используйте оборудование в местах, в которых присутствует горючий газ. Это служит для предотвращения взрыва или возгорания.

- Если при падении оборудования поврежден его корпус, во избежание поражения электрическим током не касайтесь внутренних деталей оборудования.
- Не разбирайте оборудование и не вносите изменений в его конструкцию. Находящиеся под высоким напряжением внутренние детали могут вызвать поражение электрическим током.
- Не смотрите на солнце или очень яркие источники света через камеру или объектив. Это может привести к повреждению зрения.
- Держите камеру в местах, недоступных для маленьких детей. Ребенок может задохнуться, запутавшись в ремне.
- Не храните оборудование в пыльных или сырых местах. Это исключит возгорание или поражение электрическим током.
- Перед использованием камеры в самолете или больнице выясните, разрешена ли съемка. Электромагнитное излучение от камеры может помешать работе приборов самолета или медицинского оборудования в больнице.
- Во избежание пожара и поражения электрическим током соблюдайте следующие меры безопасности.
 - Обязательно полностью вставляйте вилку в электрическую розетку.
 - Не беритесь за вилку кабеля питания влажными руками.
 - Отсоединяя кабель питания, беритесь за его вилку.
 - Не допускайте царапин, порезов и слишком сильного изгиба кабеля питания, а также не ставьте на кабель тяжелые предметы. Не перекручивайте и не связывайте кабели.
 - Не подсоединяйте к одной электрической розетке слишком много вилок питания.
 - Не используйте кабели с поврежденной изоляцией.
- Периодически отсоединяйте кабель питания и протирайте электрическую розетку сухой тканью. Если в воздухе много пыли, влаги или масла, намокающая пыль на электрической розетке может стать причиной короткого замыкания или пожара.

Предотвращение травм или повреждения оборудования

- Не оставляйте оборудование в автомобиле под прямыми солнечными лучами или вблизи от источника тепла. Нагревшееся оборудование может стать причиной ожога.
- Не переносите камеру, установленную на штатив. Это может привести к травме. Также убедитесь, что штатив достаточно прочен для установки камеры и объектива.
- Не оставляйте объектив или камеру с установленным объективом на солнце без крышки объектива. В противном случае солнечные лучи, сконцентрированные объективом, могут вызвать пожар.
- Не закрывайте зарядные устройства тканью и не заворачивайте их в нее. В противном случае возможен перегрев устройства и, как следствие, его деформация или возгорание.
- Не допускайте падения камеры в воду. При попадании внутрь камеры воды или металлических фрагментов немедленно извлеките аккумулятор и элемент резервного питания. Это исключит возгорание или поражение электрическим током.
- Не используйте и не оставляйте аккумулятор или элемент резервного питания в жарких местах. В противном случае возможна протечка аккумулятора или сокращение срока его службы. Кроме того, нагретый аккумулятор или элемент резервного питания может вызвать ожог.
- Запрещается использовать для чистки оборудования разбавители краски, бензол или прочие органические растворители. В противном случае возможен пожар или угроза здоровью.

В случае неполадок в работе оборудования или необходимости его ремонта обращайтесь к дилеру или в ближайший сервисный центр компании Canon.

ВНИМАНИЕ

СУЩЕСТВУЕТ РИСК ВЗРЫВА, ЕСЛИ ВСТАВЛЕН АККУМУЛЯТОР НЕПРАВИЛЬНОГО ТИПА. УТИЛИЗИРУЙТЕ ОТРАБОТАННЫЕ АККУМУЛЯТОРЫ В СООТВЕТСТВИИ С ТРЕБОВАНИЯМИ МЕСТНОГО ДЕЙСТВУЮЩЕГО ЗАКОНОДАТЕЛЬСТВА.

Алфавитный указатель

W

WB → Баланс белого

A

Автоспроизведение → Слайд-шоу
 Автоотключение 27, 139
 Автоспуск с 2-секундной
 задержкой 71
 Автофокусировка → Фокусировка
 Автоэкспозиция с приоритетом
 выдержки 78
 Автоэкспозиция с приоритетом
 диафрагмы 80

Б

Баланс белого 99
 Вилка 102
 Коррекция 101
 Персональный 100
 Ручной 99
 Блокировка зеркала 106, 195
 Бытовая электросеть 203

В

Видео
 Длительность записи 132
 Запись звука 134
 Кадрирование видео 131
 Просмотр 160, 162
 Просмотр на экране
 телевизора 160, 167
 Размер записываемого
 видео 131
 Размер файла 132
 Скорость видеозаписи 131
 Съемка 123
 Съемка с автоэкспозицией 124
 Съемка с ручной установкой
 экспозиции 127
 Съемка фотографий 129
 Удаление первого и последнего
 фрагмента 164
 Видеоискатель 19

238

Диоптрийная регулировка 36
 Внешняя вспышка
 Speedlite 147, 206
 Возможное количество
 кадров 28, 109
 Восстановление значений по
 умолчанию 144
 Время просмотра
 изображения 138
 Вспышка 64
 Без вспышки 49, 56
 Внешняя вспышка
 Speedlite 147, 206
 Встроенная вспышка 64
 Выдержка синхронизации
 вспышки 192
 Компенсация экспозиции при
 съемке со вспышкой 88
 Параметры меню 147
 Пользовательские функции... 149
 Синхронизация по второй
 шторке 148
 Уменьшение эффекта «красных
 глаз» 65
 Фиксация экспозиции при съемке
 со вспышкой 98
 Эффективный диапазон
 действия 64
 Встроенная вспышка 64, 79, 82
 Выбор языка 30
 Выделение перезаэкспонированных
 зон 173
 Высокая четкость 131, 160, 167

Г

Гистограмма (Яркость/RGB) 174
 Громкоговоритель 162
 Громкость (Воспроизведение
 видеозаписи) 163

Д

Данные для удаления пыли 151

- Данные подтверждения подлинности изображения 197
 Дата/Время 29
 Диоптрийная регулировка 36
 Диск управления 16, 77
 Диск установки режима 20
 Длительная ручная выдержка 84
 Длительные выдержки →
 Длительная ручная выдержка
- Ж**
- ЖК-дисплей 13
 Автоотключение 146
 Воспроизведение изображения 58, 155
 Настройка яркости 139
 Отображение параметров съемки 18
 Переключение экранов 44
 Фон экрана 146
 Экран меню 40
- З**
- Запись звука 134
 Зарядка 24
 Аккумулятор → Питание
 Защита (защита изображений от стирания) 170
 Звуковой сигнал 138
 Зона автоматических режимов 20
- И**
- Изображение
 Автовоспроизведение 165
 Алфавитный указатель 156
 Выделение переэкспонированных зон 173
 Гистограмма 174
 Защита 170
 Информация о параметрах съемки 110, 173
 Поворот 142, 159
- Просмотр 58, 155
 Просмотр на экране телевизора 160, 167
 Режим перехода (Поиск изображения) 157
 Стирание 171
 Увеличение при просмотре ... 158
 Индексный режим 156
 Индексный экран с 4 или 9 изображениями 156
 Индикатор обращения к карте 32
 Индикатор подтверждения фокусировки 46
 Информация об авторских правах 199
- К**
- Кабель 3, 160, 167, 169
 Кадрирование (Печать) 183
 Камера
 Как правильно держать камеру 36
 Отображение параметров 143
 Сброс настроек 144
 Сотрясение камеры 106
 Карта 2, 13, 31
 Eye-Fi 208
 SDHC/SDXC 2
 Напоминание о карте 31, 138
 Неполадка 32, 224
 Форматирование 42
 Карта Eye-Fi 208
 Карта SD/SDHC/SDXC → Карта
 Карта памяти → Карта
 Качество записи изображений 72
 Кнопка спуска затвора 37
 Коды ошибок 224
 Компенсация экспозиции 87
 Компенсация экспозиции при съемке со вспышкой 88
 Контрастность 92

Алфавитный указатель

Коррекция периферийной освещенности 104
 Коррекция периферийной освещенности объектива 104
 Крышка окуляра видоискателя 23, 205

М

Макро 52
 Максимальная длина серии 73
 Меню
 Использование параметров 40
 МОЁ МЕНЮ 198
 Установки меню 212
 Меры предосторожности 233
 Микрофон 134
 МОЁ МЕНЮ 198
 Монохромное 76

Н

Настройки бумаги (для печати) 178
 Насыщенность 92
 Натуральное 76
 Неисправность 218
 Низкоуровневое форматирование 42, 43
 Номер файла 140
 Ночная сцена 51
 Ночной портрет 54
 Номер файла 140

О

Область изображения 34
 Обозначения 16-22
 Объектив 21, 33-35
 Установка/Снятие 33
 Отображение информации о параметрах съемки 110, 126, 173

Отображение параметров съемки 18
 Отображение сетки 112, 134
 Оценочный замер 86
 Очистка (датчик изображения) 150
 Очистка сенсора 27, 150, 153

П

Пейзаж 51, 75
 Переключатель режима фокусировки 33, 69
 Переходник постоянного тока 203
 Печать 176
 Вид страницы 179
 Заказ печати (DPOF) 185
 Кадрирование 183
 Коррекция наклона 183
 Настройки бумаги 179
 Эффекты печати 180, 182
 Пиксели 72
 Питание
 Автоотключение 27, 139
 Бытовая электросеть 203
 Возможное количество кадров 28, 109
 Зарядка 24
 Контроль заряда аккумулятора 28
 Переключатель 27
 По изображению (AF) 113
 ПО, версия 214
 Поворот (изображения) 142, 159
 Полностью автоматический режим 46
 Пользовательские функции 190
 Сбросить все 190
 Список 191
 Портрет 50, 54, 75
 Потеря деталей в переэкспонированных зонах 173

Предварительный просмотр глубины резкости	82	 (Макро)	52
Предотвращение загрязнения изображения	151	 (Спорт)	53
Приведенная величина диафрагмы	82	 (Ночной портрет)	54
Приоритет оттенков	194	 (Видеосъемка)	123
Приоритет светов	62, 194	Режимы базовой зоны	20
Программная автоэкспозиция	60	Режимы творческой зоны	20
Сдвиг программы	61	Резкость	92
Просмотр	58, 155	Ремень	23
Просмотр на экране телевизора	160, 167	Ручка-держатель аккумуляторов	216
Профиль ICC	96	Ручная установка экспозиции	83, 127
Прямая печать → Печать		Ручная фокусировка	69, 120
Р			
Размер файла	72, 132, 173	С	
Разъем аудио/видео OUT	160, 169	Сепия (Монохромное)	93
Расширение	141	Серийная съемка	70
Режим замера экспозиции	86	Синхронизация по 1 шторке	148
Режим Определение лица по изображению (AF)	114	Синхронизация по второй шторке	148
Режим перевода кадров	70, 71	Скоростной режим (Автофокусировка)	118
Режим перехода	157	Скорость видеозаписи	131
Режим съемки	20	Слайд-шоу	165
A-DEP (Автоэкспозиция с контролем глубины резкости)	85	Следящая автофокусировка	67
M (Ручная установка экспозиции)	83	Состав системы	216
Av (Автоэкспозиция с приоритетом диафрагмы)	80	Сотрясение камеры	35-37
Tv (Автоэкспозиция с приоритетом выдержки)	78	Спорт	53
P (Программная AE)	60	Спуск затвора без карты	31
 (Творческий авторежим)	55	Стандартное	75
 (Полностью автоматический режим)	46	Стиль изображения	
 (Без вспышки)	49	Выбор	75
 (Портрет)	50	Настройка	91
 (Пейзаж)	51	Пользовательское	94
		Стирание (изображения)	171
		Съемка с дистанционным управлением	57, 71, 133, 204, 205
		Съемка с использованием ЖКД-видеоискателя	107

Алфавитный указатель

Возможное количество кадров.....	109
Отображение сетки.....	112
Фокусировка.....	113

Т

Таблица доступности функций... 210	
Таймер автоспуска.....	71
Таймер замера.....	112, 134
Творческий авторежим.....	55
ТВ-стандарт.....	169, 214
Тонирование (Монохромное).....	93
Точечный замер.....	86
Точное.....	76

У

Увеличение при просмотре.....	120, 158
Уменьшение эффекта «красных глаз».....	65

Ф

Фиксация автоэкспозиции.....	97, 112, 134
Фиксация фокусировки.....	48
Фиксация экспозиции при съемке со вспышкой.....	98
Фокусировка	
Включение лампы помощи AF.....	47, 194
Выбор точки автофокусировки.....	68
Звуковой сигнал.....	138
Изменение композиции кадра.....	48
Нерезкое изображение.....	47, 117, 202
Объекты, сложные для фокусировки.....	117, 202
Режим автофокусировки.....	66, 113
Ручная фокусировка.....	69, 120

Форматирование (инициализация карты).....	42
---	----

Ц

Цветовая температура.....	99
Цветовое пространство.....	96
Цветовой тон.....	92
Центрально-взвешенный усредненный замер.....	86
Цифровой разъем.....	176

Ч

Ч/Б (Монохромное).....	76
Частичный замер.....	86
Часы → Дата/Время	
Черно-белое изображение.....	76, 93
Чувствительность ISO.....	62
Авто.....	63
Максимальное значение чувствительности ISO при Авто ISO.....	63
Расширение диапазона ISO..	192

Ш





Шумоподавление	
Высокие значения чувствительности ISO.....	70, 74, 193
При длительной выдержке.....	193
Шумоподавление.....	84

Э

Экран быстрого выбора.....	38
Эффект фильтра (Монохромное).....	93

EOS 550D

Краткое справочное руководство

Использование меню -----	стр. 244
 Экран быстрого выбора -----	стр. 245
Качество записи изображений -----	стр. 246
Стиль изображения -----	стр. 246
Обозначения -----	стр. 247
Режимы базовой зоны -----	стр. 249
Использование встроенной вспышки -----	стр. 249
Режимы творческой зоны -----	стр. 250
P : Программная автоэкспозиция -----	стр. 250
Tv : Автоэкспозиция с приоритетом выдержки ---	стр. 250
Av : Автоэкспозиция с приоритетом диафрагмы ----	стр. 250
AF: Режим автофокусировки -----	стр. 251
 Точка автофокусировки -----	стр. 251
ISO: Чувствительность ISO -----	стр. 252
 Режим перевода кадров -----	стр. 252
 Съемка с использованием ЖКД-видоискателя ----	стр. 253
 Видеосъемка -----	стр. 254
Пользовательские функции -----	стр. 254
Просмотр изображения -----	стр. 255

Руководство по началу работы с программой

EOS DIGITAL Solution Disk -----	стр. 256
Установка программы -----	стр. 257
Инструкция по использованию программного обеспечения -----	стр. 258

Краткое справочное руководство

Использование меню

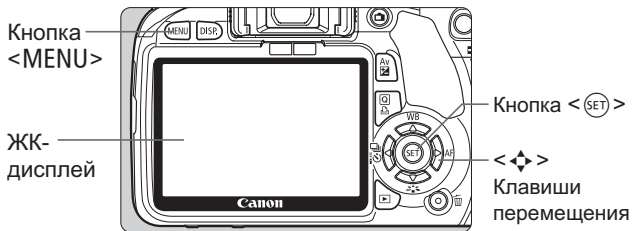

1. Для отображения меню нажмите кнопку <MENU>.
2. С помощью клавиш <◀▶> выберите вкладку, затем с помощью клавиш <▲▼> выберите требуемый пункт.
3. Для отображения параметров нажмите кнопку <SET>.
4. После установки параметра нажмите кнопку <SET>.

Режимы базовой зоны

Режим видеосъемки

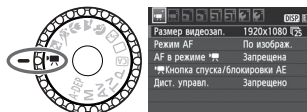

Режимы творческой зоны

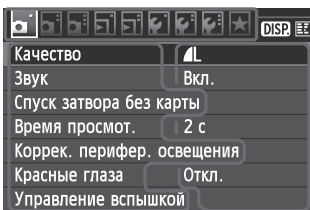
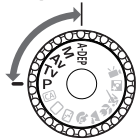

Вкладка

Пункты меню Установки меню

Q Экран быстрого выбора

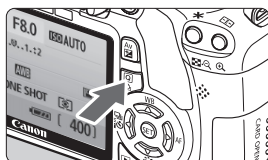

- Когда отображены настройки съемки, нажмите кнопку <Q>.
- ▶ Отобразится экран быстрой настройки.

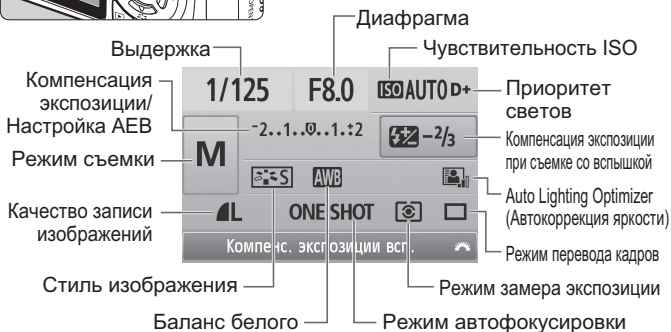

- С помощью клавиш <⬅➡> выберите функцию, затем с помощью диска <⌚> установите ее.
- В режимах базовой зоны (за исключением CA) можно выбрать определенные режимы перевода кадров и качество записи изображений.

Качество записи изображений

- Выберите [**Качество**], затем нажмите кнопку **<SET>**.
- Для выбора качества используйте клавиши **<◀▶>**, затем нажмите кнопку **<SET>**.

Качество записи изображений

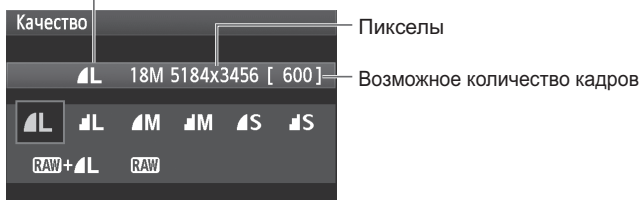

Стиль изображения ☆

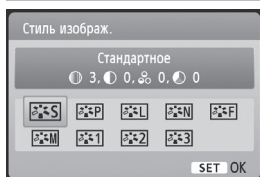

- Нажмите кнопку **<▼>**.
- Для выбора стиля (Picture Style) используйте клавиши **<◀▶>**, затем нажмите кнопку **<SET>**.

Стиль (Picture Style)	Описание
Стандартное	Яркие цвета и резкие изображения.
Портрет	Хорошая передача телесных оттенков, изображения с немного повышенной резкостью.
Пейзаж	Яркое синее небо и зелень, очень резкие изображения.
Монохромное	Черно-белые изображения.

- Сведения о стилях (Picture Style) **<N>** (Натуральное) и **<F>** (Точное) см. в Инструкции по эксплуатации камеры.

Обозначения



Краткое справочное руководство

Отображение параметров съемки

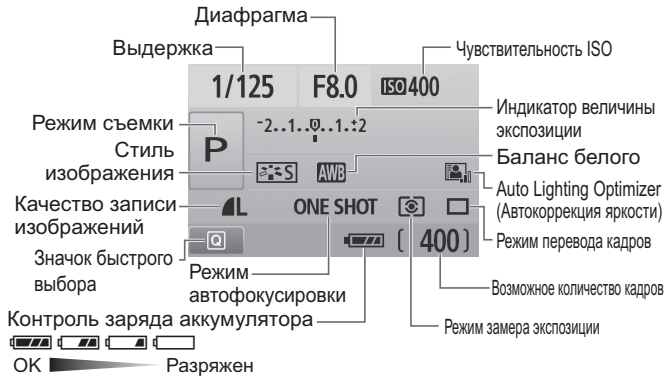

Информация в видоискателе

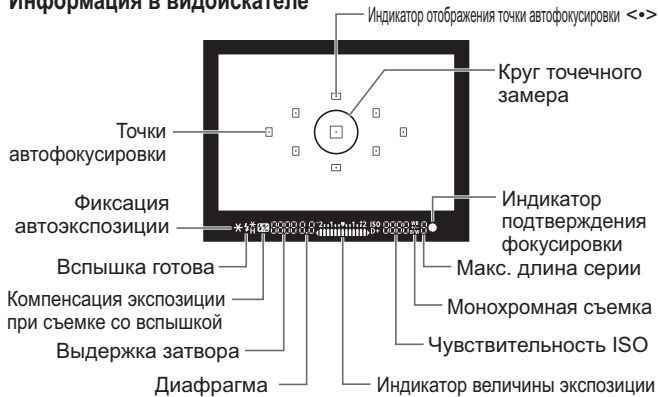

Режимы базовой зоны



Все необходимые для съемки настройки устанавливаются автоматически. Просто нажмите кнопку спуска затвора, а камера сделает все остальное.

- Полностью автоматический режим
- Творческий автоматический
- Без вспышки
- Портрет
- Пейзаж
- Макро
- Спорт
- Ночной портрет

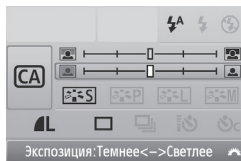

(Отображается только при установленном режиме <CA>.)

- Нажмите кнопку <Q>, затем, используя клавиши <+>, выберите функцию.
- С помощью диска <Q> установите функцию.

Использование встроенной вспышки

Режимы базовой зоны

При необходимости в условиях слабой освещенности или в контрольном свете автоматически поднимается встроенная вспышка (за исключением режимов <No Flash> <Landscape> <Sports>).

Режимы творческой зоны

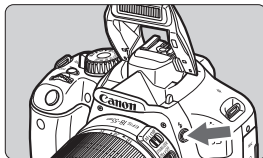

- Для выдвигания встроенной вспышки нажмите кнопку <Flash>, а затем сделайте снимок.

Режимы творческой зоны

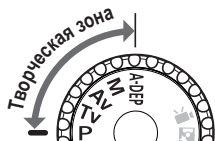

Можно вносить требуемые изменения в настройки камеры для съемки различными способами.

Р: Программная автоэкспозиция

Камера автоматически устанавливает выдержку затвора и величину диафрагмы аналогично режиму <□>.

- Поверните диск установки режима в положение <P>.

Tv: Автоэкспозиция с приоритетом выдержки



1/125 F8.0 ISO400

- Поверните диск установки режима в положение <Tv>.
- С помощью диска <☀> установите требуемую выдержку, после чего сфокусируйтесь на объект съемки.
- ▶ Величина диафрагмы устанавливается автоматически.
- Если значение диафрагмы на дисплее мигает, поворачивайте диск <☀> до прекращения мигания.

Av: Автоэкспозиция с приоритетом диафрагмы



1/125 F8.0 ISO400

- Поверните диск установки режима в положение <Av>.
- С помощью диска <☀> установите требуемую диафрагму, после чего сфокусируйтесь на объект съемки.
- ▶ Выдержка устанавливается автоматически.
- Если значение выдержки на дисплее мигает, поворачивайте диск <☀> до прекращения мигания.

AF: Режим автофокусировки ☆

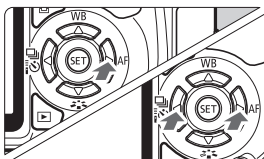

- Установите переключатель режима фокусировки на объективе в положение <AF>.
- Нажмите кнопку <AF>.
- Для выбора режима автофокусировки нажмите клавишу <◀▶>, затем нажмите кнопку <SET>.

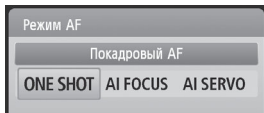

ONE SHOT (Покадровая автофокусировка):

Для неподвижных объектов

AI FOCUS (Интеллектуальная автофокусировка):

Автоматическое переключение режима автофокусировки

AI SERVO (Следящая интеллектуальная автофокусировка):

Для движущихся объектов

Точка автофокусировки ☆



- Нажмите кнопку <AF-ON>.

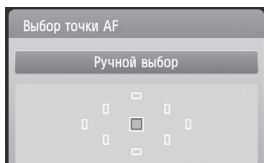

- Для выбора точки автофокусировки нажмите клавишу <◀▶>.
- Глядя в видоискатель, при помощи диска <◀▶> выберите точку автофокусировки таким образом, чтобы она мигала красным цветом.
- Нажатие кнопки <SET> переключает выбор точки автофокусировки между центральной точкой автофокусировки и автоматическим выбором точки автофокусировки.

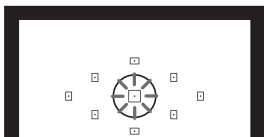

ISO: Чувствительность ISO ☆

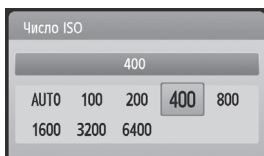
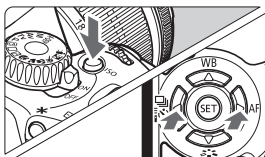

- Нажмите кнопку <ISO>.
- С помощью диска <☀> или клавиш <◀▶> выберите чувствительность ISO.
- Если выбрано значение «**AUTO**», чувствительность ISO устанавливается автоматически. При нажатии кнопки спуска затвора наполовину отображается значение чувствительности ISO.

Режим перевода кадров ☆

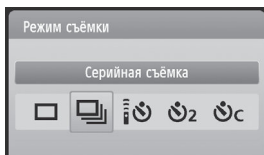
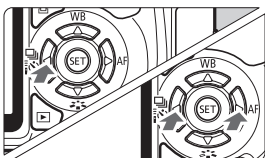

- Нажмите кнопку <◀☐☐☐☐☐☐>.
 - Для выбора режима перевода кадров нажмите клавишу <◀▶>, затем нажмите кнопку <SET>.
- ☐ : Покадровая съёмка
 ☐☐ : Серийная съёмка
 ☐☐☐ : Таймер автоспуска/ дистанционное управление*
 ☐☐☐☐ : Таймер автоспуска: 2 с
 ☐☐☐☐☐ : Таймер автоспуска: серийная съёмка*

* Режимы перевода кадров <☐☐☐☐☐☐> и <☐☐☐☐☐> можно выбирать во всех режимах съёмки.

Съемка с использованием ЖКД-видоискателя



- Нажмите кнопку <  > для отображения изображения с использованием ЖКД-видоискателя.



- Нажмите кнопку спуска затвора наполовину, чтобы произвести фокусировку.

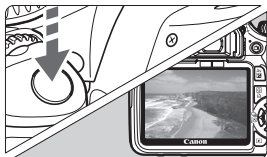

- Для съемки полностью нажмите кнопку спуска затвора.

- Для изменения настроек ЖКД-видоискателя используйте меню [ Настройки ЖКД-видоискателя].
- Запас заряда аккумулятора при съемке с использованием ЖКД-видоискателя

Температура	Без вспышки	Вспышка используется в 50% случаев
23°C	Прибл. 200 кадров	Прибл. 180 кадров

Видеосъемка

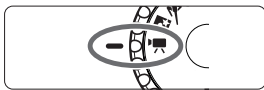

- Поверните диск установки режима в положение .

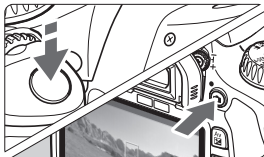

- Нажмите кнопку спуска затвора наполовину, чтобы произвести фокусировку.
- Нажмите кнопку для запуска видеосъемки. Для остановки видеосъемки нажмите кнопку еще раз.
- Для съемки фотографий нажимайте кнопку спуска затвора.

Пользовательские функции ☆

1	Шаг изменения экспозиции	7	Включение лампы помощи AF
2	Расширение диапазона ISO	8	Блокировка зеркала
3	Выдержка синхронизации вспышки в Av	9	Кнопка спуска/Блокировка AE
4	Шумоподавление при длительной выдержке	10	Функция кнопки SET
5	Шумоподавление при высоких ISO	11	ЖКД при включении питания
6	Приоритет светов	12	Добавлять информацию для проверки подлинности

Просмотр изображения



Руководство по началу работы с программой



EOS DIGITAL Solution Disk

На данном диске содержатся различные программы для EOS DIGITAL.

EOS Utility

Программа, которая позволяет соединить Ваш компьютер и камеру, чтобы загружать изображения (как фотографии, так и видео), снятые камерой, на компьютер, задавать различные настройки камеры и снимать изображения удаленно, управляя камерой с компьютера.

Digital Photo Professional

Данная программа рекомендуется тем, кто снимает главным образом изображения RAW. Вы можете просматривать/редактировать/обрабатывать/печатать изображения RAW с высокой скоростью. Вы также можете редактировать изображения JPEG, сохраняя оригинальные изображения.

ZoomBrowser EX (Win) / ImageBrowser (Mac)

Данная программа рекомендуется для тех, кто снимает главным образом изображения JPEG. Вы можете просматривать/редактировать/систематизировать/печатать изображения JPEG. Вы можете также проигрывать/редактировать видео формата MOV и извлекать статичные изображения из видео.

Picture Style Editor

Данная программа предназначена для профессиональных пользователей, имеющих большой опыт в редактировании изображений. Эта программа редактирует стили изображения, и Вы можете создавать/сохранять Ваши оригинальные файлы стилей изображения.

Установка программы

- Никогда не подключайте камеру к компьютеру до того, как Вы установите программу. Программа будет установлена неправильно.
- Даже если у Вас уже установлена предыдущая версия программы, устанавливайте программу следуя шагам, описанным ниже (текущая версия программы перезапишет предыдущую версию).

1 Вставьте компакт-диск EOS DIGITAL Solution Disk.

- Если Вы используете Macintosh, щелкните два раза мышью по иконке CD-ROM на Вашем рабочем столе и щелкните два раза на [Программа установки Canon EOS Digital].

2 Нажмите [Простая установка] и следуйте инструкциям на экране, чтобы установить программу.

- Если Вы используете Macintosh, нажмите [Установить].



3 Нажмите [Перезагрузить] и выньте компакт-диск после того, как компьютер перезагрузится.

- После того, как компьютер перезагрузился, установка завершена.

Руководство по началу работы с программой



Инструкция по использованию программного обеспечения

Содержит файлы инструкций по эксплуатации для имеющихся программ.

Копирование и просмотр PDF файлов инструкций по эксплуатации

1 Вставьте компакт-диск [ИНСТРУКЦИЯ ПО ИСПОЛЬЗОВАНИЮ программного обеспечения] в компьютер.

2 Щелкните два раза по иконке CD-ROM.

- В Windows эта иконка отображается в [Мой компьютер].
- В Macintosh эта иконка отображается на рабочем столе.

3 Скопируйте папку [Russian] на Ваш компьютер.

- PDF файлы инструкций по эксплуатации, имеющие следующие имена, теперь скопированы.

	Windows	Macintosh
EOS Utility	EUx.xW_R_xx	EUx.xM_R_xx
Digital Photo Professional	DPPx.xW_R_xx	DPPx.xM_R_xx
ZoomBrowser EX / ImageBrowser	ZBx.xW_R_xx	IBx.xM_R_xx
Picture Style Editor	PSEx.xW_R_xx	PSEx.xM_R_xx

4 Щелкните мышью два раза по скопированному PDF файлу.

- На Вашем компьютере должен быть установлен Adobe Reader (Версии 6.0 или более поздней).
- Adobe Reader может быть загружен бесплатно из Интернета.